

ASIS150



DE Montageanleitung · **GB** Mounting instruction · **FR** Instruction de montage · **NL** Montageaanwijzing
BG Инструкция за монтаж · **CS** Montážní návod · **DK** Monteringsvejledning · **EL** Οδηγίες συναρμολόγησης
ES Instrucciones de montaje · **EE** Paigaldusjuhend · **FI** Asennusohjeet · **IE** Lámhleabhar cóimeála · **HR** Upute za montažu
HU Szerelési útmutató · **IT** Istruzioni di montaggio · **LT** Montavimo instrukcija · **LV** Montāžas instrukcija
MT Manwal tal-assemblaġġ · **PL** Instrukcja montażu · **PT** Manual de montagem · **RO** Instrucțiunile de montaj
SK Montážny návod · **SI** Navodila za montažo · **SE** Monteringsanvisning

EMCO

DE | Wichtige Informationen

Bitte lesen Sie sich diese Montageanleitung vor dem Einbau vollständig durch. Bewahren Sie diese Montageanleitung immer griffbereit und sicher auf. Das Produkt darf nur in trockene Räume oder in Badezimmerbereiche, die gegen Spritzwasser geschützt sind, eingebaut werden. Der Einbau in Feuchträume wie z. B. Saunen, Schwimmbäder und im Duschbereich ist nicht zulässig. Sorgen Sie immer für ausreichend belüftete Räume, um Schimmelbildung zu vermeiden. Scharfe oder ausgasende Reinigungsmittel dürfen nicht offen in den Produkten aufbewahrt werden. Die entstehenden Dämpfe können zu irreversiblen Schäden an den Oberflächen führen. Das Produkt darf nur von ausgebildeten Fachleuten montiert werden. EMCO übernimmt keine Haftung für Schäden, die durch nicht bestimmungsgemäßen Gebrauch entstehen. **ACHTUNG:** Das beigefügte, universelle Befestigungsmaterial ist nicht für alle Untergründe geeignet. Bitte verwenden Sie nur für den jeweiligen Untergrund geeignete Schrauben und Dübel. Bitte prüfen Sie deshalb vor der Verwendung sorgfältig, ob das beigefügte Befestigungsmaterial für den jeweils vorgesehenen Untergrund tauglich ist. Ersetzen Sie jede gebrochene Glasscheibe.

GB | Important Information

Please read this installation manual thoroughly before starting assembly. Always keep this manual in a safe and accessible place. The product may only be installed in dry rooms or in bathroom areas that are protected against splashing water. Installation in damp environments such as saunas, swimming pools, or directly in shower areas is not permitted. Always ensure sufficient ventilation to prevent mould growth. Sharp or emitting cleaning agents must not be stored openly in the products. The resulting vapours can cause irreversible damage to the surface. The product must only be installed by qualified professionals. EMCO assumes no liability for damages resulting from improper use. **WARNING:** The enclosed universal mounting material is not suitable for all surfaces. Please only use screws and plugs appropriate for the specific surface. Carefully check before use whether the included mounting hardware is suitable for the intended surface. Replace any broken glass panel immediately.

FR | Informations importantes

Veillez lire attentivement cette notice de montage avant l'installation. Conservez-la en lieu sûr et à portée de main. Le produit ne peut être installé que dans des pièces sèches ou dans des zones de salle de bains protégées contre les projections d'eau. L'installation dans des zones humides telles que les saunas, les piscines ou les douches est interdite. Veillez toujours à une ventilation suffisante pour éviter la formation de moisissures. Les nettoyeurs agressifs ou émetteurs ne doivent pas être stockés ouvertement dans les produits. Les vapeurs ainsi générés peuvent causer des dommages irréversibles à la surface. Ce produit doit être installé uniquement par des professionnels qualifiés. EMCO décline toute responsabilité en cas de dommages résultant d'une utilisation non conforme. **ATTENTION :** Le matériel de fixation universel fourni n'est pas adapté à tous les types de supports. Veillez utiliser uniquement des vis et chevilles appropriées au support concerné. Avant l'utilisation, vérifiez soigneusement si le matériel fourni convient au support prévu. Remplacez toute vitre cassée.

NL | Belangrijke informatie

Lees deze montagehandleiding volledig door vóór de installatie. Bewaar deze handleiding altijd op een veilige en toegankelijke plaats. Dit product mag alleen worden geïnstalleerd in droge ruimtes of in badkamer gedeeltes die beschermd zijn tegen spatwater. Installatie in vochtige ruimtes zoals sauna's, zwembaden of douchezones is niet toegestaan. Zorg altijd voor voldoende ventilatie om schimmelvorming te voorkomen. Schril of uitgasende reinigingsmiddelen mogen niet openlijk in die producten worden bewaard. De vrijkomende dampen kunnen onherstelbare schade aan den oppervlak veroorzaken. Dit product mag uitsluitend door gekwalificeerde vakmensen worden geïnstalleerd. EMCO aanvaardt geen aansprakelijkheid voor schade als gevolg van onoordeelkundig gebruik. **LET OP:** Het meegeleverde universele bevestigingsmateriaal is niet geschikt voor alle ondergronden. Gebruik uitsluitend schroeven en pluggen die geschikt zijn voor de betreffende ondergrond. Controleer vóór gebruik zorgvuldig of het bijgeleverde bevestigingsmateriaal geschikt is voor de beoogde ondergrond. Vervang gebroken glas onmiddellijk.

BG | Важна информация

Моля, прочетете внимателно тази инструкция за монтаж преди инсталиране. Съхранявайте тази инструкция на сигурно и леснодостъпно място. Продуктът трябва да се монтира само в сухи помещения или в бани, защитени от водни пръски. Монтажът в мокри помещения като сауни, плавни басейни или в зоната на душа не е разрешен. Осигурете добра вентилация, за да избегнете образуване на мухъл. Остри или отделящи изпарения почистващи препарати не трябва да се съхраняват открито в продуктите. Възникващите пари могат да причинят необратими щети по повърхността. Продуктът трябва да се монтира само от квалифицирани специалисти. EMCO не носи отговорност за щети, причинени от неправилна употреба. **ВНИМАНИЕ:** Приложеният универсален монтажен комплект не е подходящ за всички видове повърхности. Използвайте само подходящи винтове и дюбели според конкретния вид стена. Проверете внимателно преди монтаж дали комплектът е подходящ за съответната основа. Заменете всяко счупено стъкло.

CS | Důležité informace

Před montáží si prosím pečlivě přečtěte tento návod. Návod si vždy uschovejte na bezpečné a přístupné místo. Výrobek smí být instalován pouze do suchých prostor nebo koupelňových zón chráněných proti stříkající vodě. Instalace ve vlhkém prostředí, jako jsou sauny, bazény nebo sprchové kouty, není povolena. Zajistěte dostatečné větrání, aby se předešlo vzniku plísní. Ostré nebo vyfukující čisticí prostředky by neměly být otevřeny skladovány v produktech. Vytvářené páry mohou způsobit nevratné poškození povrchu. Výrobek smí instalovat pouze kvalifikovaný personál. Společnost EMCO nenesí odpovědnost za škody způsobené nesprávným použitím. **UPOZORNĚNÍ:** Příložený univerzální montážní materiál není vhodný pro všechny typy podkladů. Používejte pouze šrouby a hmoždinky vhodné pro daný podklad. Před použitím pečlivě zkontrolujte, zda je montážní materiál pro zamýšlený podklad vhodný. Každé rozbité sklo neprodleňte vyměňte.

DK | Vigtig information

Læs venligst denne monteringsvejledning grundigt, inden du begynder installationen. Opbevar vejledningen sikkert og inden for rækkevidde. Produktet må kun installeres i tørre rum eller i badev relsesområder, der er beskyttet mod vandsprøjt. Installation i fugtige områder som saunaer, svømmebassiner eller brusezoner er ikke tilladt. Sørg altid for tilstrækkelig ventilation for at undgå ski meldannelse. Skarpe eller udgassende rengøringsmidler må ikke opbevares åbent i produkterne. De dannede dampe kan forårsage irreversible skader på overfladen. Produktet må kun installeres af uddannede fagfolk. EMCO påtager sig intet ansvar for skader som følge af forkert brug. **ADVARSEL:** Det medfølgende universelle monteringsmateriale er ikke egnet til alle underlag. Brug kun skrue og rawlplugs, der er egnede til det specifikke underlag. Kontroller omhyggeligt inden brug, om det medfølgende materiale er passende. Udskift straks enhver knust glsrude.

EL | Σημαντικές πληροφορίες

Παρακαλώ διαβάστε προσεκτικά αυτές τις οδηγίες συναρμολόγησης πριν από την εγκατάσταση. Φυλάξτε τις οδηγίες σε ασφαλές και εύκολα προσβάσιμο σημείο. Το προϊόν επιτρέπεται να εγκατασταθεί μόνο σε ξηρούς χώρους ή σε μπάνια που προστατεύονται από εκτοξευόμενο νερό. Η εγκατάσταση σε υγρούς χώρους όπως σάουνες, πισίνες ή ντους δεν επιτρέπεται. Φροντίστε για επαρκή αερισμό ώστε να αποφευχθεί η ανάπτυξη μούχλως. Σκληρά ή εκπνεόμενα καθαριστικά δεν πρέπει να φυλάσσονται ανοιχτά στα προϊόντα. Οι παραγόμενες ατμοί μπορούν να προκαλέσουν μη αναστρέψιμες βλάβες στην επιφάνεια. Το προϊόν πρέπει να εγκαθίσταται μόνο από εξειδικευμένους τεχνικούς. Η EMCO δεν φέρει καμία ευθύνη για ζημιές από κακή χρήση. **ΠΡΟΣΟΧΗ:** Το συνοδευτικό γενικής χρήσης υλικό στερέωσης δεν είναι κατάλληλο για όλες τις επιφάνειες. Χρησιμοποιείτε μόνο κατάλληλες βίδες και ούλα ανάλογα με την επιφάνεια. Ελέγξτε προσεκτικά πριν από τη χρήση αν το παρεχόμενο υλικό είναι κατάλληλο για την προβλεπόμενη επιφάνεια. Αντικαταστήστε αμέσως οποιοδήποτε σπασμένο γυαλί.

ES | Oluline teave

Lea atentamente este manual de instalación antes del montaje. Guarde este manual en un lugar seguro y accesible. El producto solo debe instalarse en espacios secos o en zonas de baño protegidas contra salpicaduras. No está permitida su instalación en zonas húmedas como saunas, piscinas o dentro de la ducha. Asegúrese siempre de que la estancia esté bien ventilada para evitar la formación de moho. Los limpiadores agresivos o que emiten gases no deben almacenarse abiertos en los productos. Los vapores generados pueden causar daños irreversibles a la superficie. Este producto solo debe ser instalado por profesionales cualificados. EMCO no se hace responsable de los daños derivados de un uso indebido. **ATENCIÓN:** El material de fijación universal incluido no es adecuado para todos los tipos de superficies. Utilice únicamente tornillos y tacos apropiados para el tipo de pared. Antes de usarlo, compruebe cuidadosamente que el material pr porcionado es adecuado para la superficie prevista. Sustituya de inmediato cualquier vidrio roto.

EE | Vajalikud andmed

Palun lugege see paigaldusjuhend hoolikalt läbi enne paigaldamist. Hoidke juhend alati käepärast ja kindlas kohas. Toodet tohib paigaldada ainult kuivadesse ruumidesse või vannitubadesse, kus see on kaitsud pritsiva vee eest. Paigaldamine niisketesse ruumidesse, näiteks saunadesse, basseinidesse või dušialadesse, ei ole lubatud. Tagage alati piisav ventilatsioon, et vältida hallituse tekkimist. Tugevad või välja vohavad puhastusvahendid ei tohi olla avatud toodetes. Tekkinud aurd võivad põhjustada pindade põõrdumatut kahjustamist. Toote tohib pai galdada ainult kvalifitseeritud spetsialist. EMCO ei vastuta vales kasutamisest põhjustatud kahjude eest. **TÄHELEPAU:** Kaasasolev universaalne kinnitusmaterjal ei sobi kõigile pindadele Kasutage ainult konkreetsele aluspinna-le sobivaid kruvisid ja tüübleid. Kontrollige enne kasutamist hoolikalt, kas kaasasolev kinnitus sobib kavandatud pinnale. Asendage purunenud klaaspaneel kohe.

FI | Tarvitsetko tietoa

Lue tämä asennusohje huolellisesti ennen asennusta. Säilytä ohje aina tallessa ja helposti saatavilla. Tuote saa olla asennettuna vain kuiviin tiloihin tai kylpyhuoneen alueille, jotka on suojaattu roiskev deltä. Asennus kosteisiin tiloihin, kuten saunoihin, uima-altaisiin tai suihkualueille, ei ole sallittua. Varmista riittävä ilmanvaihto homeen estämiseksi. Terävät tai haihtuvat puhdistusaineet eivät saa olla avoimesti säilytettynä tuotteissa. Syntyvät höyryt voivat aiheuttaa pinnalle korjaamattomia vahinkoja. Tuotteen saa asentaa vain koulutettu ammattilainen. EMCO ei vastaa väärinkäytöstä aiheutuneista vahingoista. **HUOMIO:** Mukana toimitettu yleiskäyttöisyyttä ei sovellu kaikille alustoille. Käytä ainoastaan kyseiseen alustaan sopivia ruuveja ja tulppia. Tarkista huolellisesti ennen käyttöä, sopiiko mukana toimitettu kiinnitysmateriaali aiottuun alustaan. Vaihda kaikki rikkoutuneet lasiosat välittömästi.

IE | Faisnéis Mhéadaitheach

Léigh an lámhleabhar suiteáil seo go cúramach roimh thosú ar an suiteáil. Coinnigh an lámhleabhar in áit shábháilte agus inrochtana i gcónaí. Níor chóir an táirge a shuiteáil ach i seomraí tirime nó i limistéir folchta atá cosanta ó stánadh uisce. Ní cheadaítear suiteáil i seomraí tais mar shampla saunas, linnte snámha nó taobh istigh de limistéir cithfholcadáin. Cinntigh go mbíonn aeráil leordháil nach ann chun múnla a sheachaint. Ní féidir le healaíthe agus le éabhrú aeraithe glantacháin a bheith ar fáil goos ar na táirgí. Is féidir leis na gaotha a tháirgeann damáiste dochúlaithe don dromchla. Níor cheart an táirge a shuiteáil ach ag gairmithe cáilithe. Ní ghlacann EMCO le freagracht as aon damáiste de bharr mí-úsáide. **RABHADH:** Níl an trealamh gléasta uilíoch atá san áireamh oiriúnach do gach cineál dromchla. Úsáid scrúinna agus dúiríní atá oiriúnach don dromchla atá i gceist amháin. Seiceáil go cúramach roimh úsáid an bhfuil an trealamh gléastú chun dromchla atá beartaithe. Cuir aon phána gloine briste in ionad láithreach

DE Inhalt · **GB** Content · **FR** Contenu · **NL** Inhoud · **BG** Съдържание · **CS** Obsah · **DK** Indhold · **EL** Περιεχόμενα
ES Contenido · **EE** Sisu · **FI** sisältö · **IE** Ábhar · **HR** Sadržaj · **HU** Tartalom · **IT** Contenuto · **LT** Turinys · **LV** Saturs
MT Kontenut · **PL** Zawartość · **PT** Conteúdo · **RO** Conținut · **SK** Obsah · **SI** Vsebina · **SE** Innehåll

- 06 **DE** Montage · **GB** installation · **FR** montage · **NL** montage · **BG** монтаж · **CS** montáž · **DK** montering · **EL** εγκατάσταση · **ES** montaje
EE paigaldus · **FI** asennus · **IE** suiteáil · **HR** montaža · **HU** szerelés · **IT** montaggio · **LT** montavimas · **LV** montāža · **MT** installazzjoni
PL montaż · **PT** montagem · **RO** montaj · **SK** montáž · **SI** montaža · **SE** montering
- 12 **DE** Zusammenbau Einbaurahmen · **GB** assembly installation frame · **FR** assemblage châssis de construction · **NL** samenstellen inbouwraam
BG Сглобяване на вградена рамка · **CS** Sestavení vestavného rámu · **DK** Samling af indbygningsramme
EL Συναρμολόγηση εντοιχιζόμενου πλαισίου · **ES** Ensamblaje del marco empotrado · **EE** Sisseehitatava raami kokkupanek
FI Uputettavan kehysten kokoonpano · **IE** Tionól fráma ionsuite · **HR** Sastavljanje ugradbenog okvira · **HU** Beépítőkeret összeszerelése
IT Assemblaggio del telaio da incasso · **LT** Įmontuojamo rėmo surinkimas · **LV** Iebūvējama rāmja montāža
MT Assemblea ta' frame inkorporat · **PL** Montaż ramy do zabudowy · **PT** Montagem da moldura embutida
RO Asamblare cadru încastrabil · **SK** Montáž zapusteného rámu · **SI** Sestavljanje vgradnega okvirja · **SE** Montering infällt ram
- 14 **DE** Montage Einbaurahmen in Vorwandsysteme · **GB** Installation of mounting frame in pre-wall systems
FR Montage du cadre d'encastrement dans les systèmes pré-murs · **NL** Montage van inbouwframe in voorwandsystemen
BG монтаж на монтажна рамка в предварителни стени · **CS** montáž vestavného rámu do předstěnových systémů
DK montering af indbygningsramme i forvægssystemer · **EL** εγκατάσταση πλαιο εντοιχισμού σε προτόχους
ES montaje de marco de empotramiento en sistemas de pared previa · **EE** paigaldusraami paigaldus eelseintele
FI asennuskehys asennus esiseinä järjestelemiin · **IE** suiteála fráma insteallta i gcóras réamhbhalla
HR montaža ugrađenog okvira u predzidne sustave · **HU** beépítőkeret szerelése előfalas rendszerekbe
IT montaggio del telaio di incasso in sistemi a parete preesistente · **LT** įleidžiamo rėmo montavimas priešsieninėse sistemose
LV montāžas rāmis uzstādīšana priekšsienu sistēmās · **MT** installazzjoni ta' qafas ta' installazzjoni f'sistemi ta' hajt ta' qabel
PL montaż ramki do systemów przedściennych · **PT** montagem do quadro de encaixe em sistemas de parede prévia
RO montajul ramei de încastrare în sisteme de perete prealabil · **SK** montáž zabudovateľného rámu do predstěnových systémov
SI montaža vgradnega okvirja v predzidne sisteme · **SE** montering av infästningsram i förväggssystem
- DE** Montage Einbaurahmen in Metall-Ständerwerk · **GB** Installation of mounting frame in metal stud framework
FR Montage du cadre d'encastrement dans une ossature métallique · **NL** Montage van inbouwframe in metalen regelwerk
BG монтаж на монтажна рамка в метална носеща конструкция · **CS** montáž vestavného rámu v kovovém roštu
DK montering af indbygningsramme i metalstenderværk · **EL** εγκατάσταση πλαιο εντοιχισμού σε μεταλλικό σκελετό
ES montaje de marco de empotramiento en estructura metálica · **EE** paigaldusraami paigaldus metallraamile
FI asennuske hys asennus metallirankaan · **IE** suiteála fráma insteallta i gcreata miotail · **HR** montaža ugrađenog okvira u metalni stalak
HU beépítőkeret szerelése fém állványzatra · **IT** montaggio del telaio di incasso in struttura metallica
LT įleidžiamo rėmo montavimas metalinėje konstrukcijoje · **LV** montāžas rāmis uzstādīšana metāla karkasā
MT installazzjoni ta' qafas ta' installazzjoni f'sistema ta' qafas tal-metall · **PL** montaż ramki w metalowym szkielecie
PT montagem do quadro de encaixe em estrutura metálica · **RO** montajul ramei de încastrare în structura metalică
SK montáž zabudovateľného rámu v rošte z kovových profilov · **SI** montaža vgradnega okvirja v kovinski nosilec
SE montering av infästningsram i metallre gelverk
- DE** Montage Einbaurahmen in Mauerwerk · **GB** Installation of mounting frame in masonry
FR Montage du cadre d'encastrement dans la maçonnerie · **NL** Montage van inbouwframe in metselwerk
BG монтаж на монтажна рамка в зидария · **CS** montáž vestavného rámu ve zdivu · **DK** montering af indbygningsramme i murværk
EL εγκατάσταση πλαιο εντοιχισμού σε τοιχοποιία · **ES** montaje de marco de empotramiento en albañilería
EE paigaldusraami paigaldus müüritisele · **FI** asennuskehys asennus muurukseen · **IE** suiteála fráma insteallta i mós
HR montaža ugrađenog okvira u zidanu konstrukciju · **HU** beépítőkeret szerelése falazatba
IT montaggio del telaio di incasso in muratura · **LT** įleidžiamo rėmo montavimas mūro konstrukcijoje
LV montāžas rāmis uzstādīšana mūrējuma konstrukcijā · **MT** installazzjoni ta' qafas ta' installazzjoni fil-hajt tal-briks
PL montaż ramki w murze · **PT** montagem do quadro de encaixe em alvenaria · **RO** montajul ramei de încastrare în zidărie
SK montáž zabudovateľného rámu v murive · **SI** montaža vgradnega okvirja v zidano konstrukcijo
SE montering av infästningsram i murverk
- 24 **DE** Montage Einbauversion · **GB** Installation built-in version · **FR** Montage version encastrable · **NL** Montage inbouwversie
BG Монтаж за вградена версия · **CS** Montáž vestavné verze · **DK** Montering indbygget version
EL Εγκατάσταση ενσωματωμένης έκδοσης · **ES** Montaje versión empotrada · **EE** Paigaldus sisseehitatav versioon
FI Asennus upotettava versio · **IE** Suiteáil leagan ionsuite · **HR** Ugradnja ugradbene verzije · **HU** Beépíthető változat szerelése
IT Montaggio versione da incasso · **LT** Montavimas įmontuojamai versijai · **LV** Uzstādīšana iebūvējamajai versijai
MT Installazzjoni verżjoni inkorporata · **PL** Montaż wersji do zabudowy · **PT** Montagem versão embutida
RO Montaj versiune încastrabilă · **SK** Montáž zapustenej verzie · **SI** Montaža vgradne različice · **SE** Montering infälld version
- 28 **DE** Türanschlagwechsel · **GB** door hinge reversal · **FR** inversion du sens d'ouverture · **NL** deurhendel wisselen
BG смяна на посоката на вратата · **CS** změna směru otevírání dveří · **DK** ændring af dørens hængselretning
EL αλλαγή φοράς πόρτας · **ES** cambio del sentido de apertura de la puerta · **EE** ukse avamise suuna vahetus
FI oven kääntö · **IE** athrú hinge dorais · **HR** promjena smjera otvaranja vrata · **HU** ajtónyitás irányának megváltoztatása
IT inversione del senso di apertura della porta · **LT** durų varčios pakeitimas · **LV** durvju eņģes maiņa · **MT** bidla tal-ġonot tal-bieb
PL zmiana kierunku otwierania drzwi · **PT** inversão da dobradiça da porta · **RO** schimbarea sensului de deschidere a ușii
SK zmena smeru otvárania dverí · **SI** menjava smeri odpiranja vrat · **SE** byte av dörrhängsel
- 30 **DE** Einstellungen Scharniere · **GB** hinge adjustments · **FR** réglages des charnières · **NL** afstellingen scharnieren
BG настройки на пантите · **CS** nastavení pantů · **DK** justering af hængsler · **EL** ρυθμίσεις μεντεσέδων · **ES** aj ustes de bisagras
EE hingede reguleerimine · **FI** saranoiden säätö · **IE** coigeartú na hingí · **HR** podešavanje šarki · **HU** zsanérok beállítása
IT regolazione delle cerniere · **LT** vyrių reguliavimas · **LV** eņģu regulēšana · **MT** aġġustamenti tal-ġonot · **PL** regulacja zawiasów
PT ajustes das dobradiças · **RO** reglarea balamalelor · **SK** nastavenie pántov · **SI** nastavitve tečajev · **SE** justering av gångjärn
- 32 **DE** Pflgeanleitung · **GB** care instructions · **FR** instructions d'entretien · **NL** onderhoudsinstructies · **BG** инструкции за поддръжка
CS pokyny pro údržbu · **DK** plejeanvisning · **EL** οδηγίες φροντιδας · **ES** instrucciones de cuidado · **EE** hooldusjuhised · **FI** hoito-ohjeet
IE treoracha cúra · **HR** upute za održavanje · **HU** ápolási útmutató · **IT** istruzioni per la manutenzione · **LT** priežiūros instrukcija
LV kopšanas instrukcija · **MT** istruzzjonijiet għall-kura · **PL** instrukcja pielęgnacji · **PT** instruções de cuidados
RO instrucțiuni de întreținere · **SK** pokyny na údržbu · **SI** navodila za vzdrževanje · **SE** skötselanvisning



- DE** Achten Sie bitte beim Bohren darauf, das hinter der Wand liegende elektrische Leitungen nicht beschädigt werden. Verwenden Sie einen Leitungssucher. ASIS Module die über elektrische Anschlüsse verfügen, dürfen nur durch ausgebildete Elektro-Installateure montiert werden. Verwenden Sie bitte nur Dübel, die zur Befestigung in Ihrer Wand geeignet sind.
- GB** When drilling, be careful not to damage electric wiring in the walls. Be sure to use a cable locator. ASIS modules that have electrical connections may be installed only by trained electricians. To anchor the modules, use only dowels that are suitable for your walls.
- FR** Nous vous prions, en forant, de ne pas abîmer les conduites électriques situées derrière la paroi. Employez un appareil indiquant les câbles électriques. Les modules ASIS munis de raccordements électriques ne peuvent être montés que par des installateurs électriciens expérimentés. Veuillez utiliser uniquement des chevilles destinées à la fixation dans vos murs.
- NL** Alstublieft oppassen bij het boren, dat de achter de wand liggende elektrische leidingen niet worden beschadigd. Gebruik een leidingzoeker. ASIS modulen welke zijn voorzien van een elektrische aansluiting, mogen alleen door een erkend elektrotechnische installateur gemonteerd worden. Gebruikt u alstublieft alleen pluggen en schroeven welke voor de desbetreffende wand geschikt zijn.
- BG** Моля, внимавайте при пробиване да не повредите електрическите кабели, които се намират зад стената. Използвайте уред за откриване на кабели. Модулите ASIS с електрически връзки трябва да се монтират само от квалифицирани електротехници. Моля, използвайте само дюбели, подходящи за вашата стена.
- CS** Dbejte prosím při vrtání na to, abyste nepoškodili elektrické vedení nacházející se za stěnou. Použijte detektor vedení. Moduly ASIS s elektrickými přípojkami smějí být instalovány pouze kvalifikovanými elektroinstalatéry. Používejte prosím pouze hmoždinky vhodné pro upevnění ve vaší stěně.
- DK** Vær venligst opmærksom på under boring ikke at beskadige elektriske ledninger, der ligger bag væggen. Brug en ledningssøger. ASIS-moduler med elektriske tilslutninger må kun monteres af uddannede el-installatører. Brug venligst kun rawlplugs, der er egnede til montering i din væg.
- EL** Παρακαλούμε προσέξτε κατά το τρύπημα να μην καταστρέψετε ηλεκτρικά καλώδια που βρίσκονται πίσω από τον τοίχο. Χρησιμοποιήστε έναν ανιχνευτή καλωδίων. Τα μοντέλα ASIS με ηλεκτρικές συνδέσεις επιτρέπεται να εγκαθίστανται μόνο από εξειδικευμένους ηλεκτρολόγους εγκαταστάτες. Χρησιμοποιείτε μόνο ούπα κατάλληλα για στερέωση στον τοίχο σας.
- ES** Tenga cuidado al taladrar para no dañar los cables eléctricos que se encuentran detrás de la pared. Use un detector de cables. Los módulos ASIS que disponen de conexiones eléctricas solo deben ser instalados por electricistas cualificados. Utilice únicamente tacos adecuados para la fijación en su pared.
- EE** Palun jälgige puurimisel, et te ei kahjustaks seina taga asuvaid elektriikaableid. Kasutage kaablidetektorit. Elektriühendustega ASIS mooduleid tohib paigaldada ainult kvalifitseeritud elektrik. Palun kasutage ainult tüüpleid, mis sobivad teie seinale.
- FI** Ole hyvä ja varmista poratessasi, ettei vahingoita seinän takana kulkevia sähköjohtoja. Käytä johdinten etsintälaitetta. Sähköliitännöillä varustetut ASIS-moduulit saa asentaa vain koulutettu sähköasentaja. Käytä vain seinällesi sopivia tulppia.
- IE** Please ensure when drilling that you do not damage any electrical cables located behind the wall. Use a cable detector. ASIS modules with electrical connections may only be installed by qualified electrical installers. Please use only wall plugs suitable for installation in your wall.
- HR** Molimo pazite pri bušenju da ne oštetite električne vodove koji se nalaze iza zida. Koristite detektor vodova. ASIS module s električnim priključcima smiju montirati samo kvalificirani elektroinstalateri. Molimo koristite samo tiplje koje su prikladne za učvršćivanje u vašem zidu.
- HU** Kérjük, ügyeljen fúrás közben arra, hogy ne sértse meg a fal mögött futó elektromos vezetékeket. Használjon vezetékkeresőt. Az elektromos csatlakozásokkal rendelkező ASIS modulokat csak képzett villanyszerelők szerelhetik fel. Kérjük, csak a falához megfelelő tipliket használjon.
- IT** Durante la foratura, fare attenzione a non danneggiare i cavi elettrici situati dietro la parete. Utilizzare un rilevatore di cavi. I moduli ASIS con collegamenti elettrici devono essere installati solo da elettricisti qualificati. Utilizzare solo tasselli adatti al fissaggio nella vostra parete.
- LT** Prašome gręžiant atkreipti dėmesį, kad nepažeistumėte už sienos esančių elektros laidų. Naudokite laidų iešiklį. ASIS modulius su elektros jungtimis gali montuoti tik kvalifikuoti elektrikai. Naudokite tik įūsų sienai tinkamus kaiščius.
- LV** Lūdzu, urbjot uzmanīties, lai nesabojātu aiz sienas esošos elektrības vadus. Izmantojiet vadu detektoru. ASIS moduļus ar elektriskajiem pieslēgumiem drīkst uzstādīt tikai kvalificēti elektrikļi. Lūdzu, izmantojiet tikai sienai piemērotus dībeļus.
- MT** Jekk joghġbok, oqgħod attent meta tħaffer biex ma tagħmilx ħsara lill-kejbils elettrici li jinsabu wara l-ħajt. Uża detector tal-kejbils. Moduli ASIS b'konnessjonijiet elettrici jistgħu jiġu installati biss minn elettricisti kwalifikati. Jekk joghġbok uża biss wall plugs li huma adattati għall-ħajt tiegħek.
- PL** Proszę uważać podczas wiercenia, aby nie uszkodzić przewodów elektrycznych znajdujących się za ścianą. Użyj detektora przewodów. Moduły ASIS z podłączeniami elektrycznymi mogą być montowane wyłącznie przez wykwalifikowanych elektryków. Proszę używać tylko kołków odpowiednich do mocowania w Państwa ścianie.
- PT** Por favor, tenha cuidado ao furar para não danificar os cabos elétricos que se e contram atrás da parede. Utilize um detetor de cabos. Os módulos ASIS com ligações elétricas só podem ser instalados por electricistas qualificados. Utilize apenas buchas adequadas para a fixação na sua parede.
- RO** ă rugăm să aveți grijă, atunci când găuriți, să nu deteriorați cablurile electrice aflate în spatele peretelui. Folosiți un detector de cabluri. Modulele ASIS cu conexiuni electrice pot fi montate numai de către electricieni calificați. Vă rugăm să folosiți doar dibluri adecvate pentru peretele dumneavoastră.
- SK** Dávajte prosím pri vrtaní pozor, aby ste nepoškodili elektrické vedenie nachádzajúce sa za stenou. Použite detektor vedenia. Modul ASIS s elektrickými prípojkami smú montovať len kvalifikovaní elektroinštalatéri. Používajte prosím iba hmoždinky vhodné na upevnenie do vašej steny.
- SI** Prosimo, pazite pri vrtanju, da ne poškodujete električnih kablov, ki potekajo za steno. Uporabite iskalnik kablov. Module ASIS z električnimi priključki smejo nameščati le usposobljeni elektroinštalaterji. Prosimo, uporabljajte samo vložke, ki so primerni za pritrditev v vašo steno.
- SE** Var vänlig och se till att du inte skadar elektriska kablar som ligger bakom väggen när du borrar. Använd en kabeldetektor. ASIS-moduler med elektriska anslutningar får endast installeras av utbildade elinstallatörer. Använd endast pluggar som är lämpliga för montering i din vägg.

DE Montage · GB installation · FR montage · NL montage · BG монтаж · CS montáž · DK montering · EL εγκατάσταση · ES montaje
EE paigaldus · FI asennus · IE suiteáil · HR montaža · HU szerelés · IT montaggio · LT montavimas · LV montāža · MT installazzjoni
PL montaż · PT montagem · RO Conținut · SK Obsah · SI Vsebina · SE Innehåll · RO montaj · SK montáž · SI montaža · SE montering

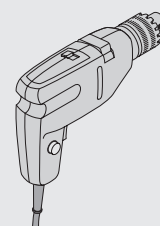
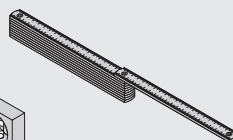
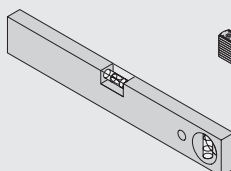
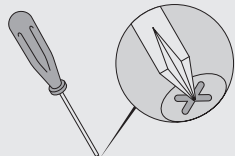
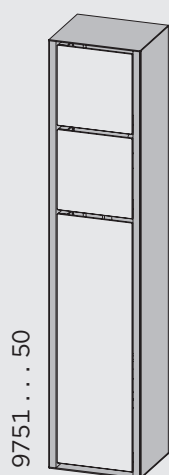

Artikel-Nr.

A [mm]

9751 . . . 50

65 mm

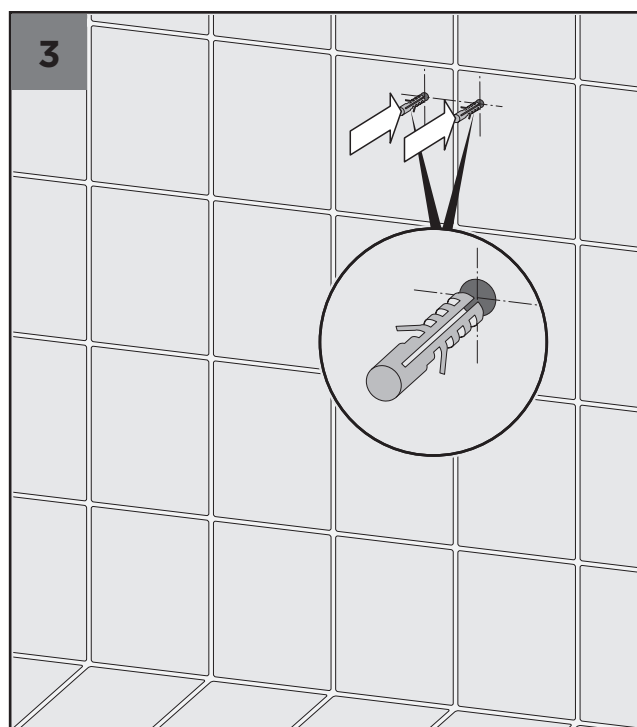
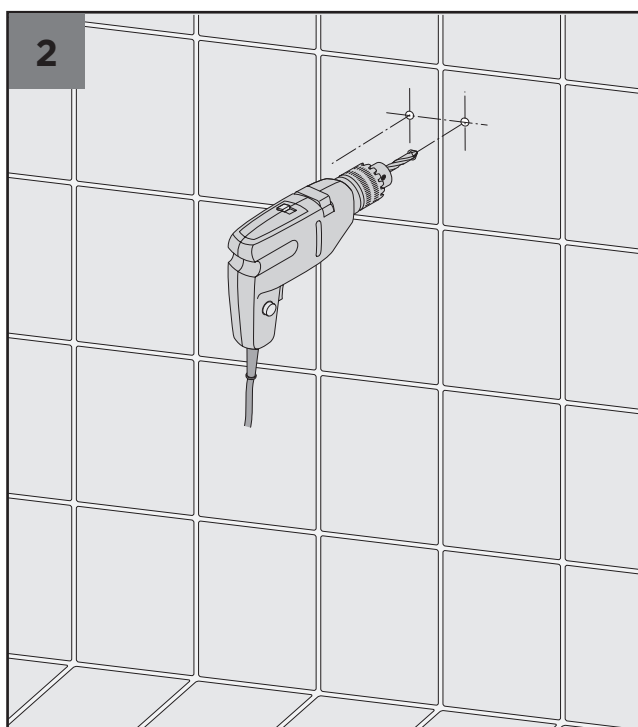
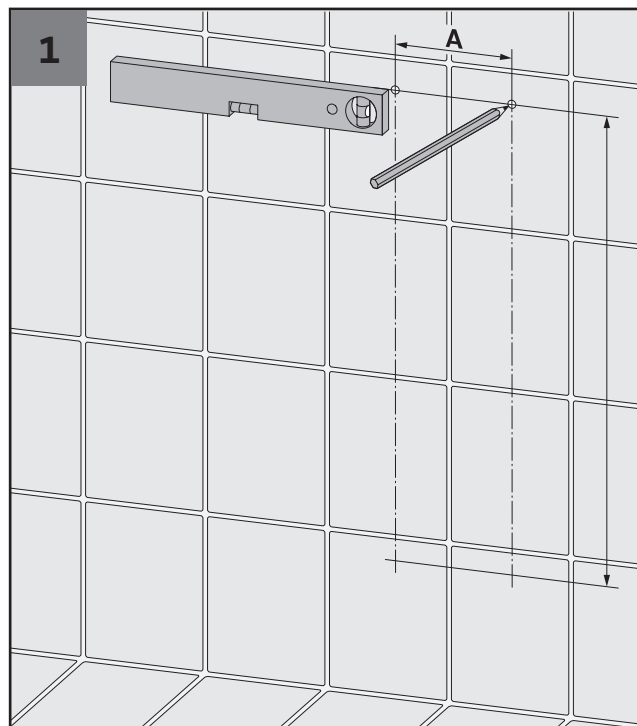

DE Montage · GB installation · FR montage · NL montage · BG монтаж · CS montáž · DK montering · EL εγκατάσταση · ES montaje
EE paigaldus · FI asennus · IE suiteáil · HR montaža · HU szerelés · IT montaggio · LT montavimas · LV montāža · MT installazzjoni
PL montaż · PT montagem · RO Conținut · SK Obsah · SI Vsebina · SE Innehåll · RO montaj · SK montáž · SI montaža · SE montering

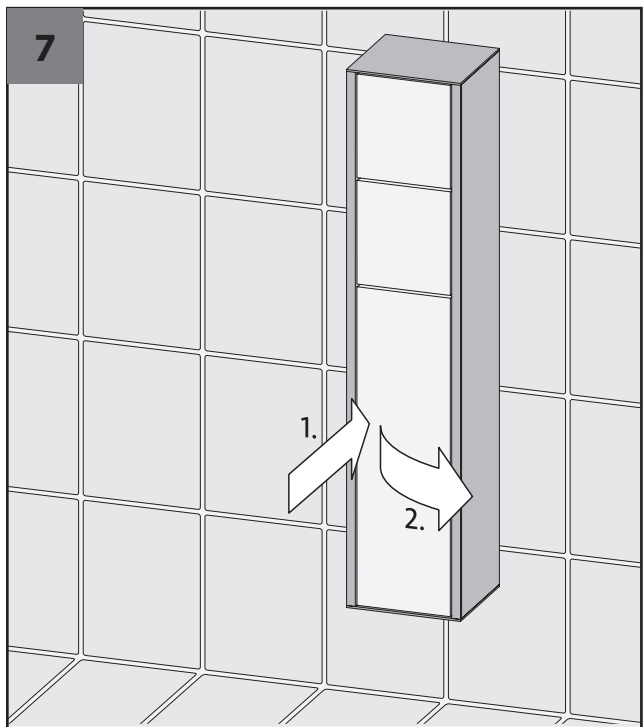
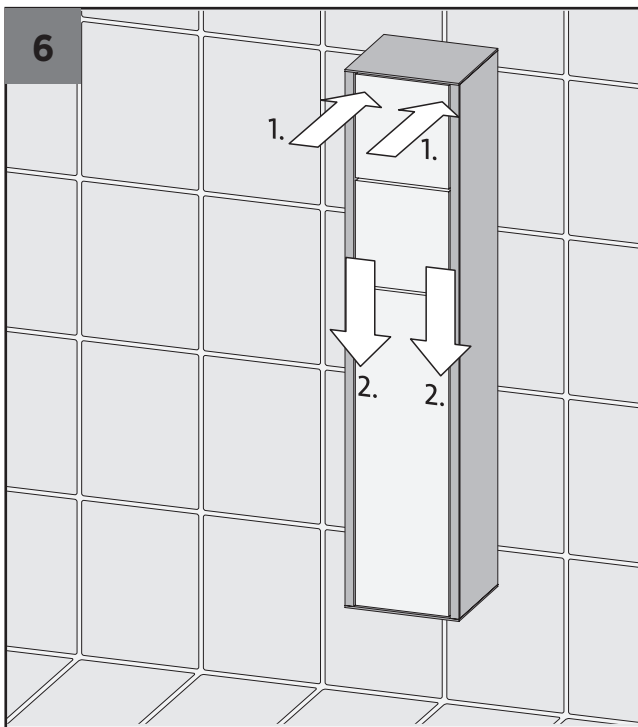
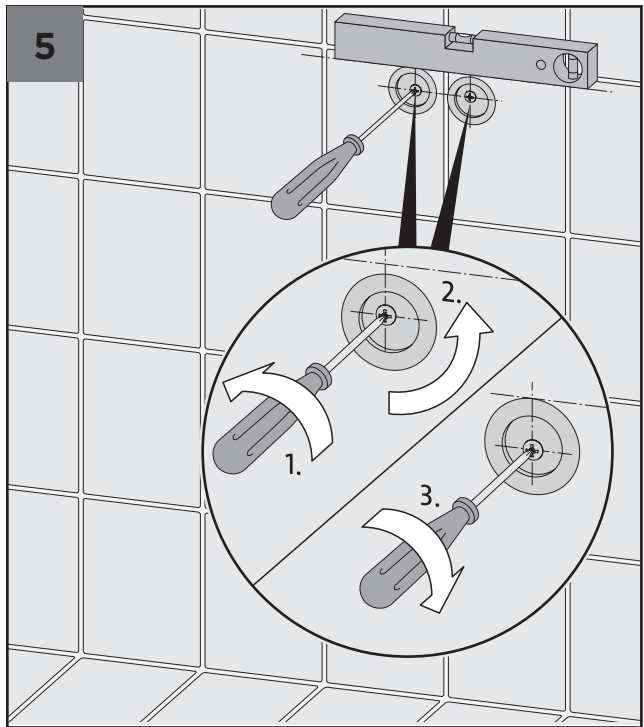
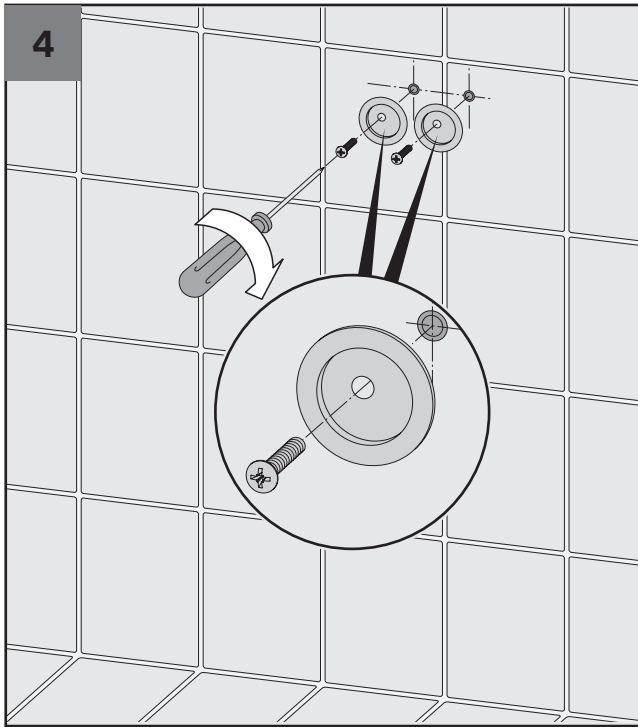

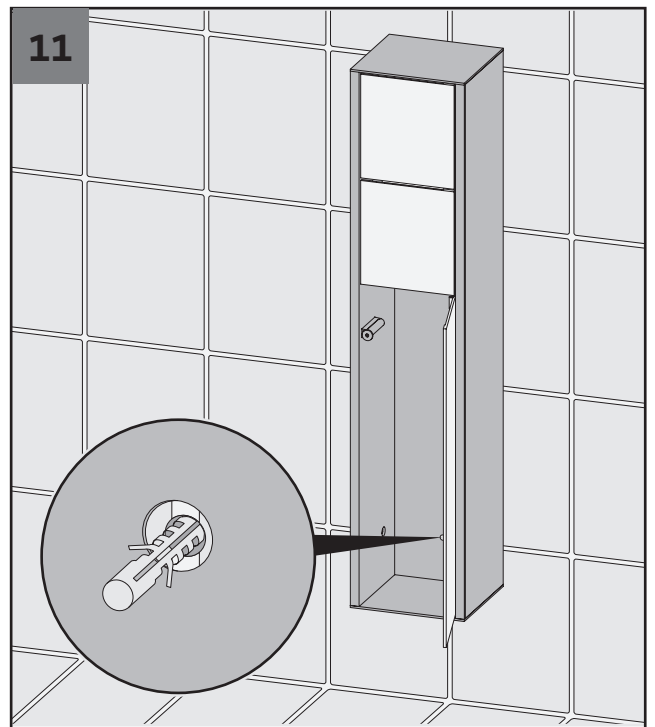
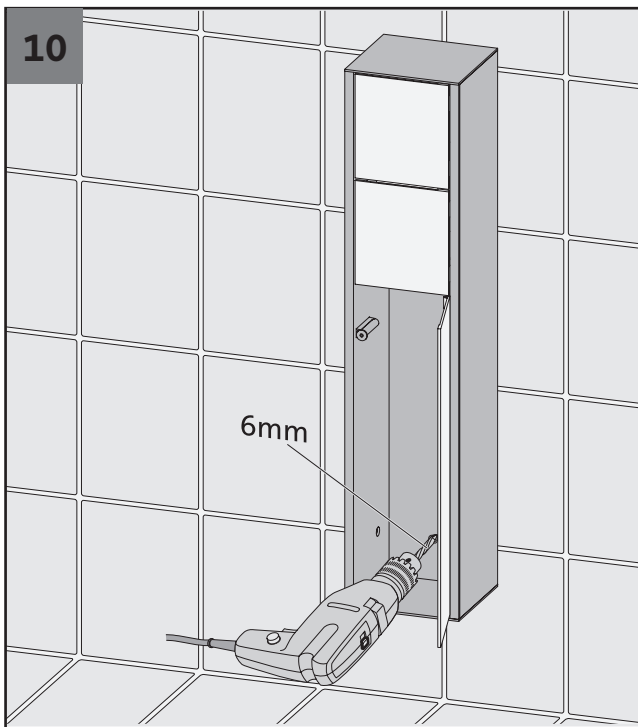
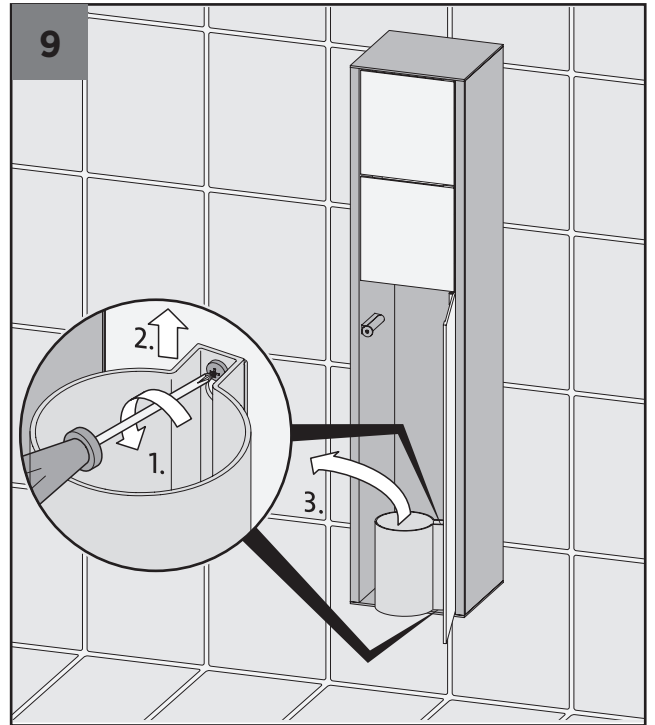
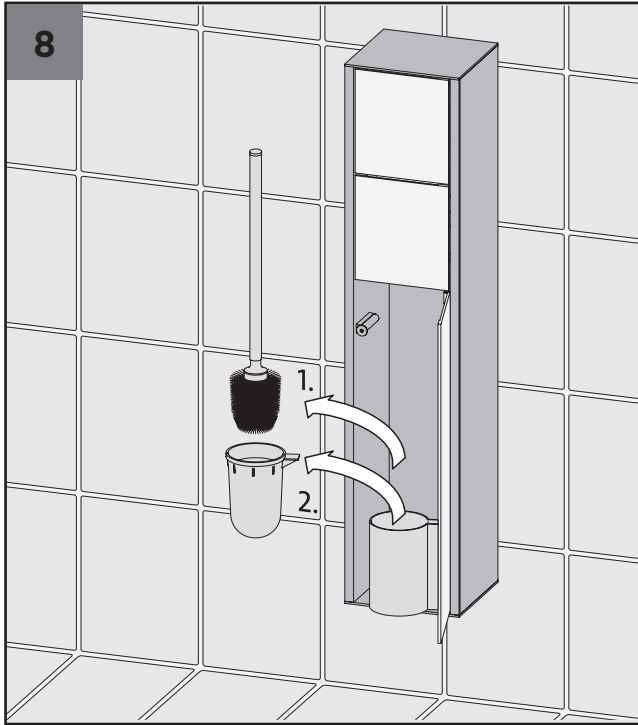



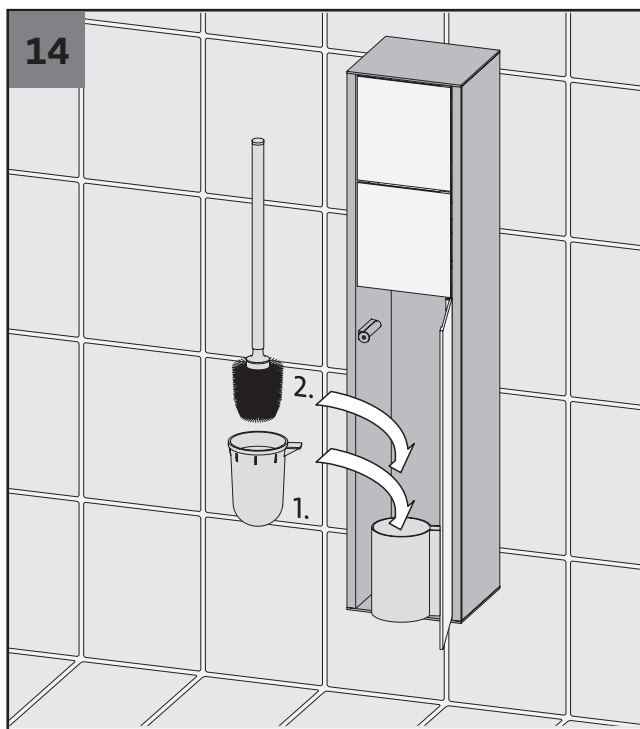
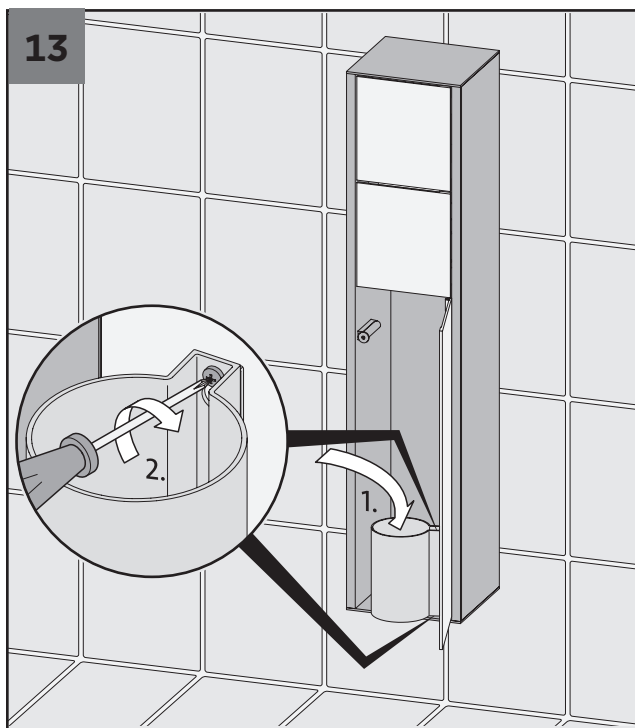
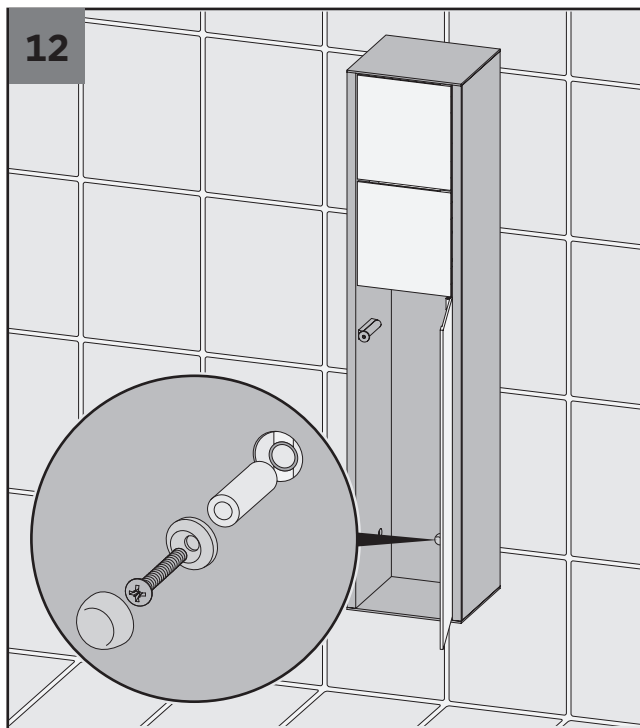



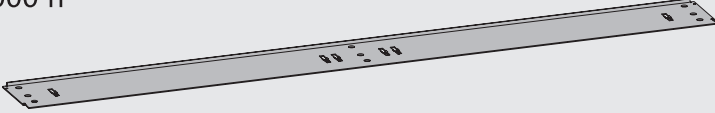





















DE Montage · GB installation · FR montage · NL montage · BG монтаж · CS montáž · DK montering · EL εγκατάσταση · ES montaje
EE paigaldus · FI asennus · IE suiteáil · HR montaža · HU szerelés · IT montaggio · LT montavimas · LV montāža · MT installazzjoni
PL montaż · PT montagem · RO Conținut · SK Obsah · SI Vsebina · SE Innehåll · RO montaj · SK montáž · SI montaža · SE montering

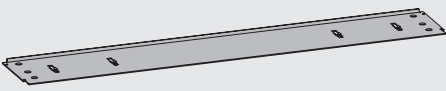

DE Zusammenbau Einbaurahmen · **GB** assembly installation frame · **FR** assemblage châssis de construction · **NL** samenstellen inbouwraam
BG Сглобяване на вградена рамка · **CS** Sestavení vestavného rámu · **DK** Samling af indbygningsramme · **EL** Συναρμολόγηση εντοιχιζόμενου πλαισίου
ES Ensamblaje del marco empotrado · **EE** Sisseehitatava raami kokkupanek · **FI** Upotettavan kehyksen kokoonpano · **IE** Tionól fráma ionsuite
HR Sastavljanje ugradbenog okvira · **HU** Beépítőkeret összeszerelése · **IT** Assemblaggio del telaio da incasso · **LT** Įmontuojamo rėmo surinkimas
LV Iebūvējama rāmja montāža · **MT** Assemblea ta' frame inkorporat · **PL** Montaż ramy do zabudowy · **PT** Montagem da moldura embutida
RO Asamblare cadru incastabil · **SK** Montáž zapusteného rámu · **SI** Sestavljanje vgradnega okvirja · **SE** Montering infällt ram

| | | | |
|-------------|---|----|---|
| 9710 000 11 | | | |
| 2x |  | 6x |  |
| 2x |  | 8x |  |
| | | 6x |  |
| 9725 000 21 | | | |
| 2x |  | 4x |  |
| 2x |  | 8x |  |
| | | 4x |  |
| 9730 000 31 | | | |
| 2x |  | 4x |  |
| 2x |  | 8x |  |
| | | 4x |  |
| 9740 000 41 | | | |
| 2x |  | 4x |  |
| 2x |  | 8x |  |
| | | 4x |  |
| 9750 000 51 | | | |
| 2x |  | 4x |  |
| 2x |  | 8x |  |
| | | 4x |  |
| 9760 000 61 | | | |
| 2x |  | 4x |  |
| 2x |  | 8x |  |
| | | 4x |  |

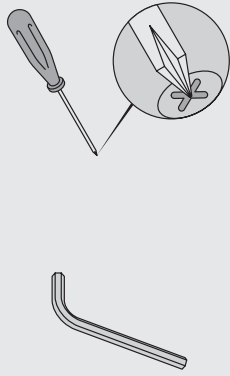

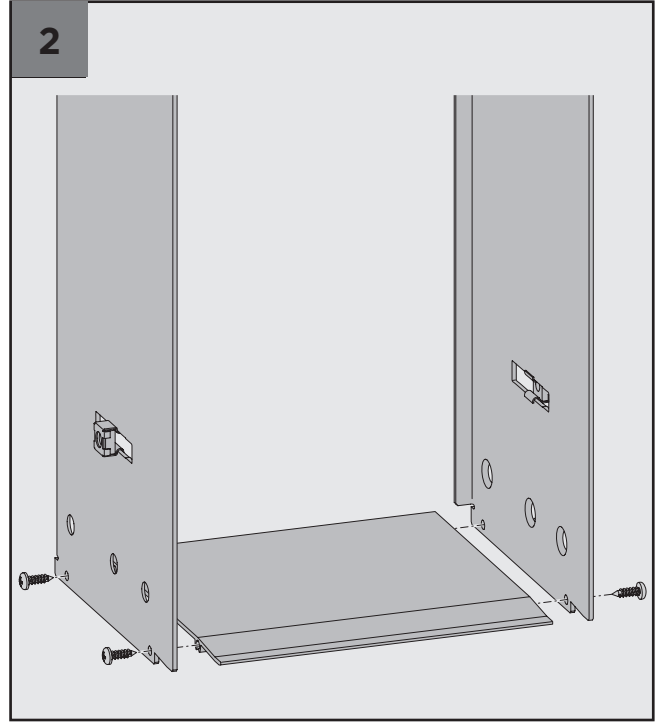
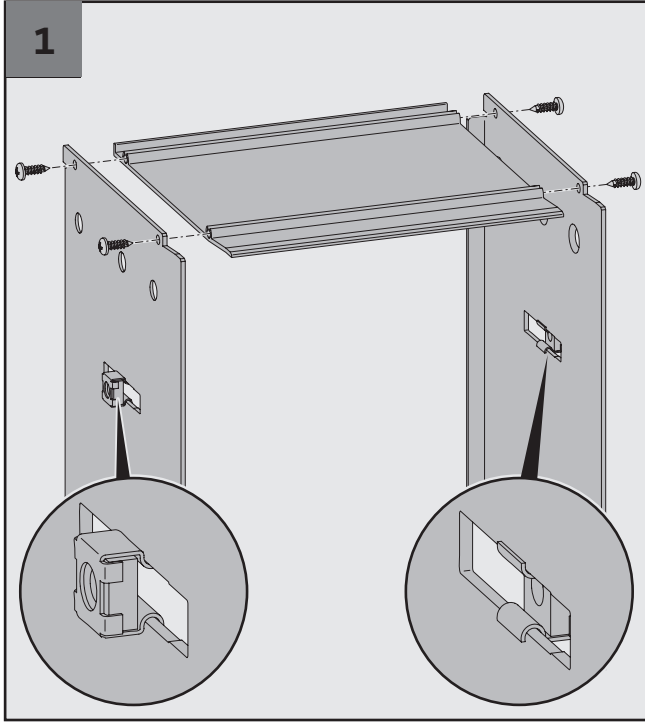

DE Montage · GB installation · FR montage · NL montage · BG монтаж · CS montáž · DK montering · EL εγκατάσταση · ES montaje · EE paigaldus
 FI asennus · IE suiteáil · HR montaža · HU szerelés · IT montaggio · LT montavimas · LV montāža · MT installazzjoni · PL montaż · PT montagem
 RO montaj · SK montáž · SI montaža · SE montering

| Artikel-Nr. | A [mm] |
|-------------|-----------|
| 9725 000 21 | 340 mm |
| 9730 000 31 | 491 mm |
| 9740 000 41 | 650 mm |
| 9750 000 51 | 805 mm |
| 9760 000 61 | 960 mm |
| 9710 000 11 | 1.580 mm |

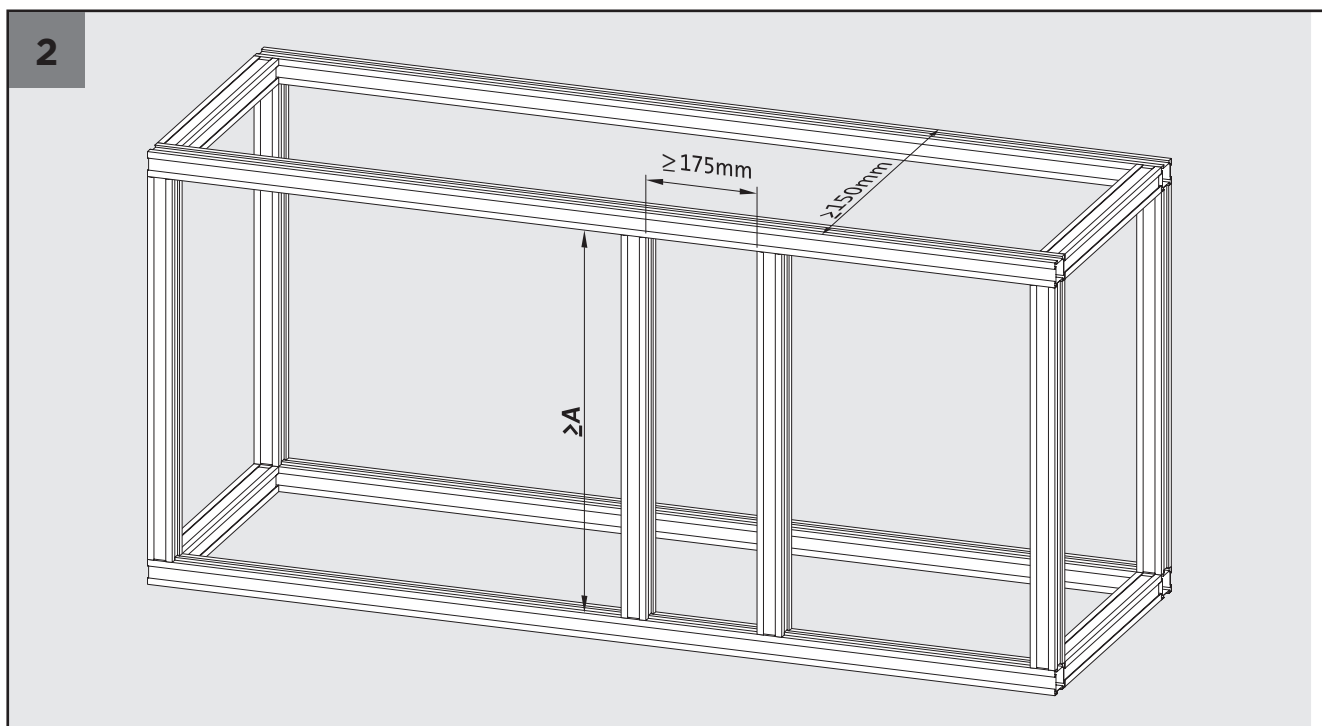
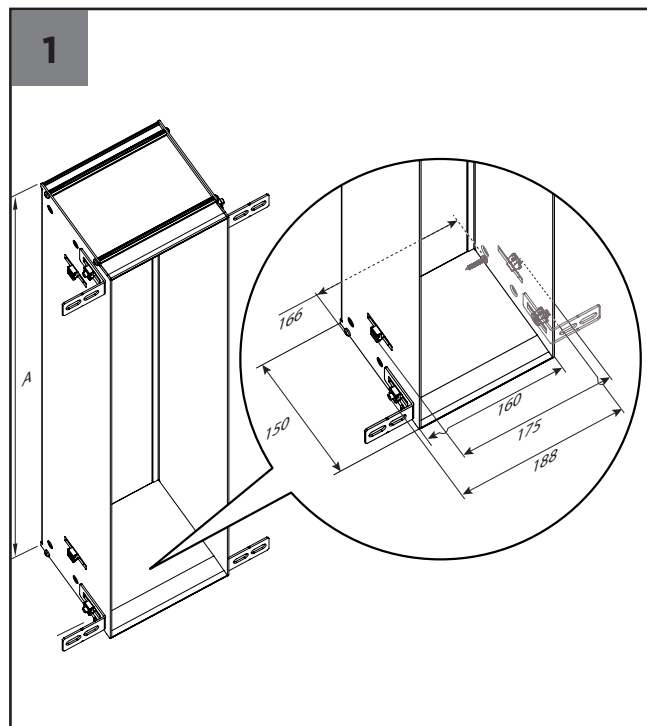

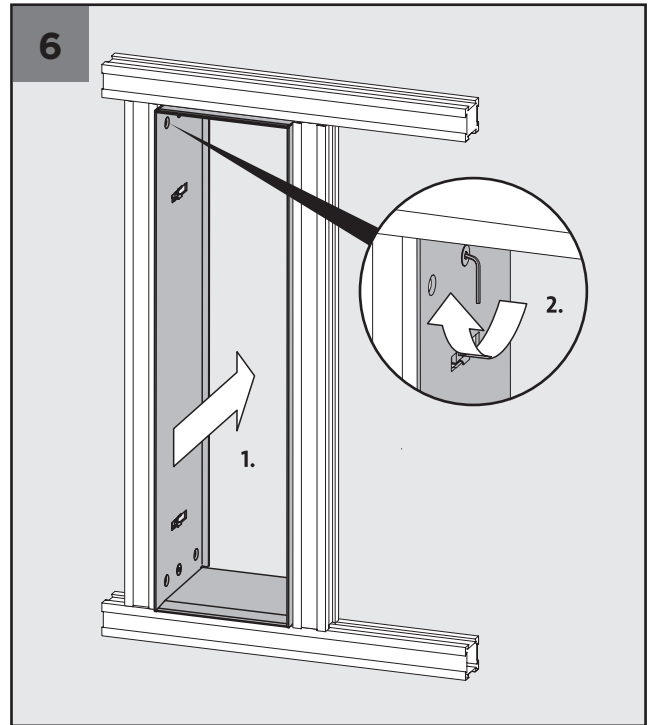
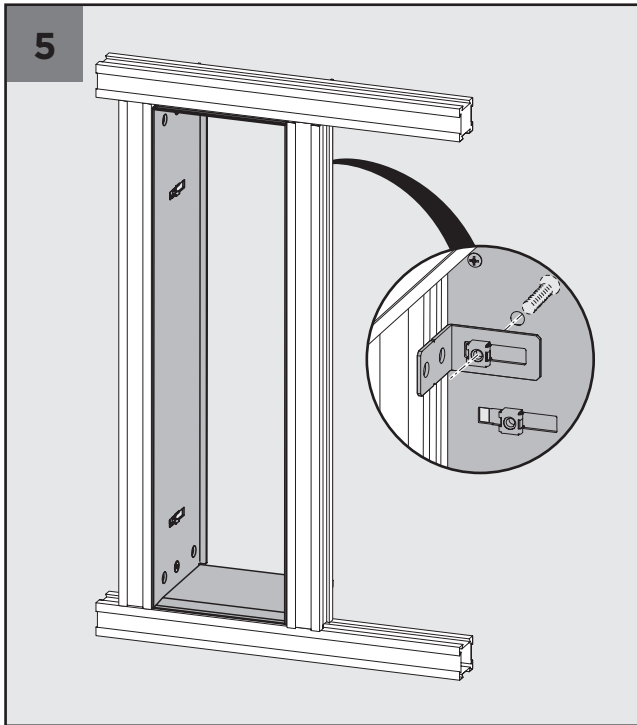
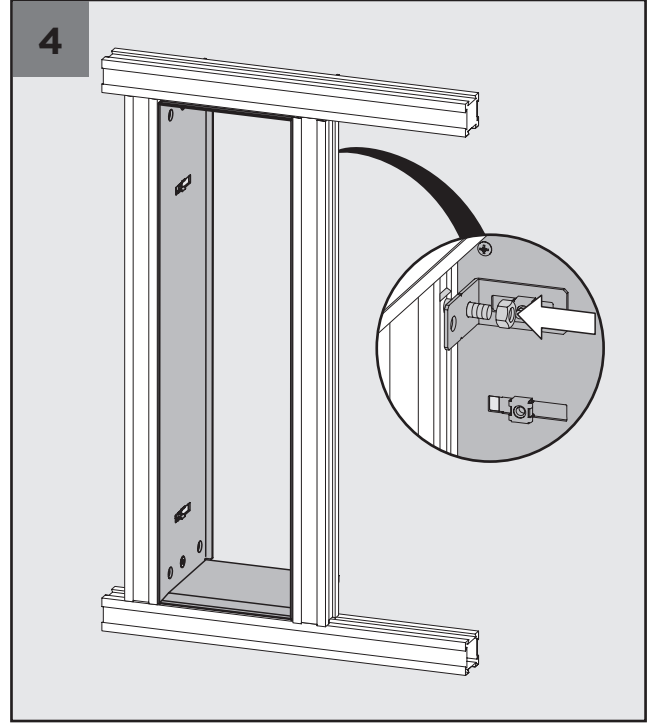
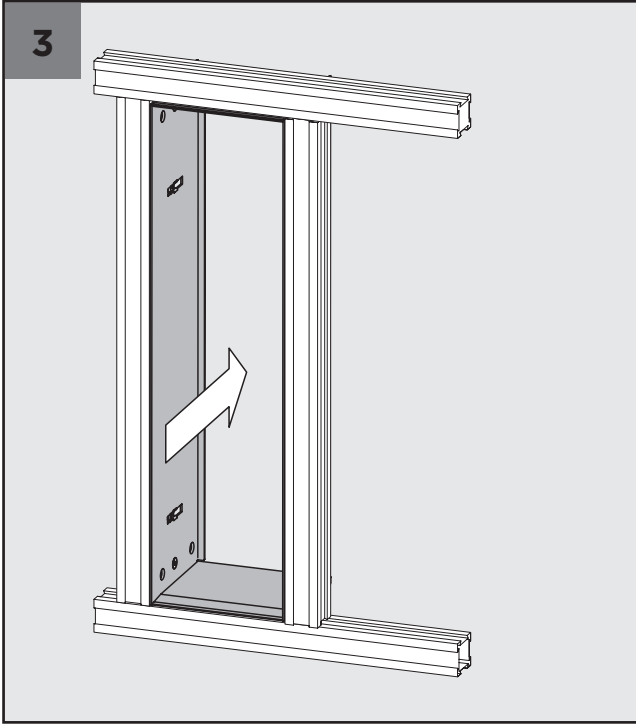

DE Montage · GB installation · FR montage · NL montage · BG монтаж · CS montáž · DK montering · EL εγκατάσταση · ES montaje · EE paigaldus
FI asennus · IE suiteáil · HR montaža · HU szerelés · IT montaggio · LT montavimas · LV montāža · MT installazzjoni · PL montaż · PT montagem
RO montaj · SK montáž · SI montaža · SE montering

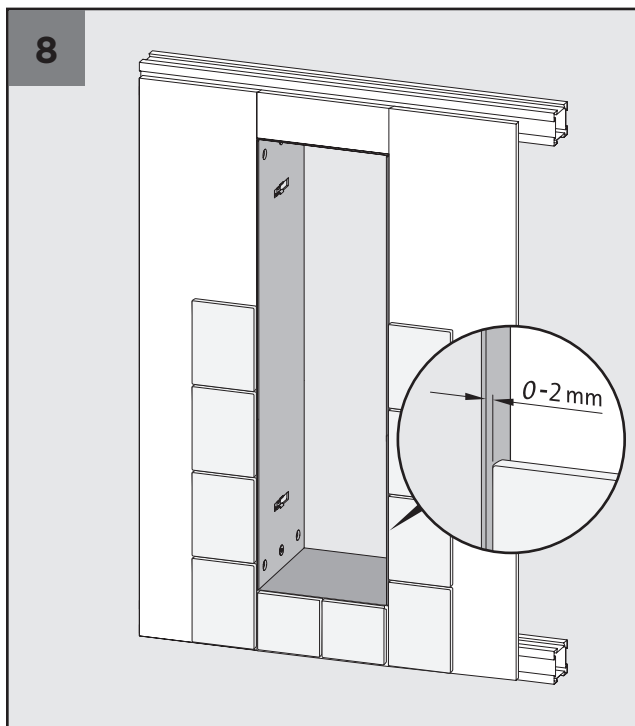
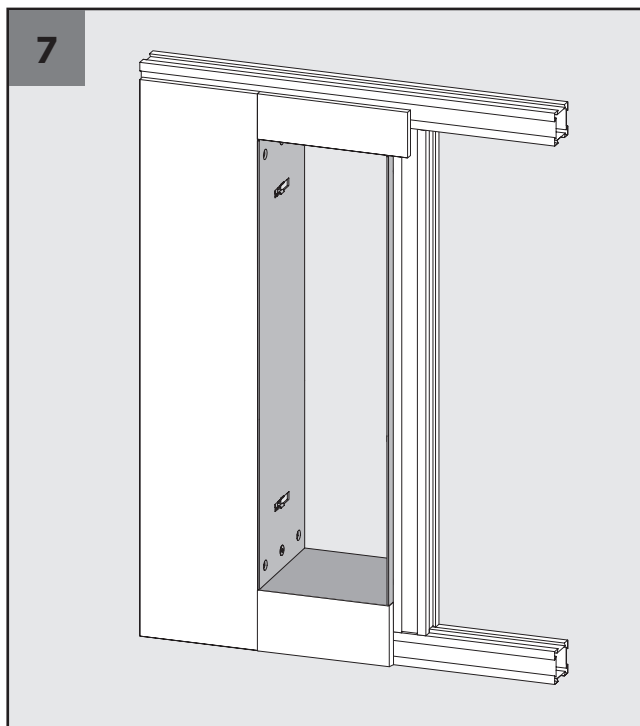

Artikel-Nr.

A
[mm]

9725 000 21
9730 000 31
9740 000 41
9750 000 51
9760 000 61
9710 000 11

340 mm
491 mm
650 mm
805 mm
960 mm
1.580 mm

1

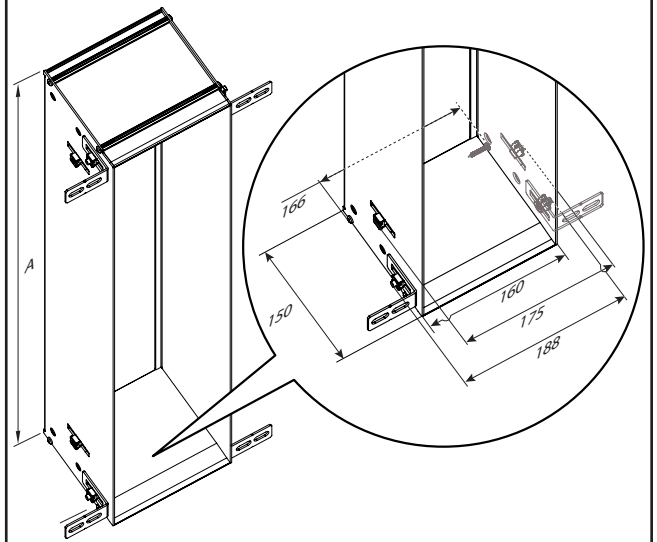

2

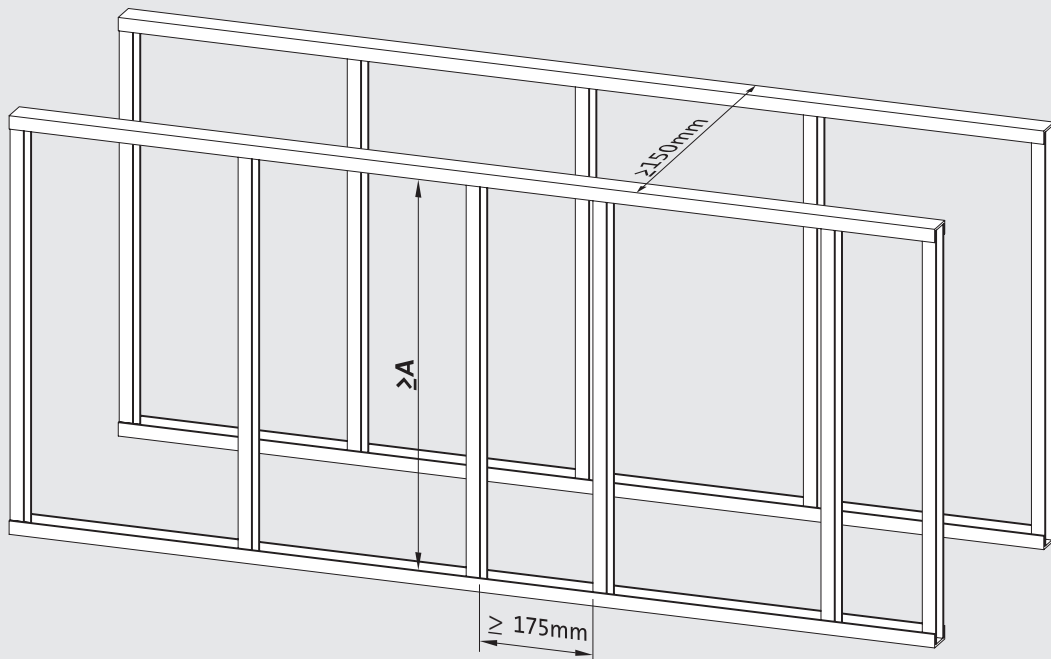

DE Montage · GB installation · FR montage · NL montage · BG монтаж · CS montáž · DK montering · EL εγκατάσταση · ES montaje · EE paigaldus
FI asennus · IE suiteáil · HR montaža · HU szerelés · IT montaggio · LT montavimas · LV montāža · MT installazzjoni · PL montaż · PT montagem
RO montaj · SK montáž · SI montaža · SE montering

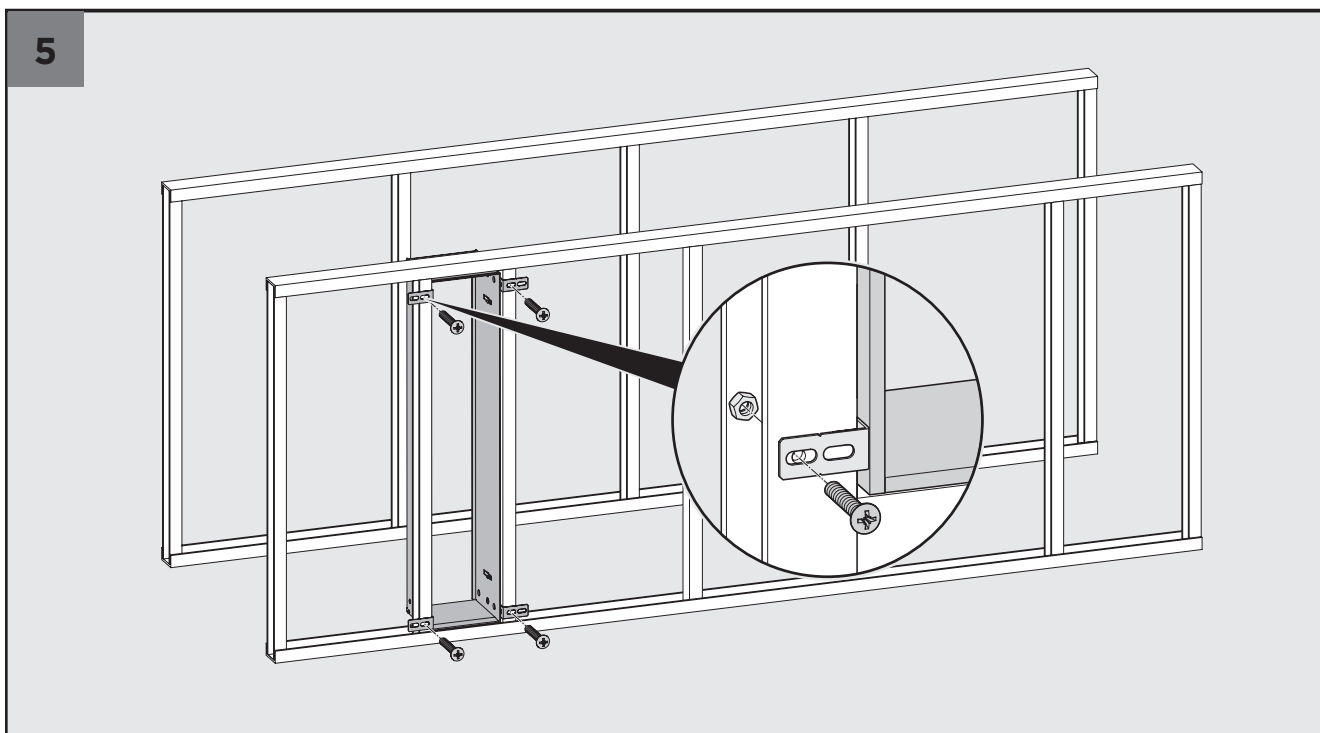
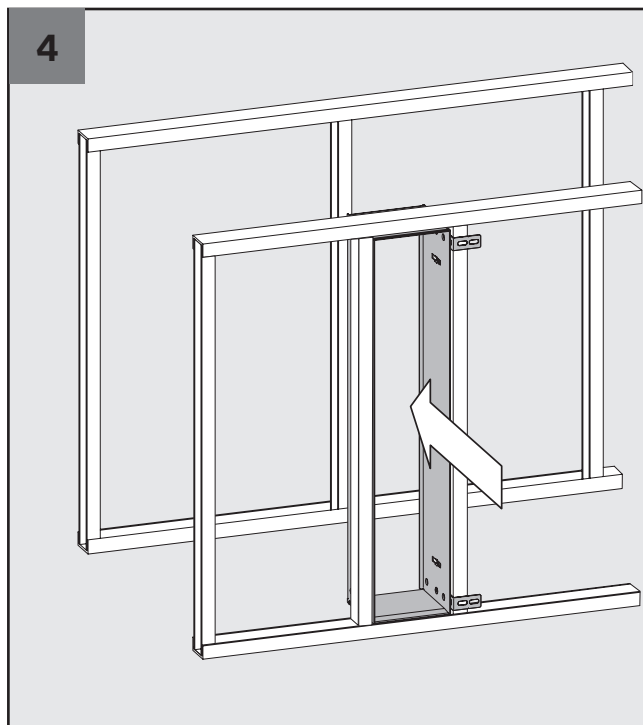
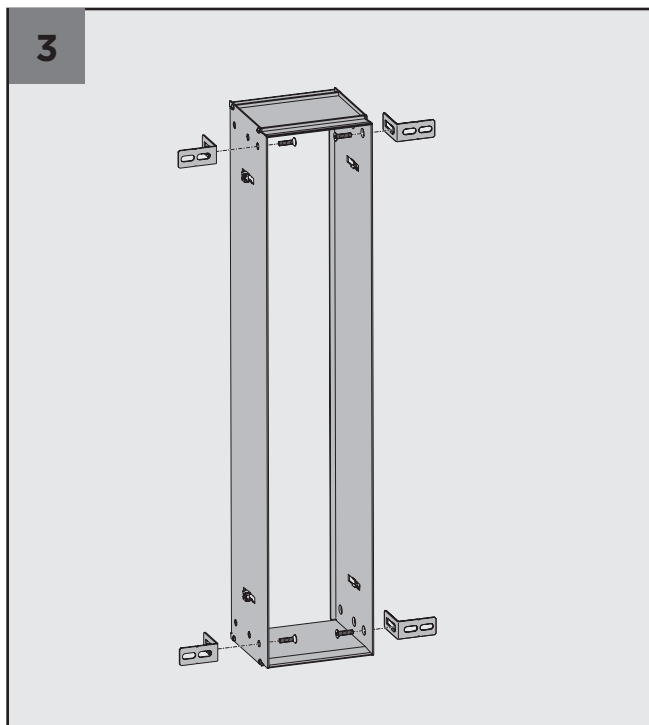

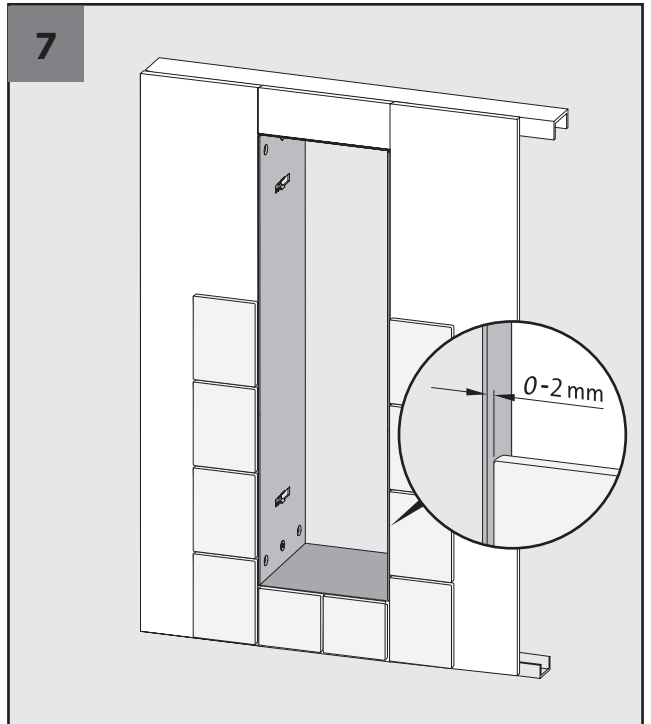
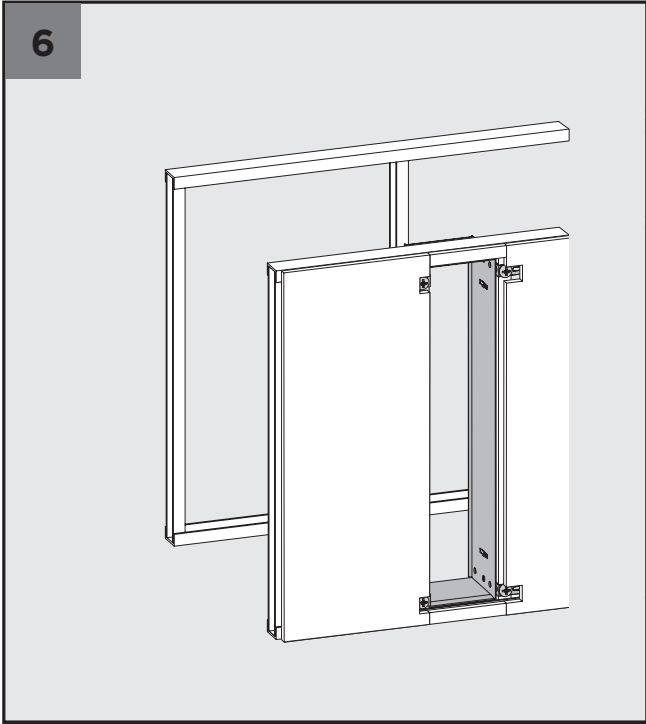

DE Montage · GB installation · FR montage · NL montage · BG монтаж · CS montáž · DK montering · EL εγκατάσταση · ES montaje · EE paigaldus
 FI asennus · IE suiteáil · HR montaža · HU szerelés · IT montaggio · LT montavimas · LV montāža · MT installazzjoni · PL montaż · PT montagem
 RO montaj · SK montáž · SI montaža · SE montering

| Artikel-Nr. | A [mm] |
|-------------|-----------|
| 9725 000 21 | 340 mm |
| 9730 000 31 | 491 mm |
| 9740 000 41 | 650 mm |
| 9750 000 51 | 805 mm |
| 9760 000 61 | 960 mm |
| 9710 000 11 | 1.580 mm |

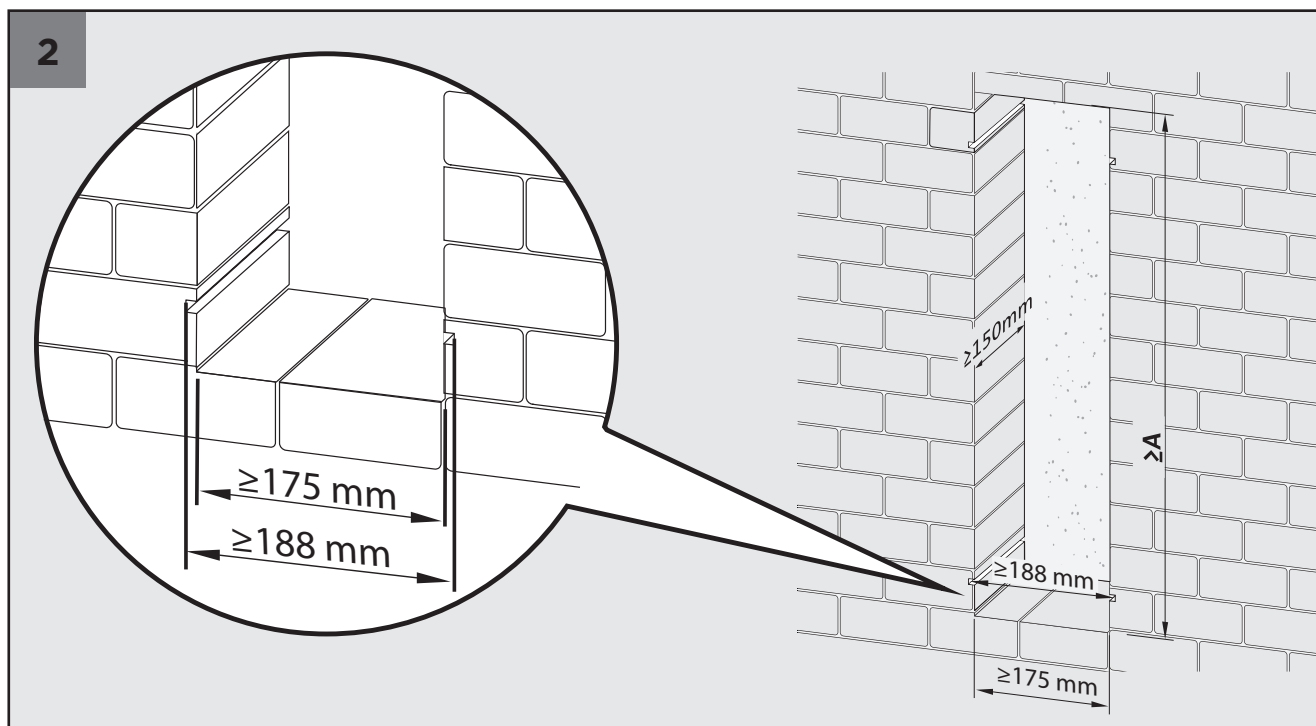
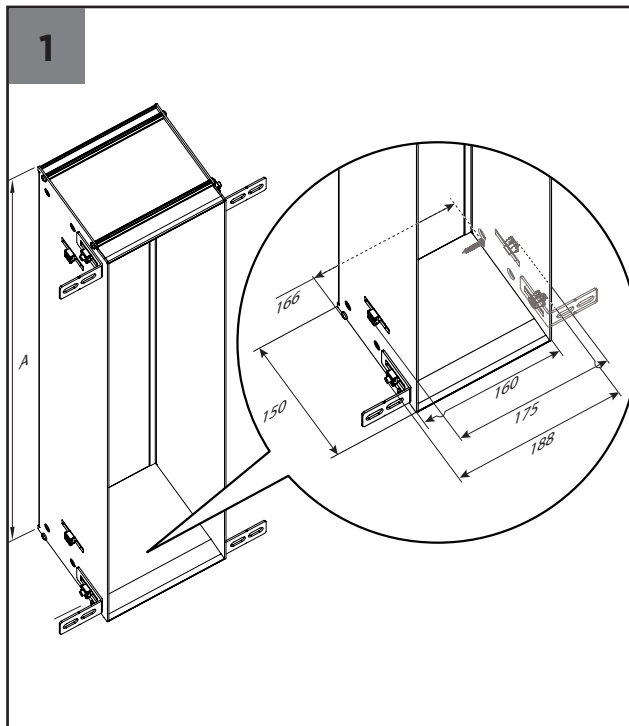

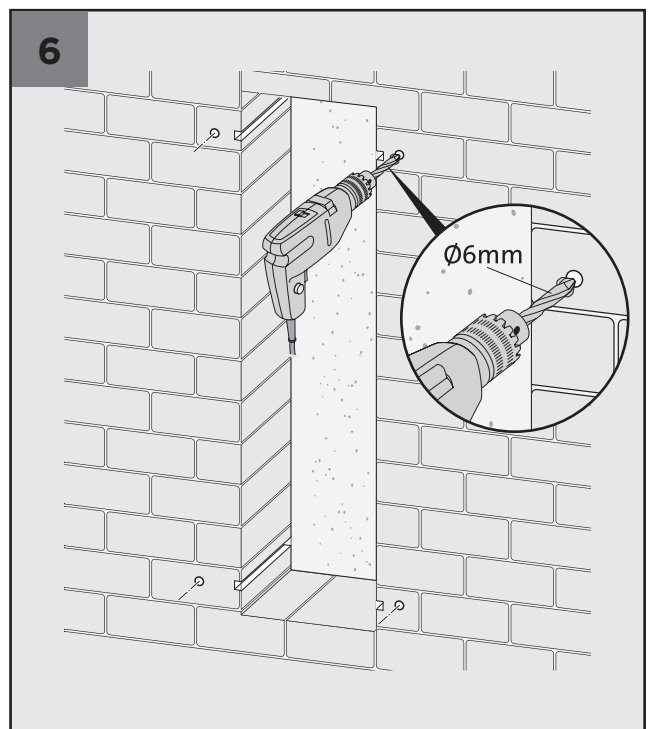
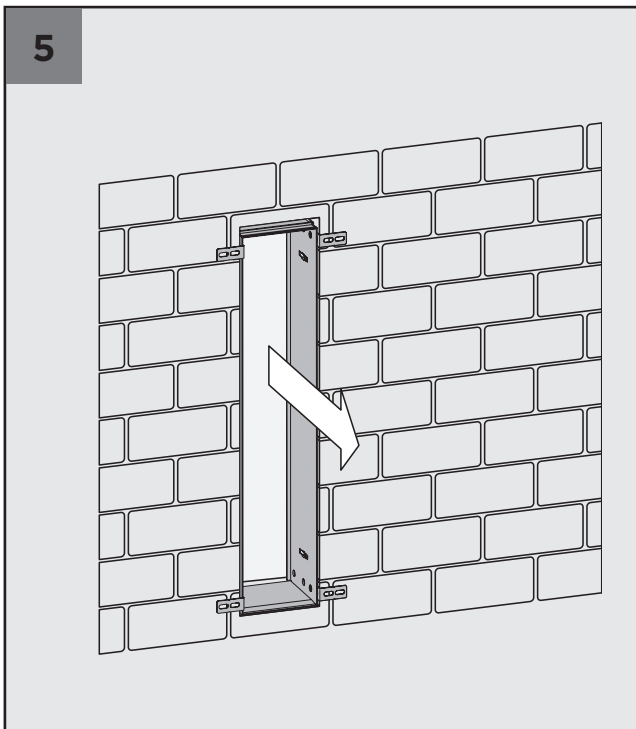
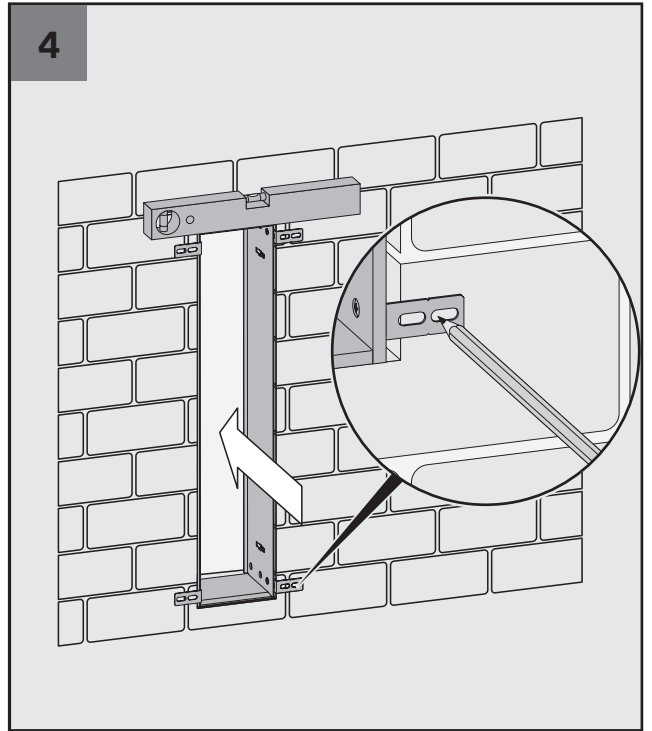
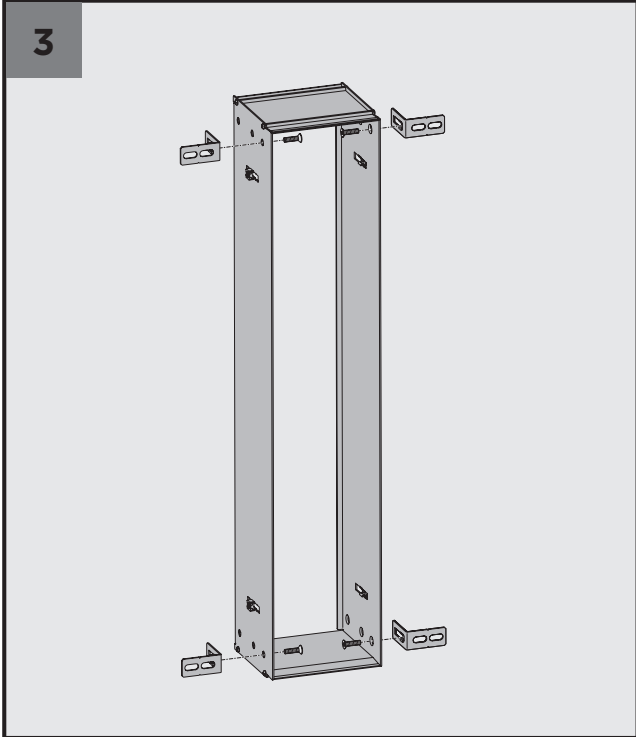

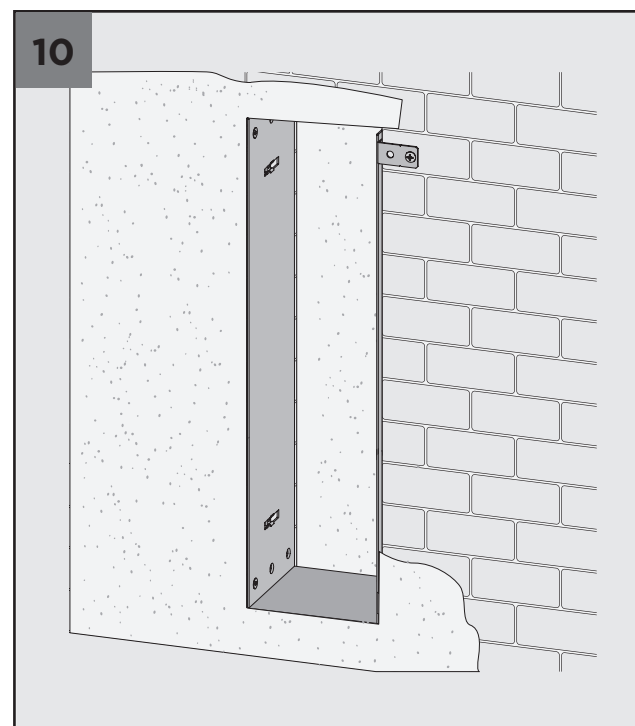
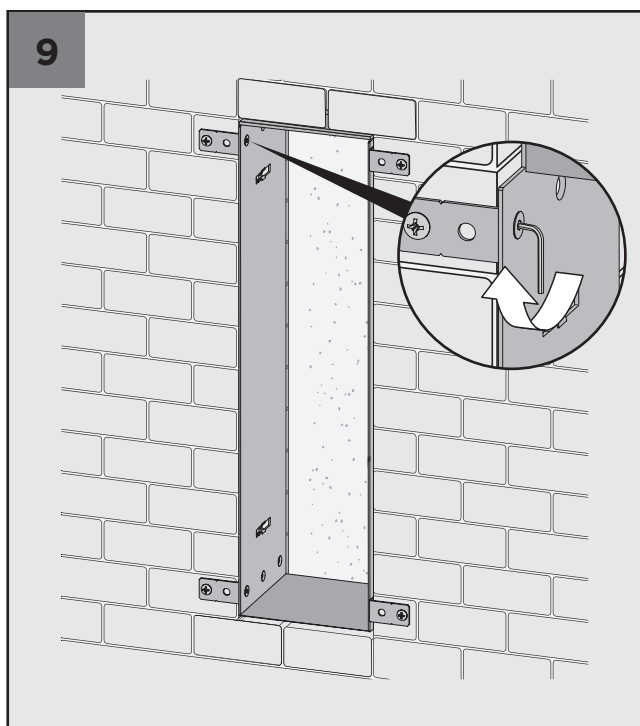
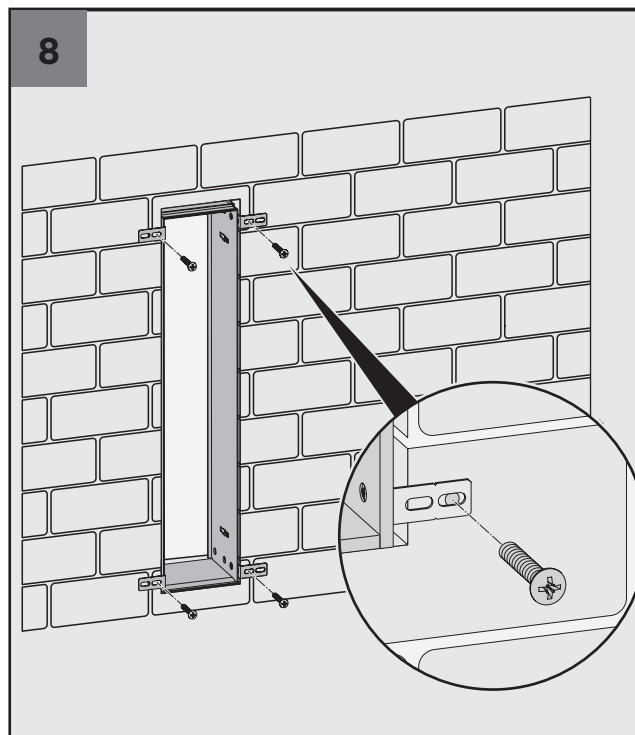
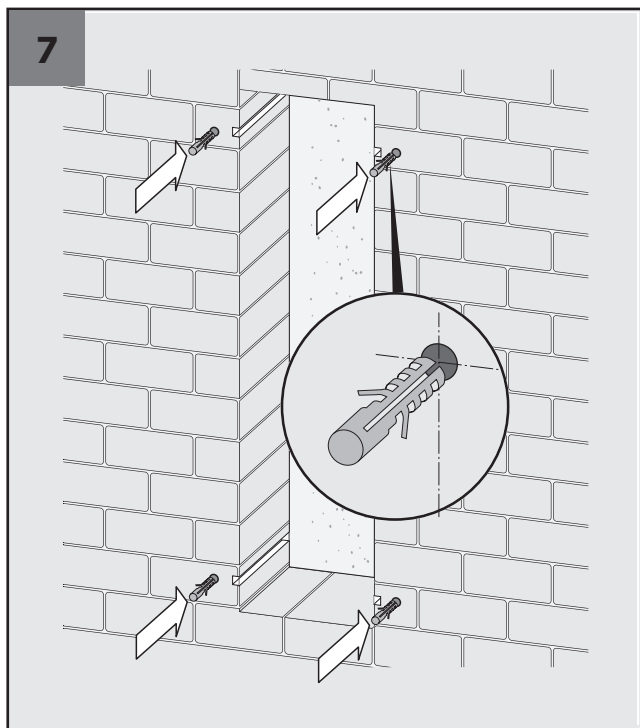

11

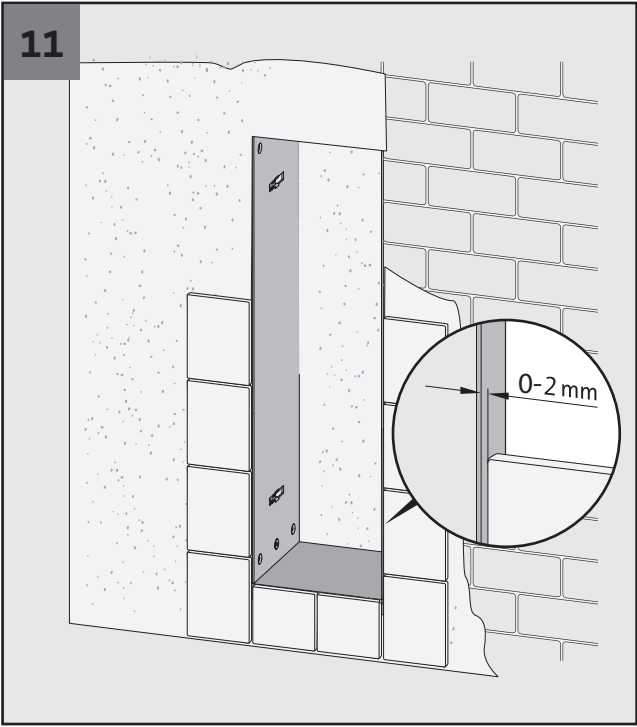

DE Montage Einbauversion · **GB** Installation built-in version · **FR** Montage version encastrable · **NL** Montage inbouwversie
BG Монтаж за вградена версия · **CS** Montáž vestavné verze · **DK** Montering indbygget version · **EL** Εγκατάσταση ενσωματωμένης έκδοσης
ES Montaje versión empotrada · **EE** Paigaldus sisseehitatav versioon · **FI** Asennus upotettava versio · **IE** Suiteáil leagan ionsuite
HR Ugradnja ugradbene verzije · **HU** Beépíthető változat szerelése · **IT** Montaggio versione da incasso · **LT** Montavimas įmontuojamai versijai
LV Uzstādīšana iebūvējamajai versijai · **MT** Installazzjoni verżjoni inkorporata · **PL** Montaż wersji do zabudowy · **PT** Montagem versão embutida
RO Montaj versiune încadrabilă · **SK** Montáž zapustenej verzie · **SI** Montaža vgradne različice · **SE** Montering infälld version

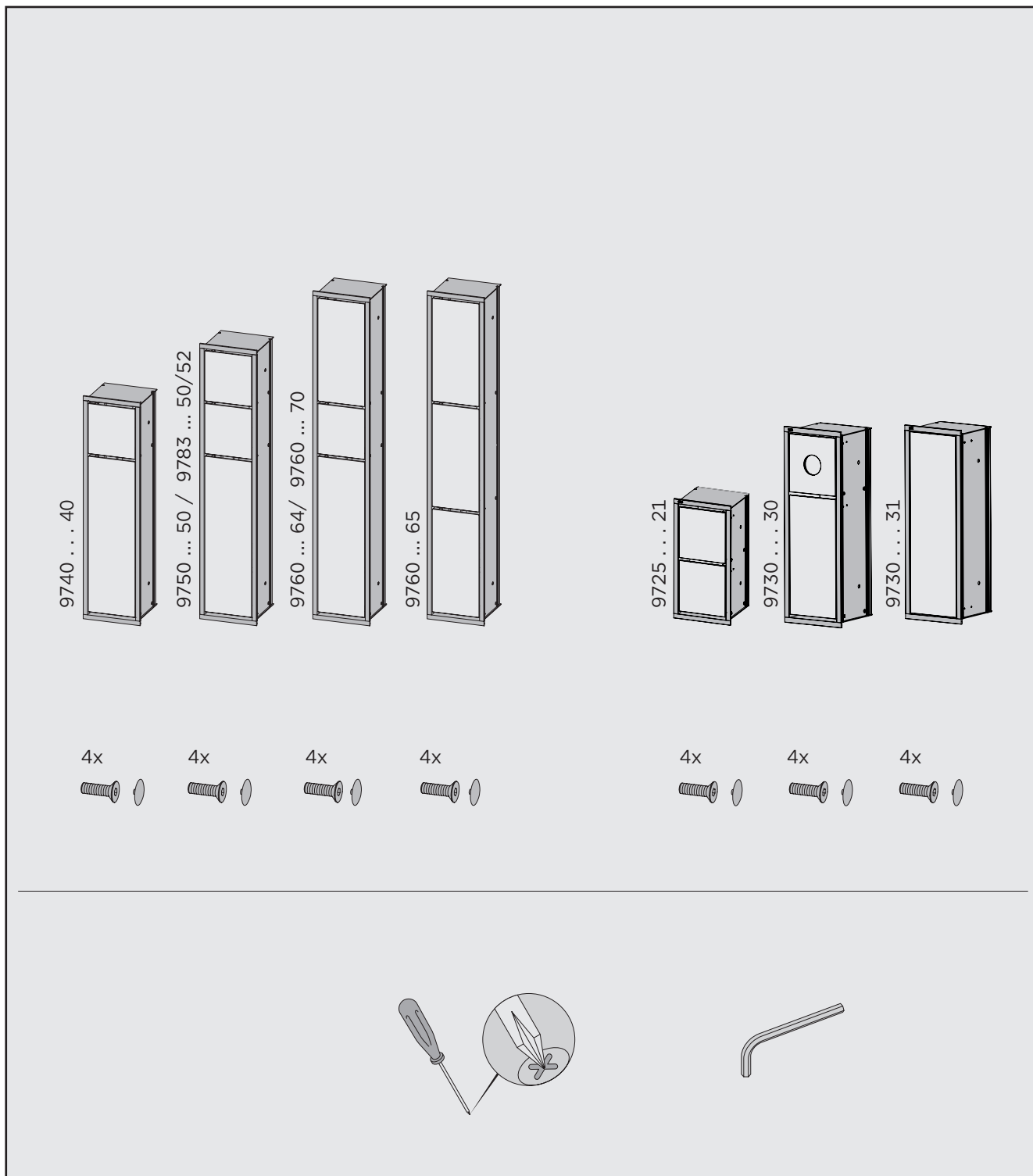

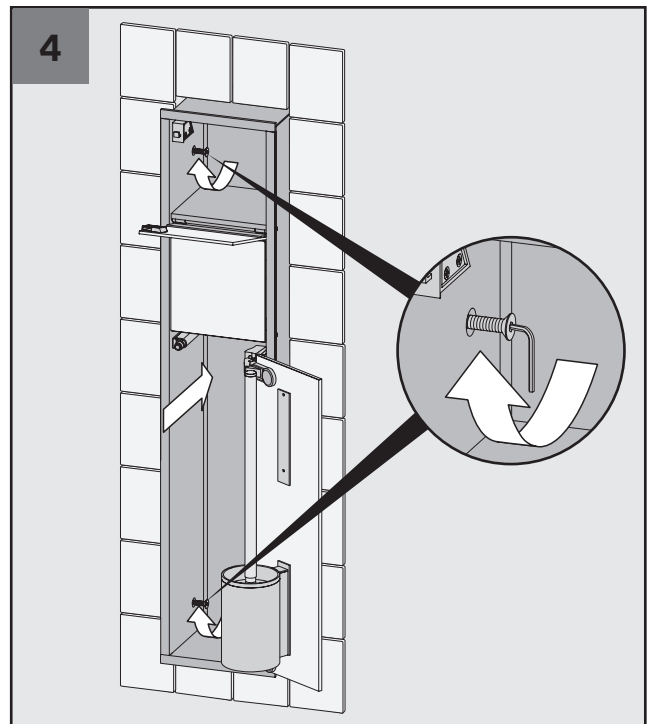
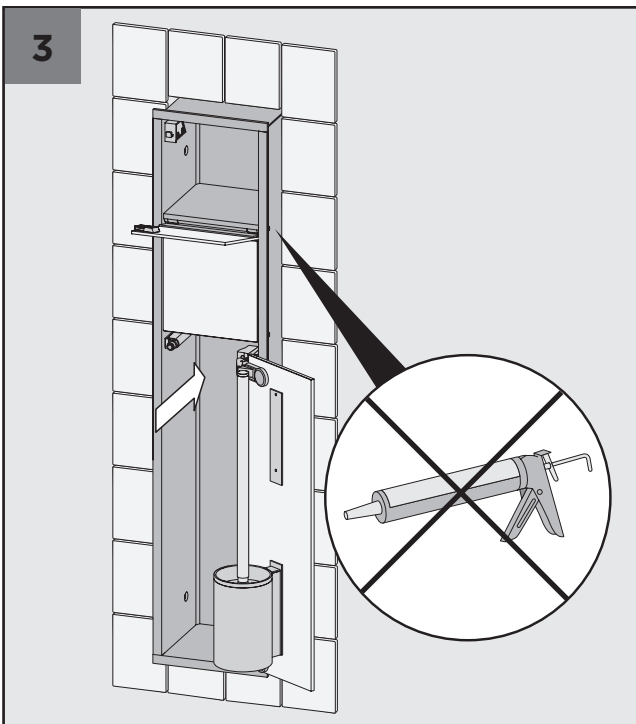
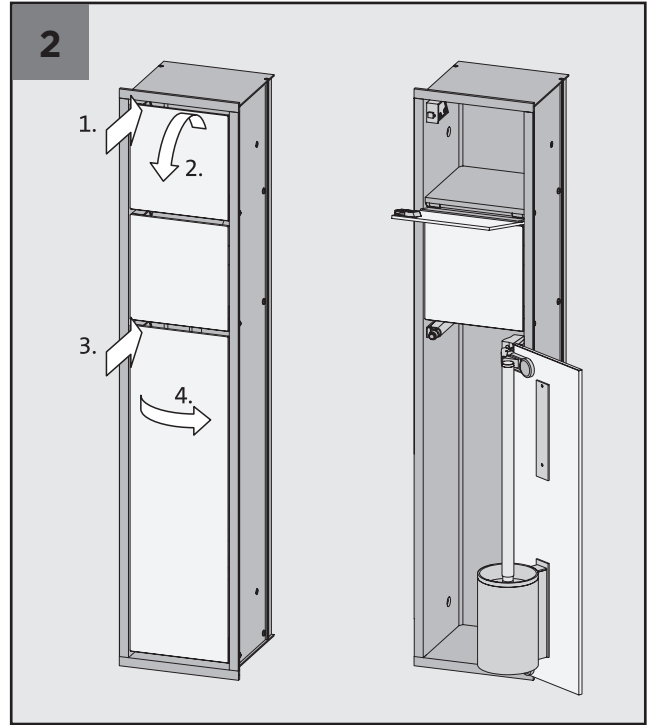
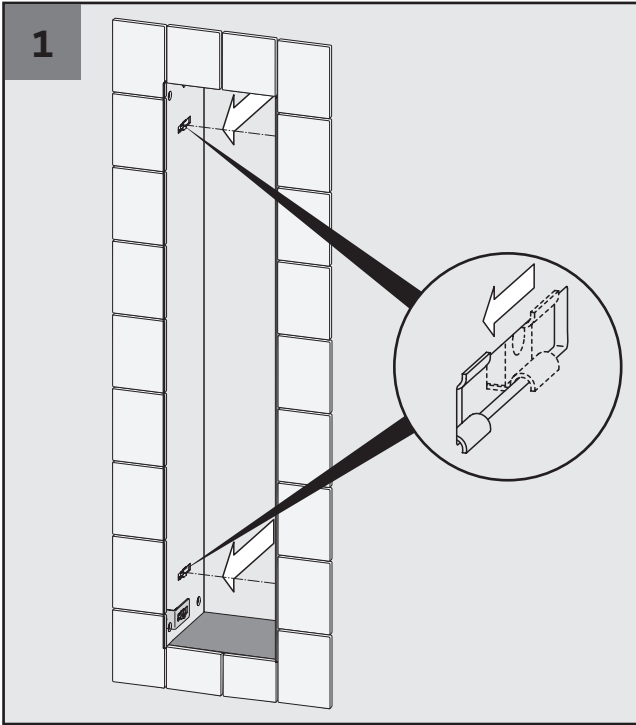

DE Montage Einbauversion · **GB** Installation built-in version · **FR** Montage version encastrable · **NL** Montage inbouwversie
BG Монтаж за вградена версия · **CS** Montáž vestavné verze · **DK** Montering indbygget version · **EL** Εγκατάσταση ενσωματωμένης έκδοσης
ES Montaje versión empotrada · **EE** Paigaldus sissehitatav versioon · **FI** Asennus upotettava versio · **IE** Suiteáil leagan ionsuite
HR Ugradnja ugradbene verzije · **HU** Beépíthető változat szerelése · **IT** Montaggio versione da incasso · **LT** Montavimas įmontuojamai versijai
LV Uzstādīšana iebūvējamajai versijai · **MT** Installazzjoni verżjoni inkorporata · **PL** Montaż wersji do zabudowy · **PT** Montagem versão embutida
RO Montaj versiune încastrabilă · **SK** Montáž zapustenej verzie · **SI** Montaža vgradne različice · **SE** Montering infälld version

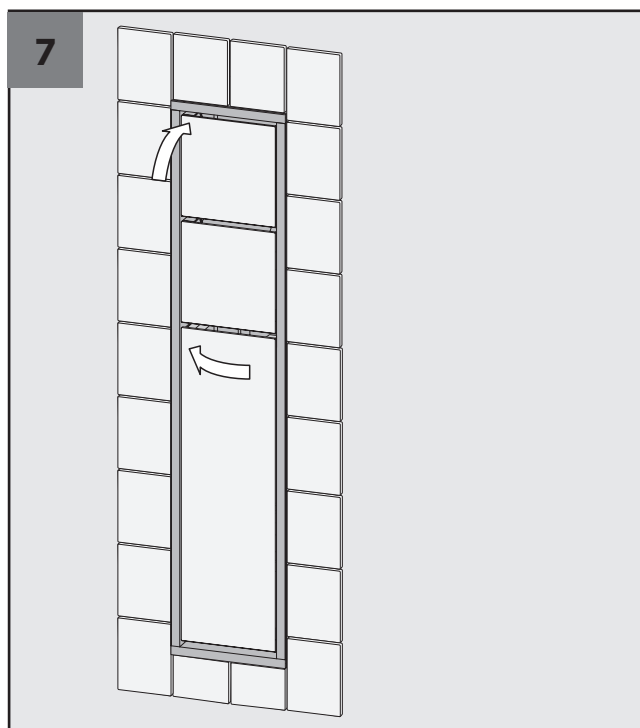
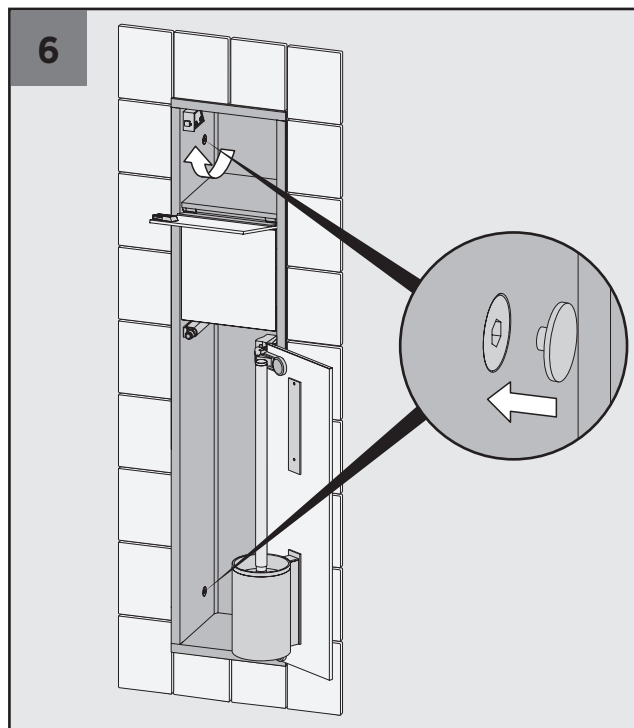
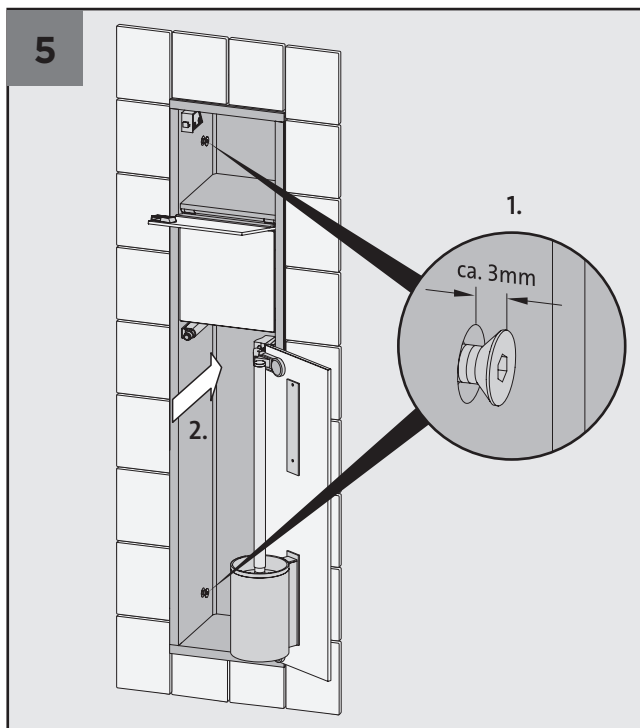

DE Türens Schlagwechsel · **GB** door hinge reversal · **FR** inversion du sens d'ouverture · **NL** deurhendel wisselen · **BG** смяна на посоката на вратата
CS změna směru otevírání dveří · **DK** ændring af dørens hængselretning · **EL** αλλαγή φοράς πόρτας · **ES** cambio del sentido de apertura de la puerta
EE ukse avamise suuna vahetus · **FI** oven kääntö · **IE** athrú hinge dorais · **HR** promjena smjera otvaranja vrata · **HU** ajtónyitás irányának megváltoztatása
IT inversione del senso di apertura della porta · **LT** durų varčios pakeitimas · **LV** durvju eņģes maiņa · **MT** bidla tal-ġonot tal-bieb
PL zmiana kierunku otwierania drzwi · **PT** inversão da dobradiça da porta · **RO** schimbarea sensului de deschidere a ușii
SK zmena smeru otvárania dverí · **SI** menjava smeri odpiranja vrat · **SE** byte av dörrhängsel

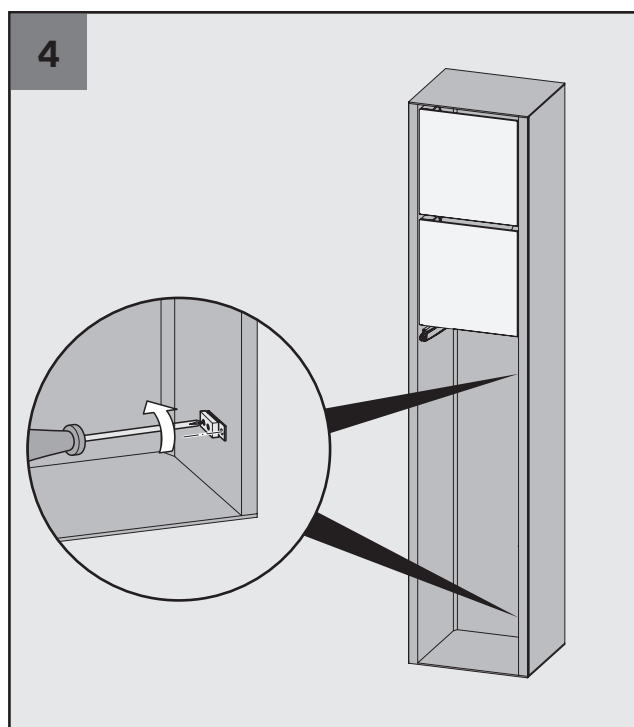
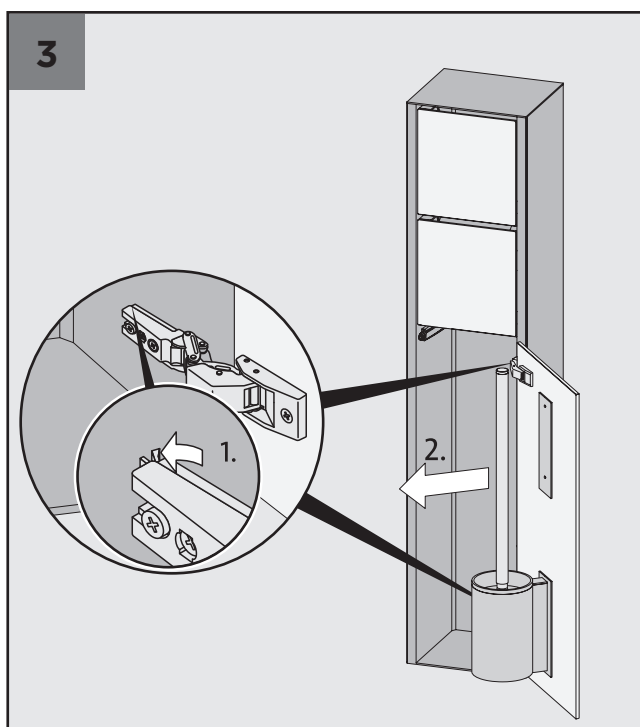
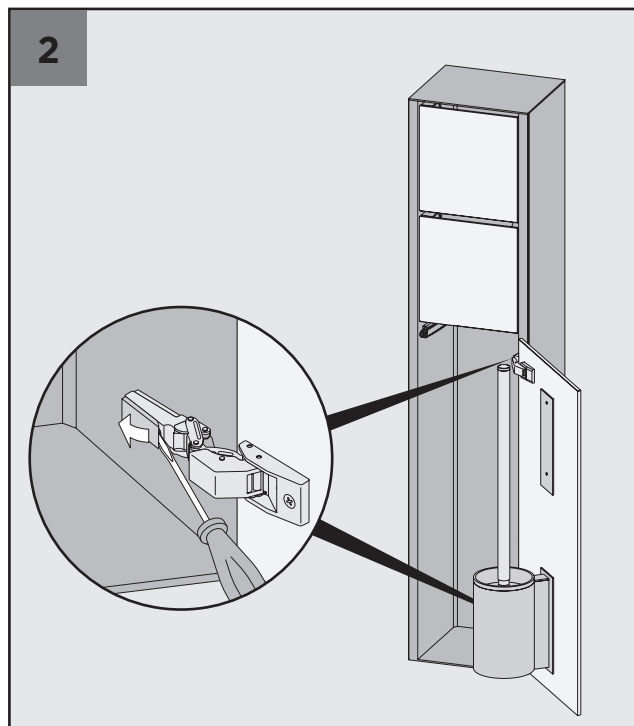
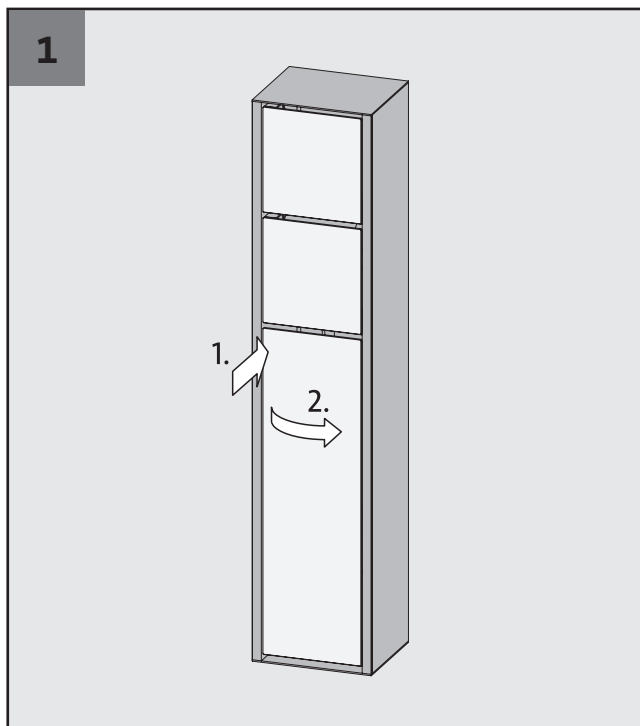

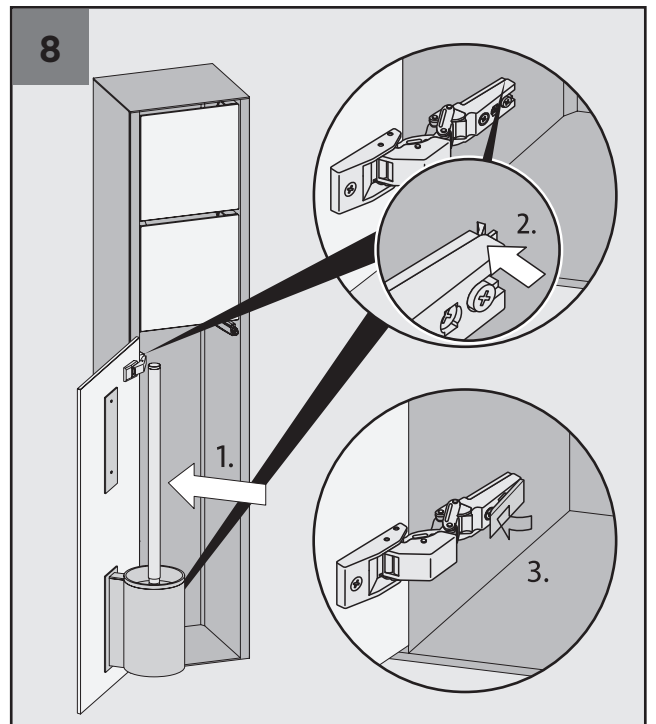
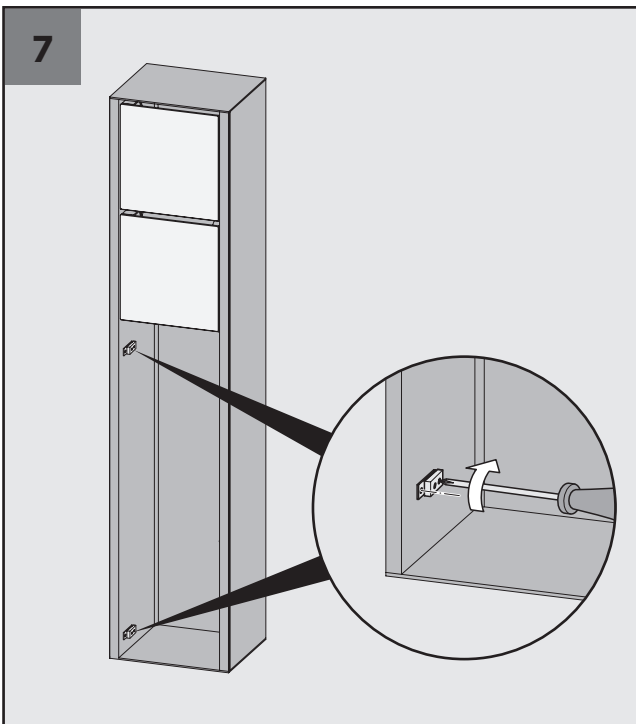
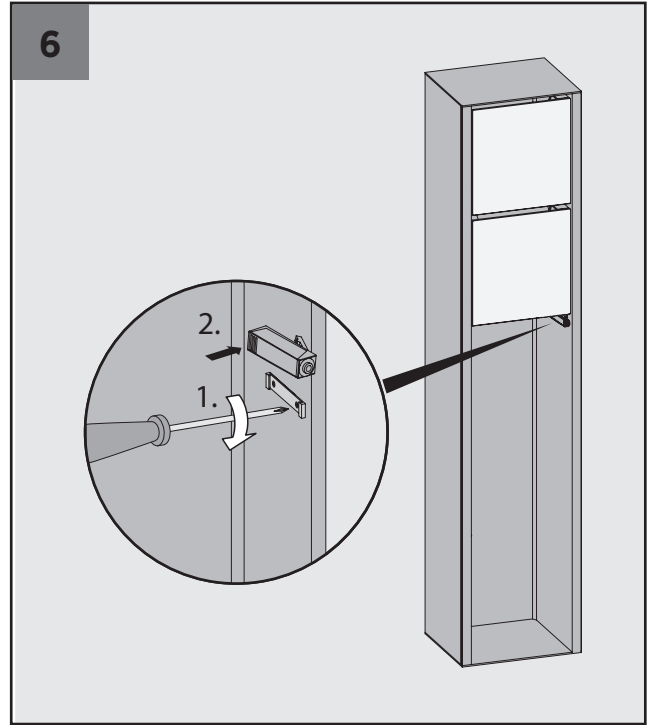
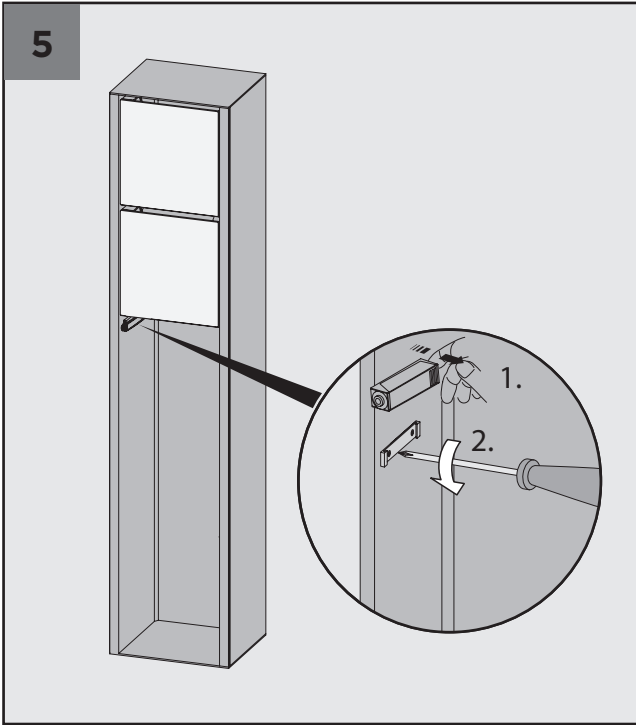

DE Einstellungen Scharniere · **GB** hinge adjustments · **FR** réglages des charnières · **NL** afstellingen scharnieren · **BG** настройки на пантите
CS nastavení pantů · **DK** justering af hængsler · **EL** ρυθμίσεις μεντεσέδων · **ES** aj ustes de bisagras · **EE** hingede reguleerimine
FI saranoiden säätö · **IE** coigeartú na hingí · **HR** podešavanje šarki · **HU** zsanérok beállítása · **IT** regolazione delle cerniere
LT vyrių reguliavimas · **LV** eņģu regulēšana · **MT** aġġustamenti tal-ġonot · **PL** regulacja zawiasów · **PT** ajustes das dobradiças
RO reglarea balamalelor · **SK** nastavenie pántov · **SI** nastavitve tečajev · **SE** justering av gångjärn

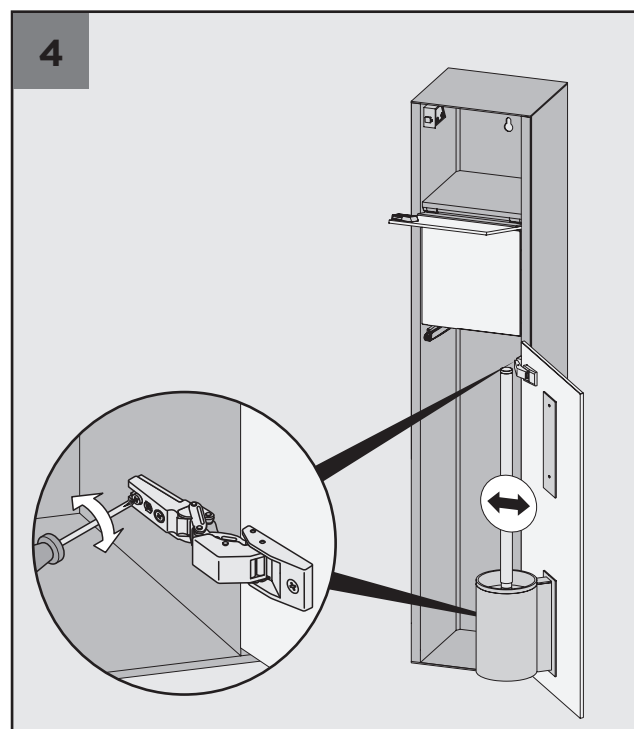
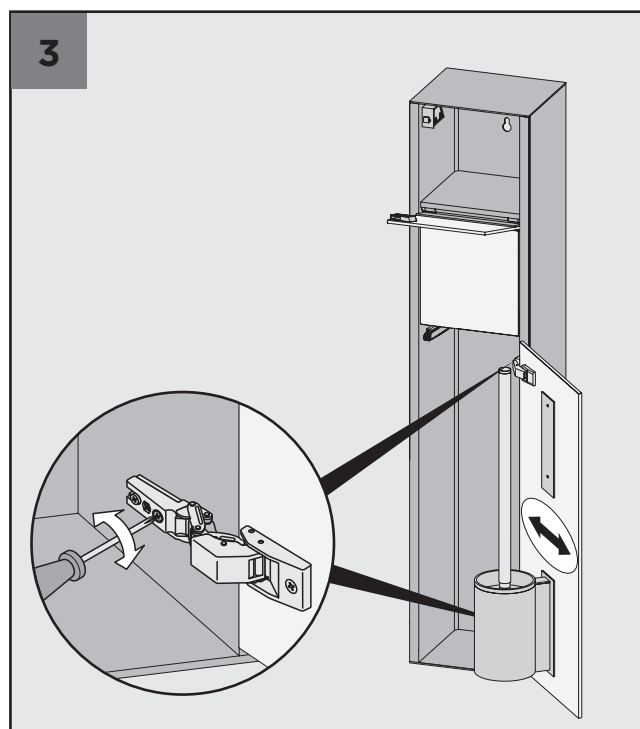
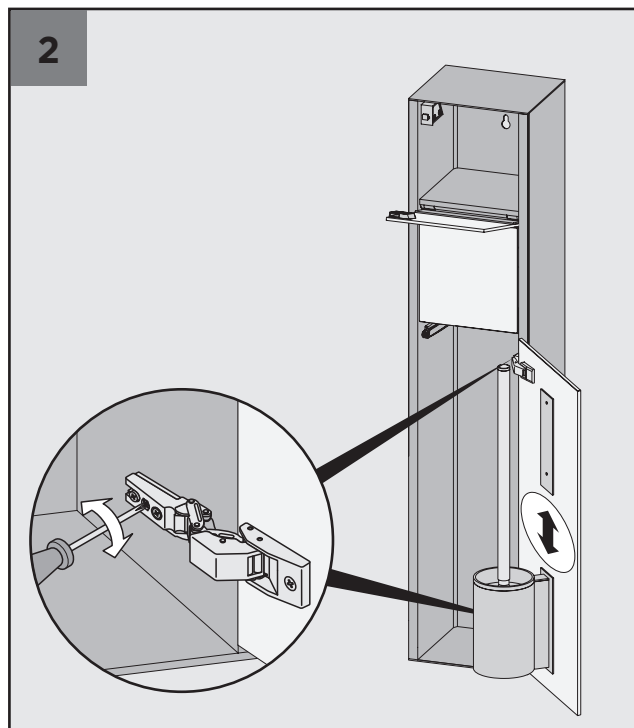
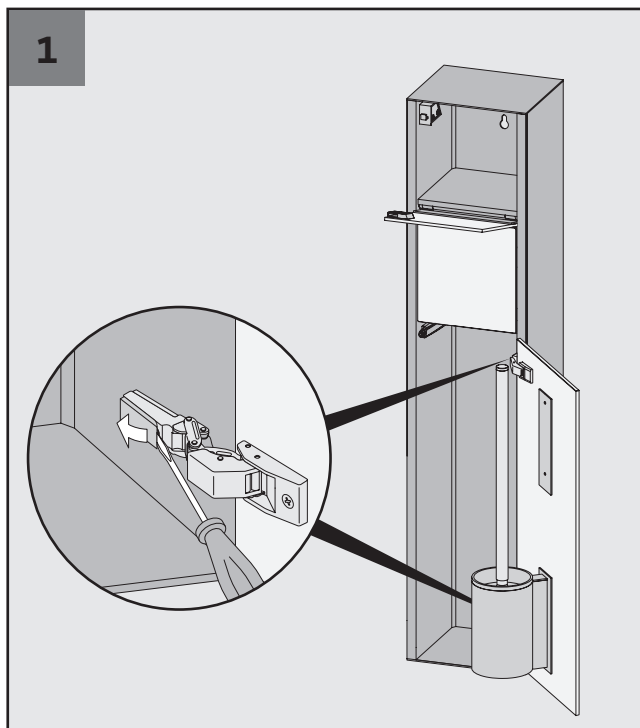

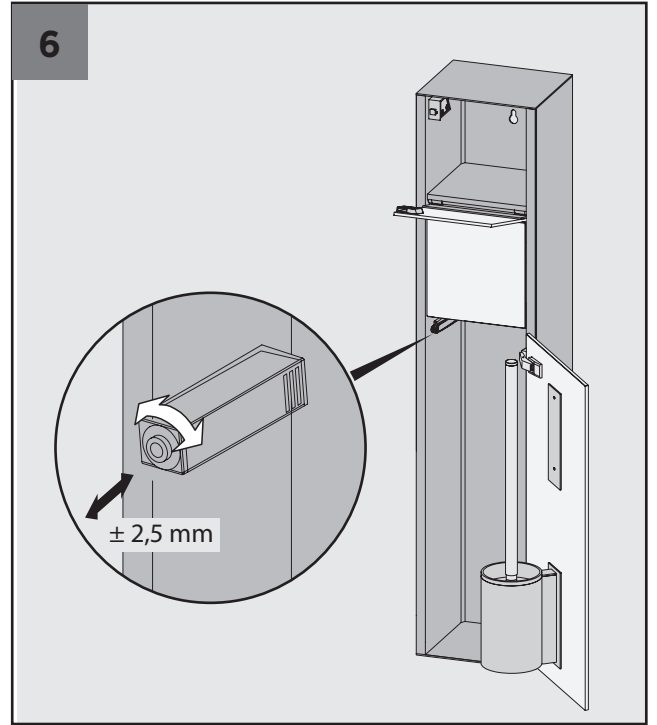
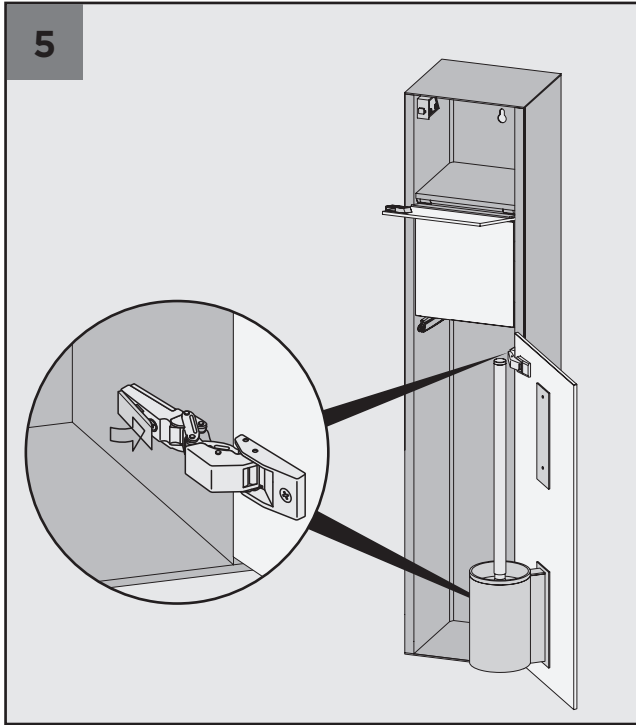

DE Pflegeanleitung · **GB** care instructions · **FR** instructions d'entretien · **NL** onderhoudsinstructies · **BG** инструкции за поддръжка
CS pokyny pro údržbu **DK** plejeanvisning · **EL** οδηγίες φροντιδας · **ES** instrucciones de cuidado · **EE** hooldusjuhised · **FI** hoito-ohjeet
IE treoracha cúra · **HR** upute za održavanje **HU** ápolási útmutató · **IT** istruzioni per la manutenzione · **LT** priežiūros instrukcija
LV kopšanas instrukcija · **MT** istruzzjonijiet għall-kura · **PL** instrukcja pielęgnacji · **PT** instruções de cuidados · **RO** instrucțiuni de întreținere
SK pokyny na údržbu · **SI** navodila za vzdrževanje · **SE** skötselanvisning

DE Damit Sie möglichst lange Freude an Ihren hochwertigen EMCO Produkten haben, beachten Sie bitte folgende Pflegehinweise: Reinigen Sie die Module mit einem Tuch oder Lederlappen und klarem, handwarmen Wasser. Bei starken Verschmutzungen können Sie auch ein mildes, hautfreundliches Spülmittel verwenden. Verwenden Sie keine Reinigungsmittel, die scheuern, Alkohol enthalten oder auf einer Essigsäure aufgebaut sind. Sogenannte Kalkentferner dürfen ebenfalls nicht verwendet werden. Bitte heben Sie diese Montage- und Pflegeanleitung gut auf, denn Schäden, die durch eine unsachgemäße Behandlung entstehen, unterliegen nicht unserer Gewährleistung.

GB To ensure the longevity of your EMCO products, we strongly recommend that you follow these care instructions: Clean the modules with a soft textile or leather cloth and clear, lukewarm water. If there is heavy dirt, you may use a mild dishwashing detergent. Please do not use any cleaning agents that scour, contain alcohol or are based on acetic acids. Furthermore, any agents containing lime-remover should not be used. Please keep these installation and care instructions in a safe place and take care to heed these instructions at all times. Damages that result from inappropriate handling or care are not covered by the guarantee.

FR Afin de profiter le plus longtemps possible de vos produits de qualité EMCO, nous vous prions de bien vouloir observer les conseils d'entretien suivants: Nettoyez le module à l'aide d'un tissu ou d'une peau de chamois et d'eau pure tiède. En cas de taches tenaces vous pouvez aussi utiliser un produit nettoyant doux pour les mains. N'employez pas de produits qui contiennent des substances abrasives, de l'alcool ou du vinaigre. Les produits appelés „détartrants“ conviennent tout aussi peu. Il est important, après avoir nettoyé, de sécher toutes les taches humides à l'aide d'un linge doux et non pluchant. Respectez s'il vous plaît scrupuleusement ces conseils de montage et d'entretien, car la garantie n'inclut pas le traitement impropre de nos produits.

NL Om u zo lang mogelijk plezier aan uw hoogwaardige EMCO producten te laten beleven, schrijven wij het volgende onderhoudsvoorschrift. Reinig uw module met een vochtige, schone doek. Bij sterke vervuiling adviseren wij een zachte vloeibare zeep te gebruiken (geen schoonmaakproducten welke schuurmiddel, alcohol of azijnzuur bevatten). Zogenaamde kalkverwijderaars mogen eveneens niet toegepast worden. Wij verzoeken u vriendelijk dit onderhoudsvoorschrift op te volgen want beschadiging welke door slecht onderhoud is ontstaan, valt niet onder de garantie.

BG За да имате възможно най-дълго удоволствие от вашите висококачествени продукти EMCO, моля съблюдавайте следните инструкции за поддръжка: почиствайте модулите с парцал или кожена кърпа и с чиста, хладка вода. При силно замърсяване можете също да използвате мек, приятелски настроен към кожата препарат за съдове. Не използвайте почистващи средства, които драскат, съдържат алкохол или са на базата на оцетна киселина. Така наречените препарати за премахване на варовик също не трябва да се използват. Моля, пазете внимателно тази инструкция за монтаж и поддръжка, защото щетите, причинени от неправилно третиране, не се покриват от нашата гаранция.

CS by vám vaše kvalitní produkty EMCO sloužily co nejdéle, dodržujte prosím následující pokyny k údržbě: Moduly čistěte hadříkem nebo koženou tkaninou a čistou, vlažnou vodou. Při silném znečištění můžete také použít jemný, na pokožku šetrný prostředek na nádobí. Nepoužívejte čisticí prostředky, které škrábou, obsahují alkohol nebo jsou založeny na kyselině octové. Takzvané odstraňovače vodního kamene také nesmějí být používány. Prosím uschovejte si tuto montážní a údržbovou příručku pečlivě, protože škody způsobené nesprávným zacházením nejsou kryty naší zárukou.

DK Så I kan have glæde af jeres høj kvalitets EMCO produkter så længe som muligt, bedes I venligst følge følgende plejeanvisninger: Rengør modulerne med en klud eller læderklud og klart, håndlunkent vand. Ved kraftige tilsmudsninger kan I også anvende et mildt, hudvenligt opvaskemiddel. Brug ikke rengøringsmidler, der skurer, indeholder alkohol eller er baseret på eddikesyre. Såkaldte kalkfje nere må heller ikke anvendes. Venligst gem denne montage- og plejevejledning godt, da skader, der skyldes fejlagtig behandling, ikke dækkes af vores garanti.

EL Για να απολαμβάνετε όσο το δυνατόν περισσότερο τα υψηλής ποιότητας προϊόντα EMCO, παρακαλούμε να τηρείτε τις ακόλουθες οδηγίες φροντιδας: Καθαρίζετε τα μονάδες με ένα πανί ή δερμάτινο ύφασμα και με καθαρό, χλιαρό νερό. Σε περιπτώσεις έντονης ρύπανσης, μπορείτε επίσης να χρησιμοποιήσετε ένα ήπιο απορρυπαντικό φιλικό προς το δέρμα. Μην χρησιμοποιείτε προϊόντα καθαρισμού που τρίβουν, περιέχουν αλκοόλ ή βασίζονται σε οξικό οξύ. Τα λεγόμενα απορρυπαντικά αφαίρεσης αλάτων επίσης δεν πρέπει να χρησιμοποιούνται. Παρακαλούμε φυλάξτε προσεκτικά αυτό το εγχειρίδιο εγκατάστασης και φροντιδας, διότι βλάβες που προκύπτουν από ακατάλληλη μεταχείριση δεν καλύπτονται από την εγγύσή μας.

ES Para que disfrute al máximo de sus productos EMCO de alta calidad durante mucho tiempo, por favor tenga en cuenta las siguientes indicaciones de cuidado: limpie los módulos con un paño o trapo de cuero y con agua clara y tibia. En caso de suciedad severa también puede usar un detergente suave apto para la piel. No utilice productos de limpieza que rayen, contengan alcohol, o estén basados en ácido acético. Tampoco deben usarse los llamados removedores de cal. Guarde bien este manual de montaje y cuidados, pues los daños originados por un uso inadecuado no están cubiertos por nuestra garantía.

EE Et saaksite võimalikult kaua rõõmu oma kvaliteetsetest EMCO toodetest, palun järgige järgmisi hooldusjuhiseid: puhastage mooduleid lapi ga või nahast riietükiga ja selge, käesooja veega. Tugeva mustuse korral võite kasutada ka õrna, nahasõbralikku nõudepesuvahendit. Ärge kasutage puhastusvahendeid, mis kriimustavad, sisaldavad alkoholi või põhinevad äädikhappel. Niinimetatud katlakivi eemaldajad ei tohisamuti olla kasutusel. Palun hoidke seda montaaži- ja hooldusjuhist hästi, sest kahjustused, mis tekivad ebaõige käsitsemise tõttu, ei kuulu meie garantiisse.

FI Jotta saisitte mahdollisimman pitkään iloa korkealaatuisista EMCO-tuotteistanne, huomioikaa seuraavat hoito-ohjeet: Puhdista moduulit li nalla tai nahkapyyhkeellä ja kirkkaalla, haalealla vedellä Voimakkaassa likaisuudessa voit käyttää myös mietoä, ihoa hellivää astianpesuainet ta. Älä käytä puhdistusaineita, jotka hankautuvat, sisältävät alkoholia tai jotka perustuvat etikkahappoon. Ns.kalkinpoistoaineita ei myöskään saa käyttää. Säilyttäkää huolellisesti tämä asennus- ja hoito-ohje, sillä vahingot, jotka johtuvat virheellisestä käsittelystä, eivät kuulu takuum me piiriin.

IE Chun go mbainfidh tú taitneamh is mó is féidir as do tháirgí EMCO ar ardaighdeán, le do thoil lean an treoir in chúram seo a leanas: Glan na modúil le clár nó le haitheoir leathair agus le huisce soiléir, telámha. Má tá salachar thom ann, is féidir leat glantach leasach, cairdiúil don chraiceann a úsáid freisin. Ná húsáid gníomhairí glantacháin a scriosann, a bhfuil alcól iontu, nó atá bunaithe ar aigéad aigéadach. Níor chóir úsáid a bhaint freisin as mar a thugtar air "removers" de charraigeacha calcaire. Coinnigh go cúramach an lámhleabhar suiteála agus cúraim seo, mar nach mbaineann ár bharántas le damáistí a thagann ó lámhseáil mhí-chuí

HR Kako biste što dulje uživali u svojim visokokvalitetnim EMCO proizvodima, molimo Vas da se pridržavate sljedećih uputa za njegu: čistite module krpom ili kožnim tkanjem i čistom, mlakom vodom. Kod jakog zaprljanja možete upotrijebiti i blagi, koži prijateljski deterđent za pranje posuda. Nemojte upotrebljavati sredstva za čišćenje koja grebu, sadrže alkohol ili su na bazi octene kiseline. Takozvani sredstva za uklanjanje kamenca također se ne smiju koristiti. Molimo čuvajte pažljivo ovaj priručnik za montažu i njegu, jer štete nastale nepravilnim rukovanjem nisu pokrivenne našom garancijom.

HU Annak érdekében, hogy hosszú ideig örömet leljék kiváló minőségű EMCO termékeikben, kérjük, vegyék figyelembe az alábbi ápolási útmutatót: Tisztítsák a modulokat egy ronggyal vagy bőrtörölvél és tiszta, langyos vízzel. Erős szennyeződés esetén használhatnak enyhé, bőrbárárt mosogatószert is. Ne használjanak súroló hatású tisztítószereket, alkoholt tartalmazó termékeket vagy ecetsav alapú szereket. Az úgynevezett vízköoldók szintén nem alkalmazhatók. Kérjük, ezt a szerelési és ápolási útmutatót őrizzék meg gondosan, mert a helytelen kezeléssel okozott károkra a jótállásunk nem vonatkozik.

- IT** Affinché possiate godere il più a lungo possibile dei vostri prodotti EMCO di alta qualità, vi preghiamo di osservare le seguenti istruzioni di manutenzione: pulite i moduli con un panno o straccio in pelle e acqua chiara tiepida. In caso di sporco ostinato, potete anche usare un detersivo delicato, compatibile con la pelle. Non utilizzate detersivi abrasivi, che contengano alcol, o siano a base di acido acetico. I cosid detti anticalcare non devono essere utilizzati. Conservate bene queste istruzioni di montaggio e manutenzione, perché i danni causati da un trattamento improprio non sono coperti dalla nostra garanzia.
- LT** Kad kuo ilgiau džiaugtumėtės savo aukštos kokybės EMCO produktais, prašome laikytis šių priežiūros nurodymų: valykite modulius skudurėliu arba odos skiaute ir skaidriu, šiltu vandeniu. Esant stipriam nešvarumui, galite naudoti ir švelnų, odai draugišką indų ploviklį. Nenaudokite valymo priemonių, kurios šveičia, kurios turi alkoholio arba kurių pagrindas yra acto rūgštis. Taip vadinamų kalkių valiklių taip pat negalima naudoti. Prašome gerai saugoti šį montavimo ir priežiūros vadovą, kadangi žalos, atsirandančios dėl netinkamo nau dojimo, nebūs padengtos mūsų garantija.
- LV** Lai Jūs ilgstoši varētu priecāties par saviem augstas kvalitātes EMCO produktiem, lūdzu ievērojiet šādus kopšanas norādījumus: tīriet moduļus ar drāniņu vai ādas lupatu un ar tīru, remdenu ūdeni. Spēcīgas netīrības gadījumā Jūs varat izma tot arī maigu, ādu saudzējošu trauku mazgāšanas līdzekli. Nelietojiet krāsojošus vai skrāpējošus tīršanas līdzekļus, kas satur alkoholu vai balstās uz etiķskābi. Tā sauk tos ūdens mēslu noņēmējus arī nedrīkst lietot. Lūdzu rūpīgi glabājiēt šo montāžas un kopšanas instrukciju, jo bojājumi, kas radušies nepareizas apstrādes dēļ, netiek segti mūsu garantijā.
- MT** Biex tiehu gost kemm jista' jkun twil mill-prodotti EMCO ta' kwalitā għolja tiegħek, jekk joghgħbok osserva dawn il-istruzzjonijiet tal-kura: Hassar il-moduli b'biċċa drapp jew biċċa ġilda u ilma nadif, sħun-ideali sempliċi. F'każ ta' triġġis qawwi tista' tuża wkoll ddetergent hafif, ħbiberija mal-ġilda għal xorbijiet. Thallix użu ta' aġenti ta' tindif li jħaffru, li fihom alkohol jew li huma bbażati fuq aċidu aċetiku. Għalhekk ma jintużawx ukoll dak li jissejjaħ rimuoveri tal-kalk. Jekk joghgħbok ħażin b'attenzjoni dan il-manwal ta' montaġ u tal-kura, għax ħsarat ikkawżati minn trattament mhux xieraq mħumieħ koperti mill-garanzija tagħna.
- PL** Aby cieszyć się jak najdłużej Państwa wysokiej jakości produktami EMCO, prosimy o przestrzeganie następujących wskazówek dotyczących pielęgnacji: Czyść moduły za pomocą tkaniny lub skórzanego szmatki i czystej, letniej wody. W przypadku silnych zabrudzeń można również użyć łagodnego, przyjaznego dla skóry detergentu do mycia naczyń. Nie stosować środków czyszczących, które ścierają, zawierają alkohol lub są oparte na kwasie octowym. Tak zwane środki do usuwania kamienia również nie mogą być sto sowane. Prosimy o staranne przechowywanie tej instrukcji montażu i pielęgnacji, gdyż szkody wynikające z niewłaściwego użytkowania nie podlegają naszej gwarancji.
- PT** Para que possa desfrutar o mais tempo possível dos seus produtos EMCO de alta qualidade, por favor observe as seguintes instruções de cuidado: limpe os módulos com um pano ou trapo de couro e água clara morna. Em caso de sujidade intensa, pode também usar um detergente suave, amigo da pele. Não utilize agentes de limpeza que sejam abrasivos, que contenham álcool ou que sejam à base de ácido acético. Também não devem ser usados os chamados removedores de calcário. Guarde bem este manual de montagem e manu tenção, pois os danos causados por um manuseio inadequado não estão cobertos pela nossa garantia.
- RO** Pentru a vă bucura cât mai mult timp de produsele EMCO de înaltă calitate, vă rugăm să respectați următoarele instrucțiuni de întreținere: Curățați modulele cu o cârpă moale sau cu o lavetă din piele și apă limpede, călduță. În cazul murdăriei persistente, puteți folosi și un detergent de vase blând și prietenos cu pielea. Nu utilizați produse de curățare abrazive, care conțin alcool sau care sunt pe bază de acid acetic. Așa-numiții detartranți nu trebuie, de asemenea, folosiți. Vă rugăm să păstrați bine această instrucțiune de montaj și întreținere, deoarece daunele cauzate de manipularea necorespunzătoare nu fac obiectul garanției noastre.
- SK** Aby ste mali čo najdlhšie radost z vašich kvalitných výrobkov EMCO, prosíme, dodržujte nasledujúce pokyny na údržbu: Moduly čistite handrou alebo koženou handričkou a čistou, vlažnou vodou. Pri silnom znečistení môžete použiť aj jemný, na pokožku šetrný čistiaci pros triedok na riad. Nepoužívajte čistiace prostriedky ktoré škrobú, obsahujú alkohol alebo sú založené na kyseline octovej. Tiež sanesmú používať tzv. odvápnovače. Dôkladne uschovajte tento montážny a údržbový návod, pretože škody spôsobené nesprávnym zaobchádzaním nie sú kryté našou zárukou.
- SI** Da boste čim dlje uživali v vaših visokokakovostnih izdelkih EMCO, prosimo, upoštevajte naslednja navodila za nego: Module očistite z brisačo ali usnjenim krpicco ter z jasno, mlačno vodo. Pri močnejših madežih lahko uporabite tudi nežen, koži prijazen detergent. Ne upora bljajte čistilnih sredstev, ki drgnejo, vsebujejo alkohol ali so na osnovi očetne kisline. Prav tako ne smete uporabljati t. i. odstranjeval cev vodnega kamna. Prosim, skrbno shranite ta priročnik za montažo in nego, saj škoda, ki nastane zaradi neustrezne uporabe, ni zajeta z našo garancijo.
- SE** För att du ska ha glädje av dina högkvalitativa EMCO-produkter så länge som möjligt, var vänlig följ följande skötselråd: rengör modlerna med en trasa eller läderduk och med klart, ljummet vatten. Vid kraftig smuts kan du också använda ett mildt, hudvänligt diskmedel. Använd inte rengöringsmedel som slipar, innehåller alkohol eller som är baserade på ättiksprit. Så kallade kalkborttagare får inte användas heller. Vänligen spara denna monterings- och skötselansvisning väl, eftersom skador som uppstår genom felaktig hantering inte omfattas av vår garanti.

emco Bad GmbH

Postfach 1860
D - 49803 Lingen (Ems)

bad@emco.de
www.emco-bath.com