

0018162500001 JS FETTKAMMER-OT F.FREISTROMVENT.

Produktabbildung

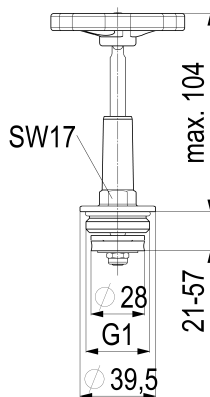

Masszeichnung



Produktbeschreibung

Fettkammer-Oberteil, EPDM
für Freistromventil (DIN 3502)
steigende Spindel
MS-blank
DN 25

Ausschreibungstext

0018162500001
Schlösser Fettkammer-Oberteil, EPDM
für Freistromventil (DIN 3502)
steigende Spindel
Werkstoff nach TrinkwV und UBA
Nickelwerte nach TrinkwV und UBA
MS-blank
Oberteil Messing
Kegeldichtung EPDM
Oberteildichtung EPDM
O-Ring EPDM
Handrad Polyamid
DN 25
Anschlussart Aussengewinde
G 1
SW 17
h = 20,5 - 57,5mm
H max. = 100mm
D1 = 39,5mm
D2 = 28mm
Betriebsdruck max. 16 bar (PN 16)
Betriebstemperatur max. 90 Grad
G-Gewinde ISO 228 Teil 1
Trinkwasserverordnung DIN EN 1717
für Ventilbaureihen:
1505, 1510, 1540, 1545
1541, 1546, 1542, 1572
Techn.- u. Zertifikatsänd. vorbehalten
Fabrikat Schlösser

Explosionszeichnung

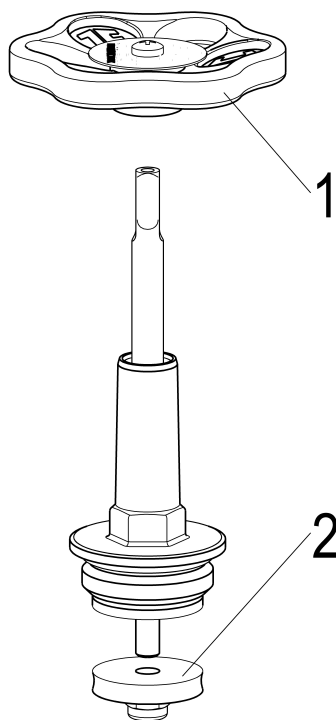

Ersatzteilliste

Pos.	Beschreibung	Artikel-Nr.
01	JS HANDRAD MIT SCHRAUBE+BUTTON	0018590700002
02	JS KEGELDICHTUNG F. DURCHGANG-UND	0018602500001

0018602500001

Beschreibung	Artikel-Nr.
JS KEGELDICHTUNG F. DURCHGANG- UND	0018602500001
JS HANDRAD MIT SCHRAUBE+BUTTON	0018590700002