

ASIS 2.0

- DE** Montageanleitung
- GB** Mounting instruction
- FR** Instruction de montage
- NL** Montageaanwijzing
- BG** Инструкция за монтаж
- CS** Montážní návod
- DK** Monteringsvejledning
- EL** Οδηγίες συναρμολόγησης
- ES** Instrucciones de montaje
- EE** Paigaldusjuhend
- FI** Asennusohjeet
- IE** Lámhleabhar cóimeála
- HR** Upute za montažu
- HU** Szerelési útmutató
- IT** Istruzioni di montaggio
- LT** Montavimo instrukcija
- LV** Montāžas instrukcija
- MT** Manwal tal-assemblagg
- PL** Instrukcja montażu
- PT** Manual de montagem
- RO** Instrucțiuni de montaj
- SK** Montážny návod
- SI** Navodila za montažo
- SE** Monteringsanvisning

EMCO

DE | Wichtige Informationen

Bitte lesen Sie sich diese Montageanleitung vor dem Einbau vollständig durch. Bewahren Sie diese Montageanleitung immer griffbereit und sicher auf. Das Produkt darf nur in trockene Räume oder in Badezimmerbereiche, die gegen Spritzwasser geschützt sind, eingebaut werden. Der Einbau in Feuchträume wie z. B. Saunen, Schwimmbäder und im Duschbereich ist nicht zulässig. Sorgen Sie immer für ausreichend belüftete Räume, um Schimmelbildung zu vermeiden. **Scharfe oder ausgasende Reinigungsmittel dürfen nicht offen in den Produkten aufbewahrt werden. Die entstehenden Dämpfe können zu irreversiblen Schäden an den Oberflächen führen.** Das Produkt darf nur von ausgebildeten Fachleuten montiert werden. EMCO übernimmt keine Haftung für Schäden, die durch nicht bestimmungsgemäßen Gebrauch entstehen. **ACHTUNG:** Das beigefügte, universelle Befestigungsmaterial ist nicht für alle Untergründe geeignet. Bitte verwenden Sie nur für den jeweiligen Untergrund geeignete Schrauben und Dübel. Bitte prüfen Sie deshalb vor der Verwendung sorgfältig, ob das beigefügte Befestigungsmaterial für den jeweils vorgesehenen Untergrund tauglich ist. Ersetzen Sie jede gebrochene Glasscheibe.

GB | Important Information

Please read this installation manual thoroughly before starting assembly. Always keep this manual in a safe and accessible place. The product may only be installed in dry rooms or in bathroom areas that are protected against splashing water. Installation in damp environments such as saunas, swimming pools, or directly in shower areas is not permitted. Always ensure sufficient ventilation to prevent mould growth. **Sharp or emitting cleaning agents must not be stored openly in the products. The resulting vapours can cause irreversible damage to the surface.** The product must only be installed by qualified professionals. EMCO assumes no liability for damages resulting from improper use. **WARNING:** The enclosed universal mounting material is not suitable for all surfaces. Please only use screws and plugs appropriate for the specific surface. Carefully check before use whether the included mounting hardware is suitable for the intended surface. Replace any broken glass panel immediately.

FR | Informations importantes

Veillez lire attentivement cette notice de montage avant l'installation. Conservez-la en lieu sûr et à portée de main. Le produit ne peut être installé que dans des pièces sèches ou dans des zones de bains protégées contre les projections d'eau. L'installation dans des zones humides telles que les saunas, les piscines ou les douches est interdite. Veillez toujours à une ventilation suffisante pour éviter la formation de moisissures. **Les nettoyeurs agressifs ou émetteurs ne doivent pas être stockés ouverts dans les produits. Les vapeurs ainsi générés peuvent causer des dommages irréversibles à la surface.** Ce produit doit être installé uniquement par des professionnels qualifiés. EMCO décline toute responsabilité en cas de dommages résultant d'une utilisation non conforme. **ATTENTION :** Le matériel de fixation universel fourni n'est pas adapté à tous les types de supports. Veillez utiliser uniquement des vis et chevilles appropriées au support concerné. Avant l'utilisation, vérifiez soigneusement si le matériel fourni convient au support prévu. Remplacez toute vitre cassée.

NL | Belangrijke informatie

Lees deze montagehandleiding volledig door vóór de installatie. Bewaar deze handleiding altijd op een veilige en toegankelijke plaats. Dit product mag alleen worden geïnstalleerd in droge ruimtes of in badkamergebieden die beschermd zijn tegen spatwater. Installatie in vochtige ruimtes zoals saunas, zwembaden of douchezones is niet toegestaan. Zorg altijd voor voldoende ventilatie om schimmelvorming te voorkomen. **Schille of uitgasende reinigingsmiddelen mogen niet openlijk in de producten worden bewaard. De vrijkomende dampen kunnen onherstelbare schade aan den oppervlak veroorzaken.** Dit product mag uitsluitend door gekwalificeerde vakmensen worden geïnstalleerd. EMCO aanvaardt geen aansprakelijkheid voor schade als gevolg van onoordeelkundig gebruik. **LET OP:** Het meegeleverde universele bevestigingsmateriaal is niet geschikt voor alle ondergronden. Gebruik uitsluitend schroeven en pluggen die geschikt zijn voor de betreffende ondergrond. Controleer vóór gebruik zorgvuldig of het bijgeleverde bevestigingsmateriaal geschikt is voor de beoogde ondergrond. Vervang gebroken glas onmiddellijk.

BG | Важна информация

Моя, прочетете внимателно тази инструкция за монтаж преди инсталиране. Съхранявайте тази инструкция на сигурно и леснодостъпно място. Продуктът трябва да се монтира само в сухи помещения или в бани, защитени от водни пръски. Монтажът в мокри помещения като сауни, плавни басейни или в зоната на душа не е разрешен. Осигурете добра вентилация, за да избегнете образуване на мухъл. **Остри или отделящи изпарения почистващи препарати не трябва да се съхраняват открито в продуктите. Възникващите пари могат да причинят необратими щети по повърхността.** Продуктът трябва да се монтира само от квалифицирани специалисти. EMCO не носи отговорност за щети, причинени от неправилна употреба. **ВНИМАНИЕ:** Приложеният универсален монтажен комплект не е подходящ за всички видове повърхности. Използвайте само подходящи винтове и дюбели според конкретния вид стена. Проверете внимателно преди монтаж дали комплектът е подходящ за съответната основа. Заменете всяко счупено стъкло.

CS | Důležitá informace

Před montáží si prosím pečlivě přečtete tento návod. Návod si vždy uschovejte na bezpečné a přístupné místo. Výrobek smí být instalován pouze do suchých prostor nebo koupelnových zón chráněných proti střikající vodě. Instalace ve vlhkém prostředí, jako jsou sauny, bazény nebo sprchové kouty, není povolena. Zajistěte dostatečné větrání, aby se předešlo vzniku plísní. **Ostré nebo vyfukující čisticí prostředky by neměly být otevřeny skladovány v produktech. Vytvářené páry mohou způsobit nevratné poškození povrchu.** Výrobek smí instalovat pouze kvalifikovaný personál. Společnost EMCO nenes odpovědnost za škody způsobené nesprávným použitím. **UPOZORNĚNÍ:** Příložený univerzální montážní materiál není vhodný pro všechny typy podkladů. Používejte pouze šrouby a hmoždinky vhodné pro daný podklad. Před použitím pečlivě zkontrolujte, zda je montážní materiál pro zamýšlený podklad vhodný. Každé rozbité sklo neprodleně vyměňte.

DK | Vigtig information

Læs venligst denne monteringsvejledning grundigt, inden du begynder installationen. Opbevar vejledningen sikkert og inden for rækkevidde. Produktet må kun installeres i tørre rum eller i badeværelsesområder, der er beskyttet mod vandsprøjt. Installation i fugtige områder som saunaer, svømmebassiner eller brusezoner er ikke tilladt. Sørg altid for tilstrækkelig ventilation for at undgå ski meldannelse. **Skarpe eller udgassende rengøringsmidler må ikke opbevares åbent i produkterne. De dannede dampe kan forårsage irreversible skader på overfladen.** Produktet må kun installeres af uddannede fagfolk. EMCO påtager sig intet ansvar for skader som følge af forkert brug. **ADVARSEL:** Det medfølgende universelle monteringsmateriale er ikke egnet til alle underlag. Brug kun skruer og rawlplugs, der er egnede til det specifikke underlag. Kontroller omhyggeligt inden brug, om det medfølgende materiale er passende. Udskift straks enhver knust glasrude.

EL | Σημαντικές πληροφορίες

Παρακαλώ διαβάστε προσεκτικά αυτές τις οδηγίες συναρμολόγησης πριν από την εγκατάσταση. Φυλάξτε τις οδηγίες σε ασφαλές και εύκολο προσβάσιμο σημείο. Το προϊόν επιτρέπεται να εγκατασταθεί μόνο σε ξηρούς χώρους ή σε μπάνια που προστατεύονται από εκτοξευόμενο νερό. Η εγκατάσταση σε υγρούς χώρους όπως σάουνας, πισίνες ή ντους δεν επιτρέπεται. Φροντίστε για επαρκή αερισμό ώστε να αποφευχθεί η ανάπτυξη μούχλας. **Σκληρά ή εκπιεσμένα καθαριστικά δεν πρέπει να φυλάσσονται ανοιχτά στα προϊόντα. Οι παραγόμενες ατμοί μπορούν να προκαλέσουν μη αναστρέψιμες βλάβες στην επιφάνεια.** Το προϊόν πρέπει να εγκαθίσταται μόνο από εξειδικευμένους τεχνικούς. Η EMCO δεν φέρει καμία ευθύνη για ζημιές από κακή χρήση. **ΠΡΟΣΟΧΗ:** Το συνοδευτικό γενικής χρήσης υλικό στερέωσης δεν είναι κατάλληλο για όλες τις επιφάνειες. Χρησιμοποιείτε μόνο κατάλληλες βίδες και ούπα ανάλογα με την επιφάνεια. Ελέγξτε προσεκτικά πριν από τη χρήση αν το παρεχόμενο υλικό είναι κατάλληλο για την προβλεπόμενη επιφάνεια. Αντικαταστήστε αμέσως οποιοδήποτε σπασμένο γυαλί.

ES | Oluline teave

Lea atentamente este manual de instalación antes del montaje. Guarde este manual en un lugar seguro y accesible. El producto solo debe instalarse en espacios secos o en zonas de baño protegidas contra salpicaduras. No está permitida su instalación en zonas húmedas como saunas, piscinas o dentro de la ducha. Asegúrese siempre de que la estancia esté bien ventilada para evitar la formación de moho. **Los limpiadores agresivos o que emiten gases no deben almacenarse abiertos en los productos. Los vapores generados pueden causar daños irreversibles a la superficie.** Este producto solo debe ser instalado por profesionales cualificados. EMCO no se hace responsable de los daños derivados de un uso indebido. **ATENCIÓN:** El material de fijación universal incluido no es adecuado para todos los tipos de superficies. Utilice únicamente tornillos y tacos apropiados para el tipo de pared. Antes de usarlo, compruebe cuidadosamente que el material pr porcionado es adecuado para la superficie prevista. Sustituya de inmediato cualquier vidrio roto.

EE | Vajalikud andmed

Palun lugege see paigaldusjuhend hoolikalt läbi enne paigaldamist. Hoidke juhend alati käepärast ja kindlas kohas. Toode tohib paigaldada ainult kuivadesse ruumidesse või vannitubadesse, kus see on kaitsitud pritsiva vee eest. Paigaldamine niisketesse ruumidesse, näiteks saunadesse, basseinidesse või dušialadesse, ei ole lubatud. Tagage alati piisav ventilatsioon, et vältida hallituse tekkimist. **Tugevad või välja vohavad puhastusvahendid ei tohi olla avatud toodetes. Tekkinud auru võib põhjustada pindade põõrdumatut kahjustamist.** Toote tohib pai galdada ainult kvalifitseeritud spetsialist. EMCO ei vastuta valest kasutamisest põhjustatud kahjude eest. **TÄHELEPAU:** Kaasasolev universaalne kinnitusmaterjal ei sobi kõigile pindadele. Kasutage ainult konkreetsele aluspinnale sobivaid kruvisid ja tüübleid. Kontrollige enne kasutamist hoolikalt, kas kaasasolev kinnitus sobib kavandatud pinnale. Asendage purunenud klaaspaneel kohe.

FI | Tarvitsetko tietoa

Lue tämä asennusohje huolellisesti ennen asennusta. Säilytä ohje aina tallessa ja helposti saatavilla. Tuote saa olla asennettuna vain kuiviin tiloihin tai kylpyhuoneen alueille, jotka on suojattu roiskeilta. Asennus kosteisiin tiloihin, kuten saunoihin, uima-altaisiin tai suihkualueille, ei ole sallittua. Varmista riittävä ilmanvaihto homeen estämiseksi. **Terävät tai haihtuvat puhdistusaineet eivät saa olla avoimesti säilytettynä tuotteissa. Syntyvät höyryt voivat aiheuttaa pinnalle korjaamattomia vahinkoja.** Tuotteen saa asentaa vain koulutettu ammattilainen. EMCO ei vastaa väärinkäytöstä aiheutuneista vahingoista. **HUOMIO:** Mukana toimitettu yleiskäyttöönsovellettu kiinnitysmateriaali ei sovellu kaikille alustoille. Käytä ainoastaan kyseiseen alustaan sopivia ruuveja ja tulppia. Tarkista huolellisesti ennen käyttöä, sopiiko mukana toimitettu yleiskäyttöönsovellettu kiinnitysmateriaali aiottuun alustaan. Vaihda kaikki rikkoutuneet lasiosat välittömästi.

IE | Faisnéis Mhádaitheach

Leigh an lámhleabhar suiteála seo go cúramach roimh thosú ar an suiteáil. Coinnigh an lámhleabhar in áit shábháilte agus inrochtana i gcónaí. Níor chóir an tairge a shuiteáil ach i seomraí tirime nó i limistéir folchta atá cosanta ó stánadh uisce. Ní cheadáítear suiteáil i seomraí tais mar shampla saunas, linnte snámha nó taobh istigh de limistéir cithfholcadáin. Cinntigh go mbíonn aeráil leordhóth nach an chun múnla a sheachaint. **Ní féidir le healaithe agus le éabhrú aeraithe glantacháin a bheith ar fáil goos ar na tairgí. Is féidir leis na gaotha a tháirgeann damáiste dochúlaithe don dromchla.** Níor cheart an tairge a shuiteáil ach ag gairmithe cáilithe. Úsáid ní ghlacann EMCO le freagracht as aon damáiste de bharr mí-úsáide. **RABHADH:** Níl an trealamh gléasta uilloch atá san áireamh oiriúnach do gach cineál dromchla. Úsáid scríonna agus dúiríní atá oiriúnach don dromchla atá i gceist amháin. Seiceáil go cúramach roimh úsáid an bhfuil an trealamh gléast cuí don dromchla atá beartaíthe. Cuir an phána gloine briste in ionad láithreach

HR | Važne informacije

Pažljivo pročítajte ovu uputu za montažu prije ugradnje. Uputu uvijek držite na sigurnom i dostupnom mjestu. Proizvod se smije ugraditi samo u suhe prostorije ili kupaoanske prostore zaštićene od prskanja vodom. Ugradnja u vlažne prostore poput sauna, bazena ili unutar tuš kabine nije dopuštena. Uvijek osigurajte odgovarajuću ventilaciju kako biste spriječili stvaranje plijesni. **Oštri ili isparavajući sredstva za čišćenje ne smiju se otvoreno čuvati u proizvodima. Nastali pari mogu uzrokovati trajne oštećenje površine.** Proizvod smije montirati isključivo kvalificirani stručnjaci. EMCO ne preuzima odgovornost za štete nastale nepravilnom upotrebom. **UPOZORENJE:** Priloženi univerzalni pričvršni materijal nije prikladan za sve vrste podloga. Koristite isključivo vijke i tiple odgovarajuće za specifičnu podlogu. Pažljivo provjerite prije upotrebe je li priloženi materijal prikladan za planiranu podlogu. Zamijenite svako napuknuto staklo.

HU | Keresési információk

Kérjük, a beszerelés előtt figyelmesen olvassa el ezt a szerelési útmutatót. Tartsa az útmutatót biztonságos és könnyen elérhető helyen. A terméket csak száraz helyiségekbe vagy főcsőnő viz ellen védett fürdőszobai területeken szabad felszerelni. Szanuzákban, uszodákban vagy zuhanyzókban való elhelyezés nem megengedett. Gondoskodjon a megfelelő szellőzésről a penészesedés elkerülése érdekében. **Eles vagy gázkepző tisztítószernek nem szabad nyíltan tárolni a termékekben. A keletkező gőzök visszafordíthatatlan felülettörést okozhatnak.** A te még csak szakképzett szakember által szerelhető. Az EMCO nem vállal felelősséget a nem rendeltetésszerű használatból eredő károkért. **FIGYELEM:** A mellékelt univerzális rögzítőkészlet nem alkalmas minden típusú felülethez. Kizárólag a megfelelő felülethez való csavarokat és tipliket használjon. Használat előtt gondosan ellenőrizze, hogy a mellékelt rögzítőanyag megfelelő-e az adott felülethez. A törött üvegfelületeket azonnal cserélje ki.

IT | Informazioni importanti

Si prega di leggere attentamente questo manuale di montaggio prima dell'installazione. Conservare sempre il manuale in un luogo sicuro e facilmente accessibile. Il prodotto può essere installato solo in ambienti asciutti o in zone bagno protette dagli spruzzi d'acqua. L'installazione in ambienti umidi come saune, piscine o nella zona doccia non è consentita. Assicurarsi sempre che l'ambiente sia ben ventilato per evitare la formazione di muffa. **Detergenti acuti o emittenti vapori non devono essere conservati aperti nei prodotti. I vapori prodotti possono causare danni irreversibili alla superficie.** Il prodotto deve essere installato esclusivamente da personale qualificato. EMCO non si assume alcuna responsabilità per danni causati da uso improprio. **ATTENZIONE:** Il materiale di fissaggio universale incluso non è adatto a tutte le superfici. Utilizzare solo viti e tasselli idonei al tipo di superficie. Verificare attentamente prima dell'uso che il materiale fornito sia adatto alla superficie prevista. Sostituire immediatamente eventuali vetri rotti.

LT | Svarbi informacija

Prieš montuodami, atidžiai perskaitykite šią montavimo instrukciją. Visada laikykite ją saugioje ir lengvai prieinamoje vietoje. Produktą galima montuoti tik sausose patalpose arba vonios kambariuose, apsaugotuose nuo vandens pusrū. Montavimas drėgnose vietose, pavyzdžiui, pirtyse, baseinuose ar dušos zonose, neleidžiamas. Užtikrinkite tinkamą patalpų vėdinimą, kad išvengtumėte pelėsio susidarymo. **Aštrūs arba išgaruojantys valymo priemonės neturi būti atidarytos laikomos produkto. Susidarantys garai gali sukelti nepataisomą paviršiaus pažeidimą.** Produktą turi montuoti tik kvalifikuoti specialistai. EMCO neatsako už žalą, padarytą netinkamu naudojimu. **DĖMESIO:** Pateikta universalūs tvirtinimo medžiaga netinka visiems paviršiams. Naudokite tik konkrečiam paviršiui tinkamus varžtus ir kaiščius. Prieš naudojimą kruopščiai įsitikinkite, ar pridėdama tvirtinimo medžiaga tinka numatytam paviršiui. Nedelsdami pakeiskite bet kokį įskilusį stiklą.

LV | Svarīga informācija

Pirms montāžas rūpīgi izlasiet šo uzstādīšanas instrukciju. Vienmēr glabāiet instrukciju drošā un pieejamā vietā. Izstrādājumu drīkst uzstādīt tikai sausās telpās vai vannas istabās, kas aizsargātas pret ūdens šļakatām. Uzstādīšana mitrās vietās, piemēram, pirtīs, peldbaseinos vai dušas zonās, nav atļauta. Vienmēr nodrošiniet pietiekamu ventilāciju, lai novērstu pelējuma veidošanos. **Asas vai izdalāmi tīrīšanas līdzekļi nedrīkst tikt glabāti atvērti produktu iekšienē. Radītie tvaiki var izraisīt nepārtrauktus bojājumus uz virsmas.** Izstrādājumu drīkst uzstādīt tikai kvalificēti speciālisti. EMCO neuzņemas atbildību par bojājumiem, kas radušies nepareizas lietošanas rezultātā. **UZMANĪBU:** Pievienotais universālais stiprinājumu komplekts nav piemērots visām virsmām. Izmantojiet tikai skrūves un dibeljus, kas ir piemēroti konkrētajai virsmai. Pirms lietošanas rūpīgi pārlicinieties, vai komplektā esošie stiprinājumi ir piemēroti paredzētajai virsmai. Nekavējoties nomainiet jebkuru saplīsušu stiklu.

MT | Informazzjoni importanti

Jekk jgħgħbok aqra b'attenzjoni din l-istruzzjoni ta' installazzjoni qabel tibda. Żomm dejjem din l-istruzzjoni f'post sigur u faċilment aċċessibbli. Il-prodott għandu jittqiegħed biss f'kammar niexfa jew f'żoni tal-kamra tal-banju protetti mill-ilma li jixpru. Mhux permess li jiġi installat f'ambjenti umdi bħal sawna, pixxini jew fiż-żona tad-doċċa. Iż-żona għandha tkun ventilata tajjeb biex jiġi evitat il-formazzjoni tal-moffa. **Batteri u puri ljeaktar użaw il-ghodod tal-pulizja mhux jistgħu jittzommu miġfuha fil-prodotti. L-arja li tista' toħroġ jistgħu jikkawżaw ħsara irreversib li lill wiċċ.** Il-prodott għandu jiġi installat biss minn professjonisti kwalifikati. EMCO ma tiehu l-boda responsabbiltà għal danni kawżati minn użu ħażin. **ATTENZJONI:** Il-materjal ta' ffissar universali li jingħata miegħu jista' ma jkunx adattat għal kull tip ta' wiċċ. Uża biss kamin u plaggijiet li huma adattati għall-wiċċ speċifiku. Iċċekkja sew qabel l-użu jekk il-materjal jingħata huwiex xieraq. Ibgħat fil-pront kwalunkwe ħġieġ miksur.

PL | Ważne informacje

Prosimy o dokładne przeczytanie niniejszej instrukcji montażu przed rozpoczęciem instalacji. Instrukcję należy przechowywać w łatwo dostępnym i bezpiecznym miejscu. Produkt może być instalowany wyłącznie w suchych pomieszczeniach lub w łazienkach, w miejscach zabezpieczonych przed bezpośrednim działaniem wody. Instalacja w pomieszczeniach wilgotnych, takich jak sauny, baseny lub strefy prysznicowe, jest niedozwolona. Należy zapewnić odpowiednią wentylację pomieszczenia, aby zapobiec powstawaniu pleśni. **Ostre lub wydzielające opary środki czyszczące nie mogą być przechowywane otwarcie w produktach. Powstające opary mogą powodować na powierzchni nieodwracalne uszkodzenia.** Produkt może być montowany wyłącznie przez wykwalifikowanych specjalistów. Firma EMCO nie ponosi odpowiedzialności za szkody wynikające z nieprawidłowego użytkowania produktu. **UWAGA:** Dołączony uniwersalny zestaw montażowy nie nadaje się do każdego rodzaju podłoża. Należy używać wyłącznie śrub i kołków odpowiednich do konkretnego podłoża. Przed użyciem należy dokładnie sprawdzić, czy dołączone elementy mocujące nadają się do planowanej powierzchni montażowej. Wymień każdą uszkodzoną szymbę.

PT | Informações valiosas

Antes da montagem, por favor ler cuidadosamente esta instrução. Sempre guarde-a em um local seguro e de fácil acesso. O produto deve ser instalado apenas em ambientes secos ou em banheiros protegidos contra respingos de água. A instalação em ambientes úmidos, como saunas, piscinas ou na zona de chuveiro, não é permitida. Certifique-se sempre de que o ambiente esteja bem ventilado para evitar a formação de mofo. **Produtos de limpeza agressivos ou que emitem vapores não devem ser armazenados abertamente nos produtos. Os vapores gerados podem causar danos irreversíveis à superfície.** O produto deve ser instalado exclusivamente por profissionais qualificados. A EMCO não se responsabiliza por danos causados pelo uso incorreto. **ATENÇÃO:** O material de fixação universal incluído não é adequado para todas as superfícies. Utilize apenas parafusos e buchas adequados para a superfície prevista. Substitua imediatamente quaisquer vidros quebrados.

RO | Informații importante

Vă rugăm să citiți cu atenție acest manual de montaj înainte de instalare. Păstrați întotdeauna manualul într-un loc sigur și accesibil. Produsul trebuie instalat doar în încăperi uscate sau în zone de baie protejate împotriva stropilor de apă. Nu este permisă instalarea în încăperi umede precum saune, piscine sau în zona de duș. Asigurați o ventilație adecvată pentru a preveni formarea mușgaiului. Produsele de curățare puternice sau care degajă gaze nu trebuie păstrate în produse deschise. Vaporii rezultați pot provoca daune ireversibile suprafețelor. Produsul trebuie instalat doar de profesioniști calificați. EMCO nu își asumă responsabilitatea pentru daunele cauzate de utilizarea necorespunzătoare. **ATENȚIE:** Materialul de fixare universal inclus nu este adecvat pentru toate tipurile de suprafețe. Folosiți numai șuruburi și dibluri potrivite pentru suprafața respectivă. Verificați cu atenție înainte de utilizare dacă materialul inclus este compatibil cu suprafața dorită. Înlocuiți imediat orice panou de sticlă spart.

SK | Dôležité informácie

Pred inštaláciou si pozorne prečítajte tento návod na montáž. Návod uchovávajte na bezpečnom a dostupnom mieste. Výrobok smie byť inštalovaný len v suchých miestnostiach alebo v kúpeľňových zónach chránených pred striekajúcou vodou. Inštalácia vo vlhkých priestoroch ako sú sauny, bazény alebo priamo v sprchovom priestore nie je povolená. Vždy zabezpečte dostatočné vetranie, aby sa predišlo vzniku plesní. Ostré alebo výparny uvoľňujúce čistiace prostriedky nesmú byť otvorene uložené v produktoch. Vznikajúce výpary môžu spôsobiť nevratné poškodenie povrchov. Výrobok môže inštalovať len kvalifikovaný odborník. Spoločnosť EMCO nenesie zodpovednosť za škody spôsobené nesprávnym použitím. **UPOZORNENIE:** Priložený univerzálny montážny materiál nie je vhodný pre všetky povrchy. Používajte len skrutky a hmoždinky vhodné na konkrétny podklad. Pred použitím starostlivo skontrolujte, či je montážny materiál vhodný pre zamýšľaný povrch. Okamžite vymeňte každé rozbité sklo.

SI | Pomembne informacije

Pred namestitvijo natančno preberite ta navodila za montažo. Navodila shranite na varno in dostopno mesto. Izdelek je dovoljeno namestiti le v suhe prostore ali v kopalniške predele, ki so zaščiteni pred škropljenjem vode. Namestitev v vlažnih prostorih, kot so savne, bazeni ali območja za tuširanje, ni dovoljena. Vedno zagotovite ustrezno prezračevanje, da preprečite nastanek plesni. Ostrina ali izpuščajoča čistila se ne smejo hraniti odprta v izdelkih. Nastali hlapci lahko povzročijo nepopravljivo poškodovanje površin. Izdelek smejo nameščati le usposobljeni strokovnjaki. Podjetje EMCO ne prevzema odgovornosti za škodo, ki bi nastala zaradi nepravilne uporabe. **POZOR:** Priloženi univerzalni pritrdilni material ni primeren za vse vrste podlag. Uporabljajte le vijake in vložke, primerne za posamezno podlago. Pred uporabo natančno preverite, ali je priložen material primeren za zeleno podlago. Poškodovano steklo takoj zamenjajte.

SE | Viktig information

Läs noggrant igenom denna monteringsanvisning innan installationen påbörjas. Förvara instruktionen på en säker och lättåtkomlig plats. Produkten får endast installeras i torra utrymmen eller i badrumsområden som är skyddade mot stänkvattnet. Installation i fuktiga miljöer som bastu, simbassänger eller duschrutiner är inte tillåten. Se alltid till att det finns god ventilation för att förhindra mögelbildning. Starka eller avgasande rengöringsmedel får inte förvaras öppet i produkterna. De ångor som bildas kan orsaka irreversibla skador på ytan. Produkten får endast monteras av utbildad fackpersonal. EMCO ansvarar inte för skador som uppstår till följd av felaktig användning. **OBS:** Det medföljande universella monteringsmaterialet är inte lämpligt för alla underlag. Använd endast skruvar och pluggar som passar det aktuella underlaget. Kontrollera noggrant innan användning att det medföljande materialet är lämpligt. Byt omedelbart ut alla trasiga glasdelar.

DE | Elektroanschluss Asis 2.0

01. Die Elektroinstallation muss von einem Elektro-Fachinstallateur gemäß DIN VDE 0100-701 / IEC 60364-7-701 vorgenommen werden! Nationale sowie örtliche Vorschriften müssen berücksichtigt werden. Die Installation des Produktes muss außerhalb der Schutzzonen 0, 1 und 2 erfolgen. 02. Das Produkt darf bei einer Beschädigung nicht in Betrieb genommen werden. 03. Das Produkt darf nur vom Hersteller oder einem von ihm beauftragten Servicetechniker repariert werden. 04. Die Anschlussleitung ist in einer geschlossenen Wandleuchten-Anschlussdose entsprechend nach DIN/VDE 0100 Teil 559/2009 - 06 anzuschließen. 05. Das Produkt wird ohne Anschlussklemmen ausgeliefert. Für den Anschluss können Hinweise von Fachpersonen erforderlich sein. Zum Anschluss an das Versorgungsnetz dürfen nur Anschlussklemmen in Übereinstimmung mit EN 60998-2-1 verwendet werden. Es sind drei bzw. zwei Klemmen erforderlich (min. 1,5mm², min. 240V, 16A EN 60998-2-1). 06. Eine Verwendung des Produktes ist nur für Innenräume zugelassen. Das Produkt erfüllt die Anforderungen der Schutzart IP 20. 07. Die Lichtquelle dieser Leuchte darf nur vom Hersteller oder einem von ihm beauftragten Servicetechniker ersetzt werden. 08. Das Netzteil des Produktes darf nur vom Hersteller oder einem von ihm beauftragten Servicetechniker ersetzt werden. 09. Dieses Produkt enthält eine Lichtquelle der Energieeffizienzklasse F. 10. Nach Entfernen aller Schrauben und Abdeckungen können Lichtquelle und Betriebsgeräte von einer qualifizierten Person ausgebaut oder ausgetauscht werden.

GB | Electrical connection Asis 2.0

01. The electrical installation must be carried out by a qualified electrician in accordance with DIN VDE 0100-701 / IEC 60364-7-701 be taken! National and local regulations must be taken into account. The installation of the product must take place outside of the protection zones 0, 1 and 2. 02. The product must not be put into operation if it is damaged. 03. The product may only be repaired by the manufacturer or a service technician appointed by him. 04. The connection cable is in a closed wall lamp connection box in accordance with DIN / VDE 0100 Part 559/2009 - 06 to be connected. 05. The product is delivered without connection terminals. Advice from specialists may be required for the connection be. For connection to the supply network, only connection terminals in accordance with EN 60998-2-1 be used. Three or two terminals are required (min. 1.5mm², min. 240V, 16A EN 60998-2-1). 06 Use of the product is only permitted for indoor areas. The product meets the requirements of protection class IP 20. 07. The light source of this lamp may only be replaced by the manufacturer or a service technician commissioned by him. 08. The power supply unit of the product may only be replaced by the manufacturer or a service technician appointed by him. 09. This product contains a light source of energy efficiency class F. 10. After removing all screws and covers, the light source and control gear can be replaced by a qualified person be expanded or replaced.

FR | Raccordement électrique Asis 2.0

01. L'installation électrique doit être effectuée par un électricien qualifié conformément à la norme DIN VDE 0100-701 / IEC 60364-7-701 être pris! Les réglementations nationales et locales doivent être prises en compte. L'installation du produit doit avoir lieu en dehors des zones de protection 0, 1 et 2. 02. Le produit ne doit pas être mis en service s'il est endommagé. 03. Le produit ne peut être réparé que par le fabricant ou un technicien de service désigné par lui. 04. Le câble de raccordement se trouve dans un boîtier de raccordement pour applique murale fermé conformément à la norme DIN/VDE 0100 Pièce 559/2009 - 06 à connecter. 05. Le produit est livré sans bornes de connexion. L'avis de spécialistes peut être nécessaire pour le raccordement être. Pour le raccordement au réseau d'alimentation, uniquement des bornes de raccordement conformes à la norme EN 60998-2-1 être utilisé. Trois ou deux bornes sont nécessaires (min. 1,5mm², min. 240V, 16A EN 60998-2-1). 06. L'utilisation du produit n'est autorisée que pour les zones intérieures. Le produit répond aux exigences de la classe de protection IP 20. 07. La source lumineuse de cette lampe ne peut être remplacée que par le fabricant ou un technicien de service mandaté par lui. 08. Le bloc d'alimentation du produit ne peut être remplacé que par le fabricant ou un technicien de service désigné par lui. 09. Ce produit contient une source lumineuse de classe d'efficacité énergétique F. 10. Après avoir retiré toutes les vis et couvercles, la source lumineuse et l'appareillage de commande peuvent être remplacés par une personne qualifiée être agrandi ou remplacé.

NL | Aansluiting elektrisch Asis 2.0

01. De elektrische installatie moet worden uitgevoerd door een vakbekwame elektricien conform DIN VDE 0100-701/IEC 60364-7-701! Nationale en lokale voorschriften moeten in acht worden genomen. De installatie van dit product moet buiten de beschermingszones 0, 1 en 2 gebeuren. 02. Het product mag niet in bedrijf worden genomen wanneer het beschadigd is. 03. Het product mag alleen gerepareerd worden door de fabrikant of een door hem gemachtigde servicetechnicus. 04. De aansluitkabel moet worden aangesloten in een gesloten wandlamp-aansluitdoos overeenkomstig DIN/VDE 0100 Deel 559/2009-06. 05. Het product wordt geleverd zonder aansluitklemmen. Voor de aansluiting kunnen aanwijzingen van specialisten noodzakelijk zijn. Voor aansluiting op het voedende net mogen alleen klemmen conform EN 60998-2-1 worden gebruikt. Er zijn drie of twee klemmen nodig (min. 1,5 mm², min. 240 V, 16 A EN 60998-2-1). 06. Het gebruik van het product is alleen toegestaan binnenshuis. Het product voldoet aan de eisen van beschermingsklasse IP 20. 07. De lichtbron van deze armatuur mag alleen worden vervangen door de fabrikant of een door hem gemachtigde servicetechnicus. 08. De voeding van het product mag alleen worden vervangen door de fabrikant of een door hem gemachtigde servicetechnicus. 09. Dit product bevat een lichtbron van energie-efficiëntieklasse F. 10. Nadat alle schroeven en afdekkingen zijn verwijderd, kunnen de lichtbronnen en de besturingsapparaten door een gekwalificeerd persoon worden verwijderd of vervangen.

BG | Электрическо свързване Asis 2.0

01. Електрическото окабеляване трябва да бъде извършено от квалифициран електротехник съгласно DIN VDE 0100-701 / IEC 60364-7-701! Трябва да се спазват националните и местните разпоредби. Монтажът на продукта трябва да бъде извън защитните зони 0, 1 и 2. 02. Продуктът не бива да се използва, ако е повреден. 03. Продуктът може да бъде ремонтиран само от производителя или от сервизен техник, упълномощен от него. 04. Захранващият кабел трябва да бъде свързан в затворена монтажна кутия за стенини осветителни тела съгласно DIN/VDE 0100 Част 559/2009-06. 05. Продуктът се доставя без захранващи клеми. За свързване може да са необходими указания от квалифицирани специалисти. За свързване към мрежата трябва да се използват само клеми, съвместими с EN 60998-2-1. Потребват три или две клеми (минимум 1,5 mm², минимум 240 V, 16 A EN 60998-2-1). 06. Използването на продукта е разрешено само в закрити помещения. Продуктът отговаря на изискванията за защита IP 20. 07. Източникът на светлината в този осветител може да бъде заменен само от производителя или от сервизен техник, упълномощен от него. 08. Захранващият блок на продукта може да бъде заменен само от производителя или от сервизен техник, упълномощен от него. 09. Този продукт съдържа светлинния източник от енергиен клас F. 10. След премахване на всички винтове и капаци, светлинните източници и управляващите устройства могат да бъдат демонтирани или заменени от квалифицирано лице.

CS | Elektrické připojení Asis 2.0

01. Elektroinstalaci smí provést pouze kvalifikovaný elektrikář podle DIN VDE 0100-701 / IEC 60364-7-701! Je nutno respektovat národní i místní předpisy. Produkt musí být instalován mimo ochranné zóny 0, 1 a 2. 02. Produkt nesmí být provozován, pokud je poškozen. 03. Produkt může být oprávněn pouze výrobcem nebo servisem jím pověřeným. 04. Přívodní kabel musí být připojen ve skryté nástěnné svítidlové spojovací krabici podle DIN/VDE 0100 Část 559/2009-06. 05. Produkt se dodává bez přípojovacích svorek. Pro připojení mohou být nutné pokyny od odborníků. K připojení k napájecí sídli smí být použity pouze přípojovací svorky v souladu s normou EN 60998-2-1. Jsou vyžadovány tři nebo dvě svorky (min. 1,5 mm², min. 240 V, 16 A EN 60998-2-1). 06. Produkt je určen výhradně pro vnitřní použití. Produkt splňuje požadavky stupně ochrany IP 20. 07. Světelný zdroj v tomto svítidle smí vyměnit pouze výrobce nebo servisní technik pověřený jím. 08. Napájecí jednotku produktu smí vyměnit pouze výrobce nebo servisní technik pověřený jím. 09. Tento produkt obsahuje světelný zdroj energetické třídy F. 10. Po odstranění všech šroubů a krytů mohou být světelné zdroje a komponenty provozního zařízení demontovány nebo vyměněny kvalifikovanou osobou.

DK | Elektrisk tilslutning Asis 2.0

01. Den elektriske installation skal foretages af en kvalificeret elektriker i overensstemmelse med DIN VDE 0100-701 / IEC 60364-7-701! Nationale og lokale forskrifter skal overholdes. Produktet må installeres uden for beskyttelseszoner 0, 1 og 2. 02. Produktet må ikke tages i brug, hvis det er beskadiget. 03. Produktet må kun repareres af producenten eller en af ham autoriseret servicetekniker. 04. Tilslutningsledningen skal forbindes i en lukket vægmonteret lampe-tilslutningsdåse i overensstemmelse med DIN/VDE 0100 Del 559/2009-06. 05. Produktet leveres uden tilslutningsklemmer. Tilslutning kan kræve vejledning fra fagfolk. Ved tilslutning til forsyningsnettet må der kun anvendes tilslutningsklemmer i overensstemmelse med EN 60998-2-1. Der kræves henholdsvis tre eller to klemmer (min. 1,5 mm², min. 240 V, 16 A EN 60998-2-1). 06. Produktet må kun anvendes indendørs. Produktet opfylder kravene til beskyttelsesklasse IP 20. 07. Lyskilden i denne armatur må kun udskiftes af producenten eller en af ham autoriseret servicetekniker. 08. Strømforsyningensheden til produktet må kun udskiftes af producenten eller en af ham autoriseret servicetekniker. 09. Dette produkt indeholder en lyskilde med energieffektivitetsklasse F. 10. Efter fjernelse af alle skruer og dækninger kan lyskilder og styreenheder demonteres eller udskiftes af en kvalificeret person.

EL | Ηλεκτρική σύνδεση Asis 2.0

01. Η ηλεκτρική εγκατάσταση πρέπει να γίνει από εξειδικευμένο ηλεκτρολόγο σύμφωνα με DIN VDE 0100-701 IEC 60364-7-701! Πρέπει να τηρούνται οι εθνικοί και τοπικοί κανονισμοί. Η εγκατάσταση του προϊόντος πρέπει να γίνεται εκτός των ζωνών προστασίας 0, 1 και 2. 02. Το προϊόν δεν πρέπει να τεθεί σε λειτουργία αν είναι κατεστραμμένο. 03. Το προϊόν μπορεί να επισκευαστεί μόνο από τον κατασκευαστή ή από τεχνικό εξειδίκευσης εξουσιοδοτημένο από αυτόν. 04. Το καλώδιο σύνδεσης πρέπει να συνδεθεί σε κλειστή κουτί σύνδεσης για φωτιστικά τοίχου σύμφωνα με DIN/VDE 0100 Μέρος 559/2009-06. 05. Το προϊόν παραδίδεται χωρίς ακροδέκτες σύνδεσης. Για τη σύνδεση ενδέχεται να απαιτούνται οδηγίες από εξειδικευμένα πρόσωπα. Για τη σύνδεση στο δίκτυο τροφοδοσίας επιτρέπεται να χρησιμοποιούνται μόνο ακροδέκτες σύνδεσης που συμμορφώνονται με το πρότυπο EN 60998-2-1. Απαιτούνται τρεις ή δύο ακροδέκτες (ελάχιστο 1,5 mm², τουλάχιστον 240 V, 16 A EN 60998-2-1). 06. Η χρήση του προϊόντος επιτρέπεται μόνο σε εσωτερικούς χώρους. Το προϊόν πληροί τις απαιτήσεις της κατηγορίας προστασίας IP 20. 07. Η πηγή φωτισμού αυτού του φωτιστικού επιτρέπεται να αντικατασταθεί μόνο από τον κατασκευαστή ή από εξουσιοδοτημένο τεχνικό εξειδίκευσης. 08. Το τροφοδοτικό του προϊόντος επιτρέπεται να αντικατασταθεί μόνο από τον κατασκευαστή ή από εξουσιοδοτημένο τεχνικό εξειδίκευσης. 09. Αυτό το προϊόν περιέχει φωτιστική πηγή της ενεργειακής κατηγορίας F. 10. Μετά την αφαίρεση όλων των βιδών και των καλυμμάτων, οι φωτιστικές πηγές και οι μονάδες λειτουργίας μπορούν να αφαιρεθούν ή να αντικατασταθούν από εξειδικευμένο άτομο.

ES | Conexión eléctrica Asis 2.0

01. La instalación eléctrica debe ser realizada por un instalador eléctrico cualificado de acuerdo con DIN VDE 0100-701 / IEC 60364-7-701. ¡Se deben respetar las normativas nacionales y locales! La instalación del producto debe realizarse fuera de las zonas de protección 0, 1 y 2. 02. El producto no debe ponerse en funcionamiento si está dañado. 03. El producto sólo puede ser reparado por el fabricante o por un técnico de servicio autorizado por éste. 04. El conductor de conexión debe conectarse en una caja empotrada cerrada para lámpara de pared de acuerdo con DIN/VDE 0100 Parte 559/2009-06. 05. El producto se entrega sin terminales de conexión. Para la conexión pueden ser necesarias indicaciones de personal especializado. Para la conexión a la red de suministro sólo deben usarse terminales de conexión conforme a EN 60998-2-1. Se requieren tres o dos terminales (min. 1,5 mm², min. 240 V, 16 A EN 60998-2-1). 06. El uso del producto sólo está permitido en interiores. El producto cumple con los requisitos de grado de protección IP 20. 07. La fuente de luz de esta luminaria sólo puede ser sustituida por el fabricante o un técnico de servicio autorizado por éste. 08. La fuente de alimentación del producto sólo puede ser sustituida por el fabricante o un técnico de servicio autorizado por éste. 09. Este producto contiene una fuente de luz de la clase de eficiencia energética F. 10. Tras retirar todos los tornillos y cubiertas, las fuentes de luz y los dispositivos de mando pueden ser retirados o reemplazados por una persona cualificada.

EE | Elektriühendus Asis 2.0

01. Elektriipaigaldus peab olema tehtud kvalifitseeritud elektrikura vastavalt DIN VDE 0100-701 / IEC 60364-7-701! Tuleb arvestada riigieeskirjade ja kohalike nõuete. Seadet tohib paigaldada väljaspool kaitseala 0, 1 ja 2. 02. Seadet ei tohi kasutada, kui see on kahjustatud. 03. Seadet tohib parandada ainult tootja või tema volitatud hooldustehnik. 04. Juhtmete tuleb ühendada suletud seinavalgusti ühenduskasti vastavalt DIN/VDE 0100 Osa 559/2009-06. 05. Toode tarnitakse ilma ühendusklemmideta. Ühendamiseks võib olla vajalikud juhised spetsialistidelt. Võrguga ühendamiseks tohib kasutada ainult EN 60998-2-1 nõuetele vastavaid ühendusklemme. Vajalikud on kolm või kaks klemmiist (va least 1,5 mm², vähemalt 240 V, 16 A EN 60998-2-1). 06. Seadet tohib kasutada ainult siseruumides. Seade vastab kaitseastme IP 20 nõuetele. 07. Valgustallika võib selles lambis välja vahetada ainult tootja või tema volitatud hooldustehnik. 08. Toiteplokkki seadet tohib välja vahetada ainult tootja või tema volitatud hooldustehnik. 09. See toode sisaldab valgustallikat, mille energiatõhususe klass on F. 10. Pärast kõigi kruvide ja katete eemaldamist võib valgustallikaid ja juhtseadmeid eemaldada või asendada kvalifitseeritud isik.

FI | Sähköliitäntä Asis 2.0

01. Sähköasennuksen saa tehdä pätevä sähköalan ammattilainen standardien DIN VDE 0100-701 / IEC 60364-7-701 mukaisesti! Kansalliset ja paikalliset määräykset on otettava huomioon. Tuote on asennettava suoja-alueiden 0, 1 ja 2 ulkopuolelle. 02. Tuotetta ei saa käyttää, jos se on vaurioitunut. 03. Tuotteen saa korjata vain valmistaja tai hänen valtuuttamansa huoltoteknikko. 04. Virtajohto on liitettävä suljettuun seinävalaisimen liitäntärasiaan standardin DIN/VDE 0100 Osa 559/2009-06 mukaisesti. 05. Tuote toimitetaan ilman liitäntäkasetteja. Liittämistä varten saatetaan tarvita ohjeita ammattilaisilta. Verkkoliitäntään saa käyttää ainoastaan EN 60998-2-1 -standardin mukaisia liitäntäkasetteja. Tarvitaan kolme tai kaksi kosketinta (vähintään 1,5 mm², vähintään 240 V, 16 A EN 60998-2-1). 06. Tuotetta saa käyttää vain sisätiloissa. Tuote täyttää suoja-alueen IP 20 vaatimukset. 07. Valonlähde tässä valaisimessa saa vaihtaa vain valmistaja tai hänen valtuuttamansa huoltoteknikko. 08. Tuotteen virtalähde saa vaihtaa vain valmistaja tai hänen valtuuttamansa huoltoteknikko. 09. Tämä tuote sisältää valonlähteen energiatehokkuusluokkaa F. 10. Kun kaikki ruuvit ja suojukset on poistettu, valonlähteet ja ohjauksyksiköt voi purkaa tai vaihtaa pätevä henkilö.

IE | Ceangal Leictreach Asis 2.0

01. Ní mór go ndéanfaí an suiteáil leictreach ag leictreoir cáilithe de réir DIN VDE 0100-701 / IEC 60364-7-701! Caithfidh rialachais náisiúnta agus áitiúla a bheith faoi réir. Ní mór an táirge a chur suas lasmuigh de na ceantair chosanta 0, 1 agus 2. 02. Níor cheart an táirge a úsáid má tá sé damáiste aige. 03. Ní féidir an táirge a dheisiú ach ag an monaróir nó ag teicneoir seirbhíse a bhfuil údarás aige uaidh. 04. Ní mór an sreang nascála a bheith ceangailte i mbosca nascála soilisithe balla dúnta, de réir DIN/VDE 0100 Cuid 559/2009-06. 05. Tugtar an táirge amach gan na cumaisc nascála. D'fhéadfadh go mbeadh treoracha ó dhaoine oilte riachtanach don cheangal. Ní mór ach cumaisc nascála a úsáid a chomhlíonann EN 60998-2-1 don nasc leis an líonra soláthair. Tá trí nó dhá chumas riachtanach (1,5 mm² ar a laghad, 240 V ar a laghad, 16 A EN 60998-2-1). 06. Ní cheadaítear an táirge ach le haghaidh úsáid lasmuigh nó faoin dion? [Indoor only: I gceantar faoi dhion amháin]. Níl ach do úsáid laistigh. Tá an táirge comhlíontach leis na riachtanais le haghaidh rang chosanta IP 20. 07. Ní mór solas an foinse solais sa seilse seo a athsholáthar ach ag an monaróir nó ag teicneoir seirbhíse uadairithe. 08. Ní mór an t-áonad cumhachta an táirge a athsholáthar ach ag an monaróir nó ag teicneoir seirbhíse údaraithe. 09. Tá fhoinsé solais de rang éifeachtúlachta fuinnimh F san táirge seo. 10. Tar éis gach scríú agus clúdach a bhaint, is féidir na foinsi solais agus na giúisneoirí / na gairis rialaithe a bhaint nó a athsholáthar ag duine cáilithe.

HR | Električna priključka Asis 2.0

01. Električna instalacija mora biti izvedena od strane kvalificiranog električara sukladno DIN VDE 0100-701 / IEC 60364-7-701! Moraju se uzeti u obzir nacionalni i lokalni propisi. Ugradnja proizvoda mora biti izvan zaštitnih zona 0, 1 i 2. 02. Proizvod se ne smije koristiti ako je oštećen. 03. Proizvod smije popraviti samo proizvođač ili servisni tehničar kojemu je to ovlašteno. 04. Napojni vod se mora priključiti u zatvorenu zidnu spojnu kutiju za zidne svjetiljke, u skladu s DIN/VDE 0100 Dio 559/2009-06. 05. Proizvod se isporučuje bez priključnih klem. Za priključak mogu biti potrebne upute od stručnih osoba. Za priključak na mrežu smiju se koristiti samo priključne kleme u skladu s normom EN 60998-2-1. Potrebne su tri ili dvije kleme (min. 1,5 mm², min. 240 V, 16 A EN 60998-2-1). 06. Korištenje proizvoda dopušteno je samo u zatvorenom prostoru. Proizvod ispunjava zahtjeve stupnja zaštite IP 20. 07. Izvor svjetlosti u ovoj svjetiljci smije zamijeniti samo proizvođač ili ovlašteno servisni tehničar. 08. Napajanje proizvoda smije zamijeniti samo proizvođač ili ovlašteno servisni tehničar. 09. Ovaj proizvod sadrži izvor svjetlosti energetske učinkovitosti klase F. 10. Nakon uklanjanja svih vijaka i pokrova, izvori svjetlosti i pogonske jedinice mogu se ukloniti ili zamijeniti od strane kvalificirane osobe.

HU | Elektromos csatlakozás Asis 2.0

01. Az elektromos telepítést képestített villanyszerelőnek kell elvégeznie a DIN VDE 0100-701/IEC 60364-7-701 szerinti! Figyelembe kell venni a nemzeti és helyi előírásokat. A termék telepítése csak a védelmi zónák 0, 1 és 2-n kívül történhet. 02. A terméket nem üzemeltetheti, haszról. 03. A terméket csak a gyártó vagy az általa megbízott szerviztechnikus javíthatja. 04. A csatlakozókábelét zárt fali lámpa-csatlakozó dobozba kell kötni a DIN/VDE 0100 559/2009-06 részének megfelelően. 05. A termék csatlakozók nélkül kerül kiszállításra. A csatlakoztatáshoz szakember útmutatása szükséges lehet. Az ellátó hálózathoz való csatlakozáshoz kizárólag az EN 60998-2-1 szabványnak megfelelő csatlakozók használhatók. Három, illetve két csatlakozó szükséges (min. 1,5 mm², min. 240 V, 16 A EN 60998-2-1). 06. A termék kizárólag beltéri használatra engedélyezett. A termék megfelel az IP 20 védeltségi fokozat követelményeinek. 07. A világítóforrás cseréjét ezen lámpatest esetében csak a gyártó vagy általa megbízott szerviztechnikus végezheti. 08. A termék tápegységét csak a gyártó vagy általa megbízott szerviztechnikus cserélheti. 09. Ez a termék olyan fényforrást tartalmaz, amely az energiatékonysági F osztályba tartozik. 10. Minden csavar és burkolat eltávolítása után a fényforrások és az elektronikus vezérlő egységek eltávolíthatók vagy cserélhetők szakképzett személy által.

IT | Connessione elettrica Asis 2.0

01. L'installazione elettrica deve essere eseguita da un installatore elettrico qualificato in conformità a DIN VDE 0100-701 / IEC 60364-7-701! Devono essere rispettate le normative nazionali e locali. L'installazione del prodotto deve avvenire al di fuori delle zone di protezione 0, 1 e 2. 02. Il prodotto non deve essere messo in funzione se danneggiato. 03. Il prodotto può essere riparato solo dal produttore o da un tecnico di servizio da lui autorizzato. 04. Il cavo di collegamento deve essere collegato in una scatola di giunzione per applique a parete chiusa, conforme a DIN/VDE 0100 Parte 559/2009-06. 05. Il prodotto viene fornito senza morsetti di collegamento. Per il collegamento potrebbero essere necessarie indicazioni da parte di personale qualificato. Per il collegamento alla rete di alimentazione devono essere utilizzati soltanto morsetti conformi alla norma EN 60998-2-1. Sono richiesti tre o due morsetti (min. 1,5 mm², min. 240 V, 16 A EN 60998-2-1). 06. L'uso del prodotto è consentito solo in ambienti interni. Il prodotto soddisfa i requisiti del grado di protezione IP 20. 07. La sorgente luminosa di questo apparecchio può essere sostituita solo dal produttore o da un tecnico di servizio autorizzato da lui. 08. L'alimentatore del prodotto può essere sostituito solo dal produttore o da un tecnico di servizio autorizzato da lui. 09. Questo prodotto contiene una sorgente luminosa della classe di efficienza energetica F. 10. Dopo aver tolto tutte le viti e le coperture, le sorgenti luminose e gli apparati di comando possono essere rimossi o sostituiti da una persona qualificata.

LT | Elektros prijungimas Asis 2.0

01. Elektros instaliaciją turi atlikti kvalifikuotas elektrikas pagal DIN VDE 0100-701 / IEC 60364-7-701! Turi būti laikomasi nacionalinių ir vietos teisės aktų. Produkto montavimas turi būti už zonų 0, 1 ir 2 ribų. 02. Produktas negali būti naudojamas, jei jis pažeistas. 03. Produktą gali remontuoti tik gamintojas arba jo įgaliotas serviso technikas. 04. Jungiamasis laidas turi būti prijungtas prie uždaro sieninio šviestuvo jungiamojo dėžutės pagal DIN/VDE 0100 Dalies 559/2009-06 reikalavimus. 05. Produktas tiekiamas be jungiamųjų gnybtų. Jungiant gali prireikti specializuoti nurodymai. Prijungiant prie tiekimo tinklo, galima naudoti tik jungiamuosius gnybtus, atitinkančius EN 60998-2-1. Reikalingi trys arba du gnybtai (min. 1,5 mm², min. 240 V, 16 A EN 60998-2-1). 06. Produktu naudojimas leidžiamas tik patalpose. Produktas atitinka apsaugos klasę IP 20. 07. Šviesos šaltinį šiame šviestuve gali pakeisti tik gamintojas arba jo įgaliotas serviso technikas. 08. Maitinimo bloką šio produkto gali pakeisti tik gamintojas arba jo įgaliotas serviso technikas. 09. Šis produktas turi šviesos šaltinį, kurio energijos efektyvumo klasė yra F. 10. Pašalinus visus varžtus ir dangčius, šviesos šaltinius ir valdymo įrenginius gali išmontuoti arba pakeisti kvalifikuotas asmuo.

LV | Elektriskais pieslēgums Asis 2.0

01. Elektrisko instalāciju drīkst veikt kvalificēts elektriskis atbilstoši DIN VDE 0100-701 / IEC 60364-7-701! Jāievēro gan valsts, gan vietējie noteikumi. Produkta uzstādīšana jāveic ārpus aizsargzonām 0, 1 un 2. 02. Produkts nedrīkst tikt ekspluatēts, ja tas ir bojāts. 03. Produktu drīkst remontēt tikai ražotājs vai viņa pilnvarots servisa tehniķis. 04. Jāieviejamā vads jāpiestiprina slēgtā sienas lāmpas pieslēguma kastē atbilstoši DIN/VDE 0100 Daļa 559/2009-06. 05. Produkts tiek bez pieslēguma spailēm. Savienojumam var būt nepieciešami norādījumi no speciālistiem. Pie pieslēguma pie tīkla drīkst izmantot tikai spailes, kas atbilst EN 60998-2-1. Nepieciešamas trīs vai divas spailēs (min. 1,5 mm², min. 240 V, 16 A EN 60998-2-1). 06. Produkta lietošana atļauta tikai iekšējās. Produkts atbilst IP 20 aizsardzības pakāpes prasībām. 07. Gaismas avotu šajā luktūrī drīkst nomainīt tikai ražotājs vai viņa pilnvarots servisa tehniķis. 08. Barošanas bloku produkta drīkst nomainīt tikai ražotājs vai viņa pilnvarots servisa tehniķis. 09. Šajā produktā ir gaismas avots ar energoefektivitātes klasi F. 10. Pēc visu skrūvju un pārsega noņemšanas gaismas avotus un vadības ierīces var izņemt vai nomainīt kvalificēta persona.

MT | Konnessjoni Elettrika Asis 2.0

01. Il-installazzjoni elettrika trid issir minn elettricista kwalifikat skont DIN VDE 0100-701 / IEC 60364-7-701! Ir-regolamenti nazzjonali u lokali jridu jigu osservati. Il-prodott għandu jigi installat barra zoni ta' protezzjoni 0, 1 u 2. 02. Il-prodott m'għandux jintuza jekk ikun imnieher. 03. Il-prodott jista' jigi rranġat biss mill-manifattur jew minn tekniku ta' servizz awtorizzat minnu. 04. Il-kejbils ta' konnessjoni għandu jkun konness fi kaxxa magħluqa għat-terminali ta' lampi ta' ħajt skont DIN/VDE 0100 Parti 559/2009-06. 05. Il-prodott jigi mingħajr terminali ta' konnessjoni. Għall-konnessjoni jista' jkollhom bżonn gwida minn persuni kwalifikati. Għall-konnessjoni mal-kapaċità tal-provvista, jistgħu jintużaw biss terminali ta' konnessjoni li huma komplianti mar-Regolament EN 60998-2-1. Hemm bżonn ta' tliet jew żewġ terminali (min. 1,5 mm², min. 240 V, 16 A EN 60998-2-1). 06. L-użu tal-prodott huwa awtorizzat biss għewa għewa. Il-prodott jissodisfa r-riġiesta għall-livell ta' protezzjoni IP 20. 07. Fonte tad-dawl f'din id-dawliera tista' tigi sostitwita biss mill-manifattur jew tekniku ta' servizz awtorizzat minnu. 08. L-unità ta' provvista tal-prodott tista' tigi sostitwita biss mill-manifattur jew tekniku ta' servizz awtorizzat minnu. 09. Dan il-prodott fih sors tad-dawl tal-klassi ta' effiċjenza tal-enerġija F. 10. Wara li jkun għew rritati l-għodod kollha u l-koperti, is-sorsi tad-dawl u l-apparati ta' kontroll jistgħu jitneħħew jew jigu sostitwiti minn persuna kwalifikata.

PL | Połączenie elektryczne Asis 2.0

01. Instalacja elektryczna musi być wykonana przez wykwalifikowanego elektryka zgodnie z normami DIN VDE 0100-701 / IEC 60364-7-701! Należy uwzględnić przepisy krajowe oraz lokalne. Montaż produktu musi odbywać się poza strefami ochronnymi 0, 1 i 2. 02. Produkt nie może być użytkowany, jeśli jest uszkodzony. 03. Produkt może być naprawiany wyłącznie przez producenta lub przez technika serwisu upoważnionego przez niego. 04. Przewód przyłączeniowy należy podłączyć w zamkniętej puszcze przyłączeniowej dla lampy ściennej zgodnie z DIN/VDE 0100 część 559/2009-06. 05. Produkt dostarczany jest bez zacisków do podłączenia. Do podłączenia mogą być wymagane wskazówki od osób wykwalifikowanych. Do przyłączenia do sieci zasilającej można stosować tylko zaciski zgodne z normą EN 60998-2-1. Wymagane są trzy lub dwa zaciski (min. 1,5 mm², min. 240 V, 16 A, EN 60998-2-1). 06. Użytkowanie produktu jest dozwolone wyłącznie wewnątrz pomieszczeń. Produkt spełnia wymagania stopnia ochrony IP 20. 07. Źródło światła w tej oprawie może być wymieniane tylko przez producenta lub przez technika serwisu przez niego autoryzowanego. 08. Zasilacz produktu może być wymieniany tylko przez producenta lub przez technika serwisu przez niego autoryzowanego. 09. Produkt zawiera źródło światła klasy efektywności energetycznej F. 10. Po usunięciu wszystkich śrub i osłon źródło światła oraz urządzenia sterujące mogą być demontowane lub wymieniane przez osobę wykwalifikowaną. PL

PT | Ligação elétrica Asis 2.0

01. A instalação elétrica deve ser executada por um electricista qualificado de acordo com DIN VDE 0100-701 / IEC 60364-7-701! Devem ser cumpridos os regulamentos nacionais e locais. A instalação do produto deve ser feita fora das zonas de proteção 0, 1 e 2. 02. O produto não deve ser utilizado se estiver danificado. 03. O produto só pode ser reparado pelo fabricante ou por um técnico de serviço autorizado por ele. 04. O cabo de ligação deve ser conectado numa caixa de ligação de candeeiros de parede fechada, de acordo com DIN/VDE 0100 Parte 559/2009-06. 05. O produto é entregue sem terminais de ligação. Para a ligação podem ser necessárias instruções de pessoas qualificadas. Para ligação à rede de alimentação devem ser usados apenas terminais de ligação em conformidade com a norma EN 60998-2-1. São necessários três ou dois terminais (min. 1,5 mm², min. 240 V, 16 A EN 60998-2-1). 06. O uso do produto é permitido apenas em ambientes interiores. O produto cumpre os requisitos de grau de proteção IP 20. 07. A fonte de luz deste candeeiro só pode ser substituída pelo fabricante ou por técnico de serviço por ele autorizado. 08. A fonte de alimentação do produto só pode ser substituída pelo fabricante ou por técnico de serviço por ele autorizado. 09. Este produto contém uma fonte de luz da classe de eficiência energética F. 10. Após remover todos os parafusos e tampas, as fontes de luz e os dispositivos de controlo podem ser desmontados ou substituídos por pessoa qualificada.

RO | Conexiune electrică Asis 2.0

01. Instalația electrică trebuie efectuată de un electrician calificat conform DIN VDE 0100-701 / IEC 60364-7-701! Trebuie respectate reglementările naționale și locale. Produsul trebuie instalat în afara zonelor de protecție 0, 1 și 2. 02. Produsul nu trebuie pus în funcțiune dacă este deteriorat. 03. Produsul poate fi reparat doar de către producător sau de un tehnician de service autorizat de acesta. 04. Cablu de conectare trebuie conectat într-o casetă de joncțiune pentru corpuri de iluminat de perete închisă, conform DIN/VDE 0100 Partea 559/2009-06. 05. Produsul este livrat fără borne de conectare. Pentru conectare pot fi necesare indicații din partea unor persoane specializate. Pentru conectarea la rețeaua de alimentare se pot folosi doar borne de conectare conforme cu EN 60998-2-1. Sunt necesare trei sau două borne (min. 1,5 mm², min. 240 V, 16 A EN 60998-2-1). 06. Produsul este permis doar pentru utilizare în interior. Produsul îndeplinește cerințele gradului de protecție IP 20. 07. Sursa de lumină a acestui corp de iluminat poate fi înlocuită numai de producător sau de un tehnician autorizat de acesta. 08. Sursa de alimentare a produsului poate fi înlocuită numai de producător sau de un tehnician autorizat de acesta. 09. Acest produs conține o sursă de lumină de clasă de eficiență energetică F. 10. După înlăturarea tuturor șuruburilor și capacelor, sursele de lumină și aparatele de control pot fi demontate sau înlocuite de către o persoană calificată.

SK | Elektrické pripojenie Asis 2.0

01. Elektrickú inštaláciu musí vykonať kvalifikovaný elektrikár v súlade s DIN VDE 0100-701 / IEC 60364-7-701! Treba rešpektovať národné aj miestne predpisy. Produkt musí byť inštalovaný mimo ochranných zón 0, 1 a 2. 02. Produkt sa ne má používať, ak je poškodený. 03. Produkt môže byť opravovaný len výrobcom alebo servisným technikom povereným ním. 04. Napájací kábel musí byť pripojený v uzavretej nástenné svietidlovej spojovacej krabici podľa DIN/VDE 0100 Časť 559/2009-06. 05. Produkt sa dodáva bez pripojovacích svoriek. Na pripojenie môžu byť potrebné pokyny od odborníkov. Pri pripájaní na napájaciu sieť sa smú používať iba pripojovacie svorky v súlade s normou EN 60998-2-1. Sú potrebné tri alebo dve svorky (min. 1,5 mm², min. 240 V, 16 A EN 60998-2-1). 06. Produkt je určený len na vnútorné použitie. Produkt spĺňa požiadavky stupňa ochrany IP 20. 07. Svetelný zdroj v tomto svietidle smie byť vymenený len výrobcom alebo servisným technikom povereným ním. 08. Napájacie zariadenie produktu smie byť vymenené len výrobcom alebo servisným technikom povereným ním. 09. Tento produkt obsahuje svetelný zdroj energetickej triedy F. 10. Po odstránení všetkých skrutiek a krytov môžu byť svetelné zdroje a ovládacie zariadenia odstránené alebo vymenené kvalifikovanou osobou.











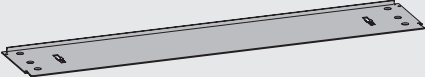



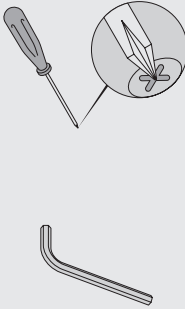









SI | Električna povezava Asis 2.0

01. Električno instalacijo mora izvesti usposobljen električar v skladu z DIN VDE 0100-701 / IEC 60364-7-701! Nacionalni in lokalni predpisi morajo biti upoštevani. Izdelek se sme namestiti izven zaščitnih con 0, 1 in 2. 02. Izdelek se ne sme uporabljati, če je poškodovan. 03. Izdelek sme popr. viti le proizvajalec ali servisni tehnik, pooblaščen s strani tega. 04. Napajalno vod. lo je treba priključiti v zaprti razdelilno dozo stenske svetilke v skladu z DIN/VDE 0100 Del 559/2009-06. 05. Izdelek se dobavi brez priključnih sponk. Za priključitev so lahko potrebna navodila strokovnjakov. Za priključitev na omrežje smejo biti uporabljene le priključne sponke, skladne s standardom EN 60998-2-1. Potrebni so trije ali dva sponki (min. 1,5 mm², min. 240 V, 16 A EN 60998-2-1). 06. Uporaba izdelka je dovoljena samo v notranjih prostorih. Izdelek izpolnjuje zahteve stopnje zaščite IP 20. 07. Svetlobni vir v tej svetilki sme zamenjati le proizvajalec ali servisni tehnik, ki ga je pooblastil. 08. Napajalni blok izdelka sme zamenjati le proizvajalec ali servisni tehnik, ki ga je pooblastil. 09. Ta izdelek vsebuje svetlobni vir energetske učinkovitosti razreda F. 10. Po odstranitvi vseh vijakov in pokrovov se svetlobni viri in krmilne naprave lahko odstranijo ali zamenjajo s strani kvalificirane osebe.

SE | Elektrisk anslutning Asis 2.0

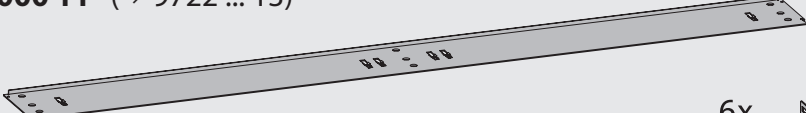
01. Den elektriska installationen ska utföras av en kvalificerad elektriker enligt DIN VDE 0100-701 / IEC 60364-7-701! Nationella och lokala föreskrifter måste beaktas. Produkten måste installeras utanför skyddszonerna 0, 1 och 2. 02. Produkten får inte tas i bruk om den är skadad. 03. Produkten får endast repareras av tillverkaren eller av en servicetekniker som han utsett. 04. Anslutningskabeln ska anslutas i en sluten väggarmatur-anlutningsdosa enligt DIN/VDE 0100 Del 559/2009-06. 05. Produkten levereras utan anslutningsklämmor. För anslutning kan anvisningar från fackpersoner vara erforderliga. För anslutning till elnätet får endast anslutningsklämmor användas som överensstämmer med EN 60998-2-1. Tre eller två klämmor krävs (min. 1,5 mm², min. 240 V, 16 A EN 60998-2-1). 06. Produkten får endast användas inomhus. Produkten uppfyller kraven för skyddsklass IP 20. 07. Ljuskällan i denna armatur får endast ersättas av tillverkaren eller av en servicetekniker som han utsett. 08. Nätaggregatet för produkten får endast bytas av tillverkaren eller av en servicetekniker som han utsett. 09. Denna produkt innehåller en ljuskälla av energieffektivitetsklass F. 10. Efter att alla skruvar och kåpor tagits bort kan ljuskällor och drivanordningar demonteras eller ersättas av kvalificerad person.

DE Zusammenbau Einbaurahmen · **GB** assembly installation frame · **FR** assemblage châssis de construction · **NL** samenstellen inbouwraam
BG Сглобяване на вградена рамка · **CS** Sestavení vestavného rámu · **DK** Samling af indbygningsramme · **EL** Συναρμολόγηση εντοιχιζόμενου πλαισίου
ES Ensamblaje del marco empotrado · **EE** Sisseehitatava raami kokkupanek · **FI** Upotettavan kehyksen kokoonpano · **IE** Tionól fráma ionsuite
HR Sastavljanje ugradbenog okvira · **HU** Beépítőkeret összeszerelése · **IT** Assemblaggio del telaio da incasso · **LT** Įmontuojamo rėmo surinkimas
LV Iebūvējama rāmja montāža · **MT** Assemblea ta' frame inkorporat · **PL** Montaż ramy do zabudowy · **PT** Montagem da moldura embutida
RO Asamblare cadru incastabil · **SK** Montáž zapusteného rámu · **SI** Sestavljanje vgradnega okvirja · **SE** Montering infällt ram

<p>9750 000 51 (→ 9754 ... 50/51/52/53)</p> <p>2x </p> <p>2x </p> <p>4x </p> <p>8x </p> <p>4x </p>	
<p>9725 000 21 (→ 9724 ... 21/22)</p> <p>2x </p> <p>2x </p> <p>4x </p> <p>8x </p> <p>4x </p>	
<p>9730 000 31 (→ 9734 ... 31, 9753 ... 01)</p> <p>2x </p> <p>2x </p> <p>4x </p> <p>8x </p> <p>4x </p>	
<p>9732 000 31 (→ 9753 ... 02)</p> <p>2x </p> <p>2x </p> <p>4x </p> <p>8x </p> <p>4x </p>	
<p>9720 000 11 (→ 9722 ... 13)</p> <p>2x </p> <p>2x </p> <p>6x </p> <p>8x </p> <p>6x </p>	

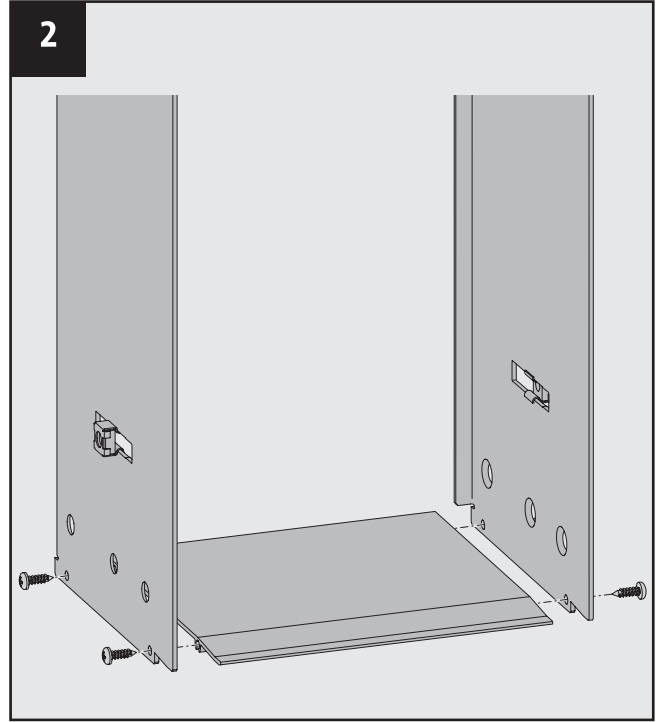
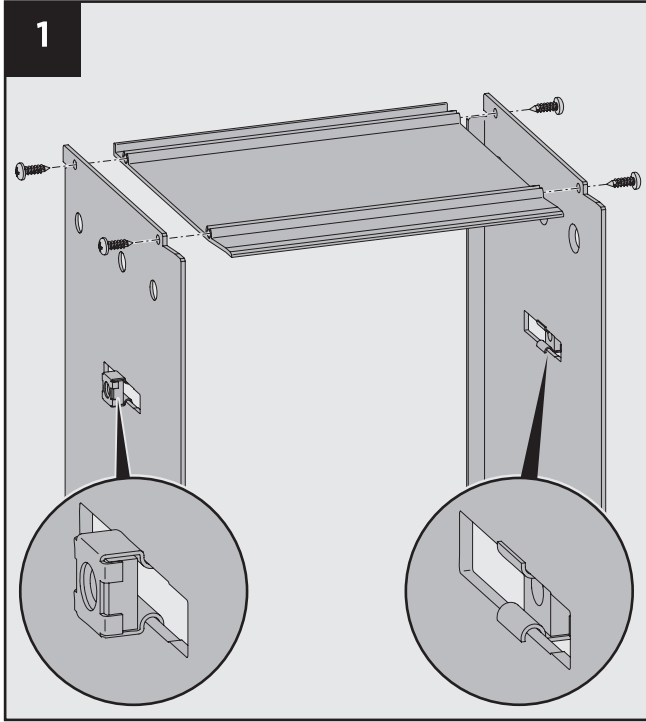

DE Montage · GB installation · FR montage · NL montage · BG монтаж · CS montáž · DK montering · EL εγκατάσταση · ES montaje · EE paigaldus
 FI asennus · IE suiteáil · HR montaža · HU szerelés · IT montaggio · LT montavimas · LV montāža · MT installazzjoni · PL montaż · PT montagem
 RO montaj · SK montáž · SI montaža · SE montering

Artikel-Nr.	A [mm]
9725 000 21	340 mm
9730 000 31	491 mm
9750 000 51	805 mm

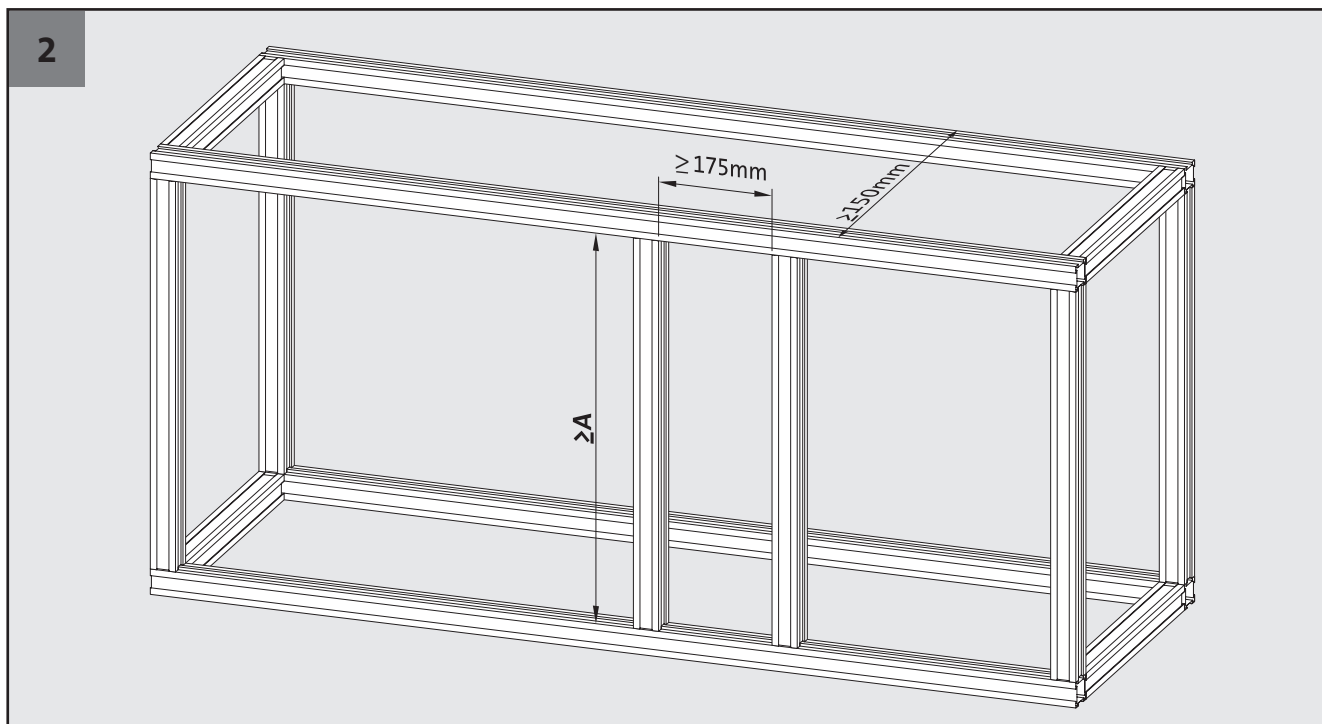
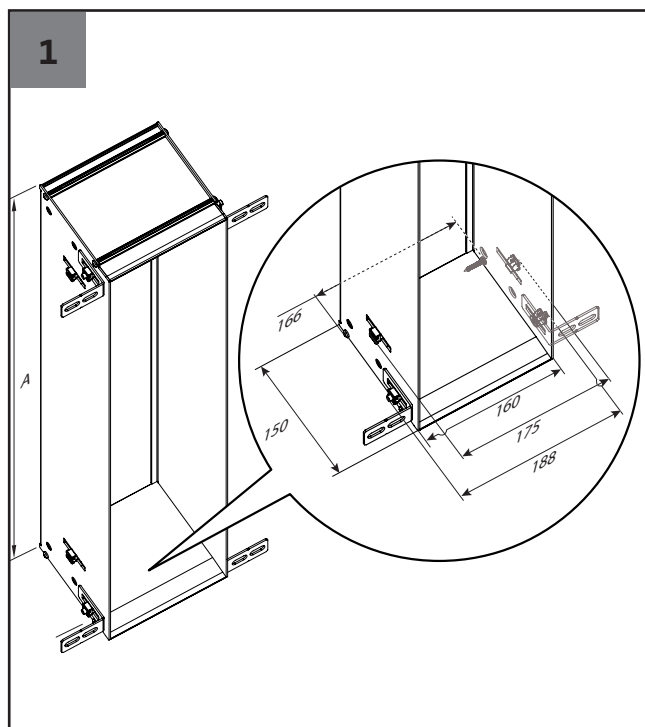

Artikel-Nr.

A [mm]

9732 000 31

491 mm

9720 000 11

1580 mm

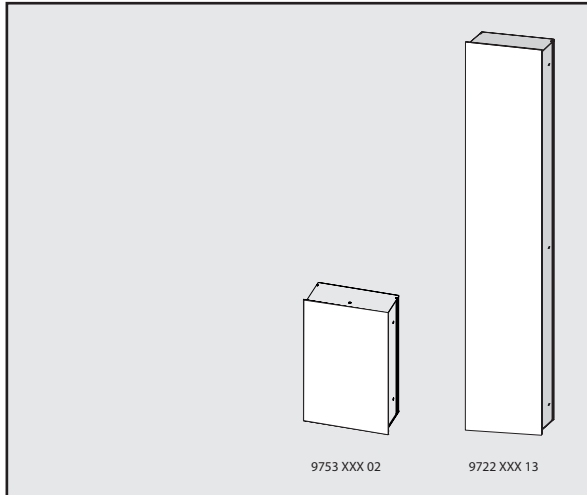

1

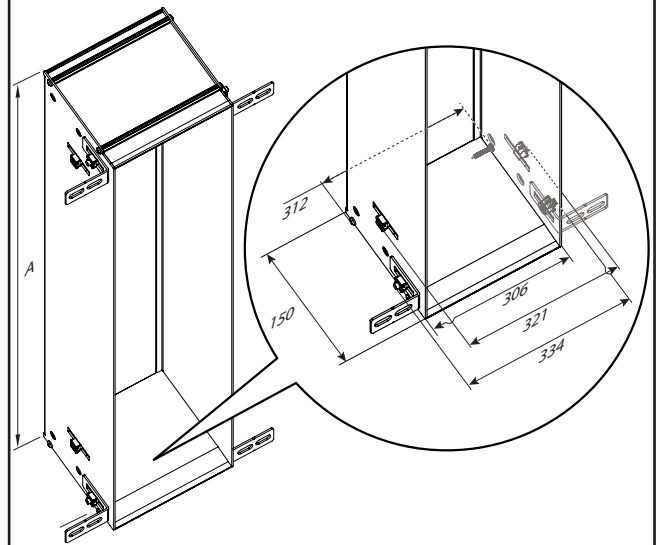

2

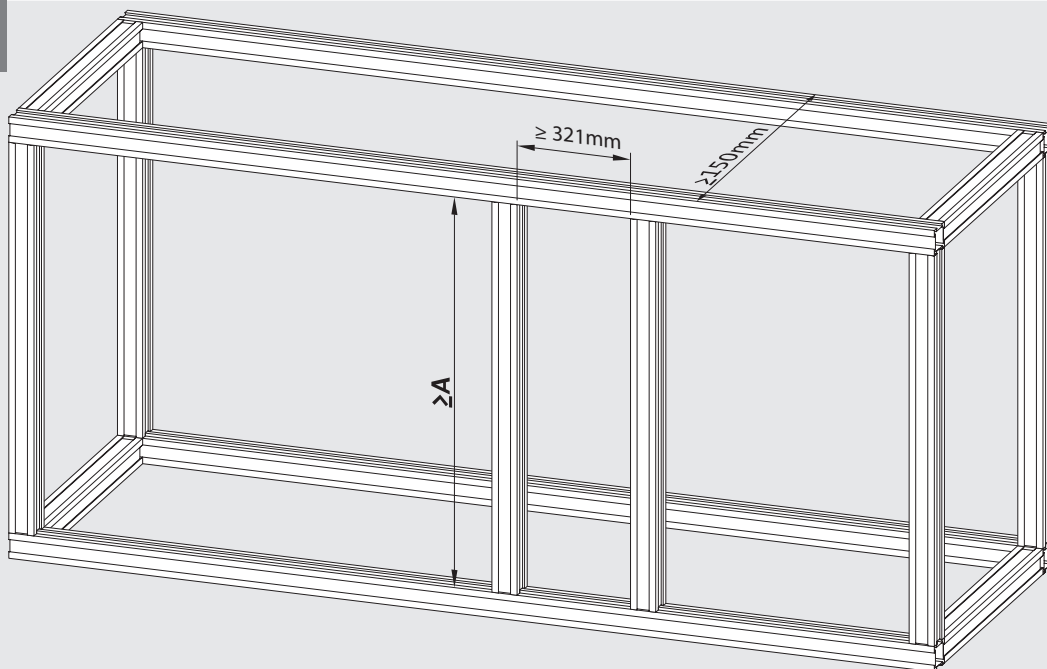

DE Montage · GB installation · FR montage · NL montage · BG монтаж · CS montáž · DK montering · EL εγκατάσταση · ES montaje · EE paigaldus
FI asennus · IE suiteáil · HR montaža · HU szerelés · IT montaggio · LT montavimas · LV montāža · MT installazzjoni · PL montaż · PT montagem
RO montaj · SK montáž · SI montaža · SE montering

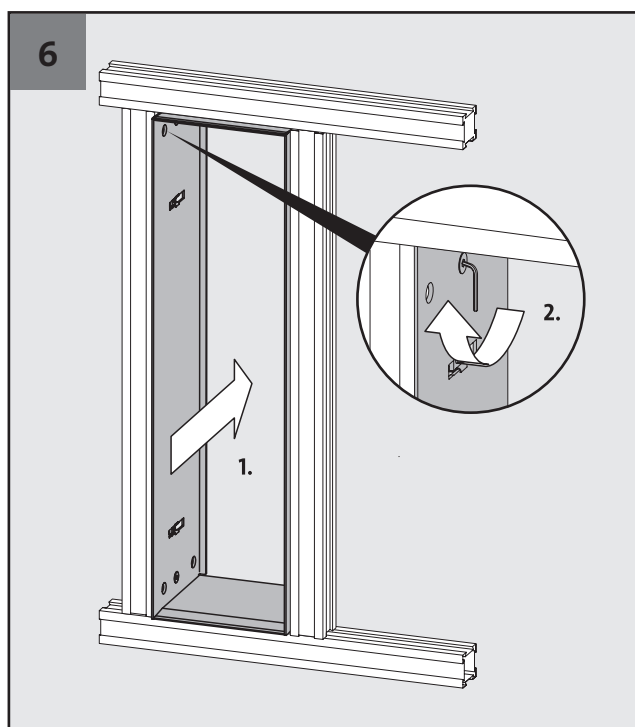
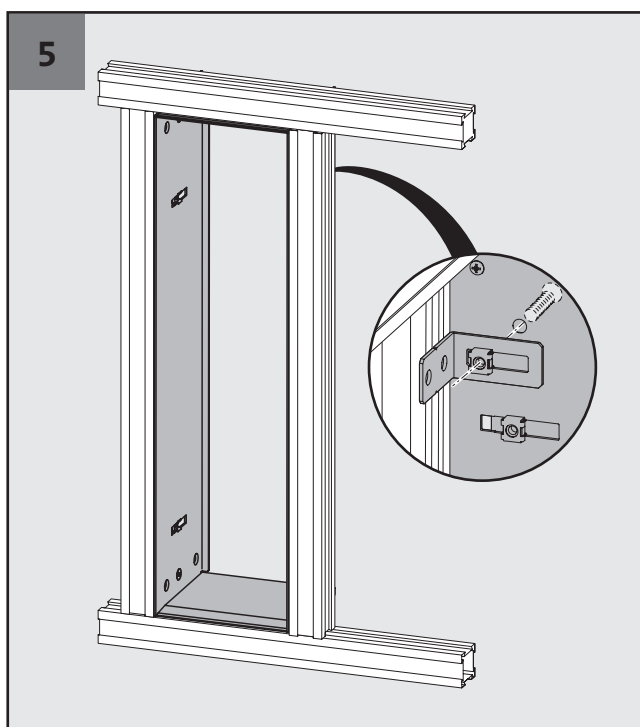
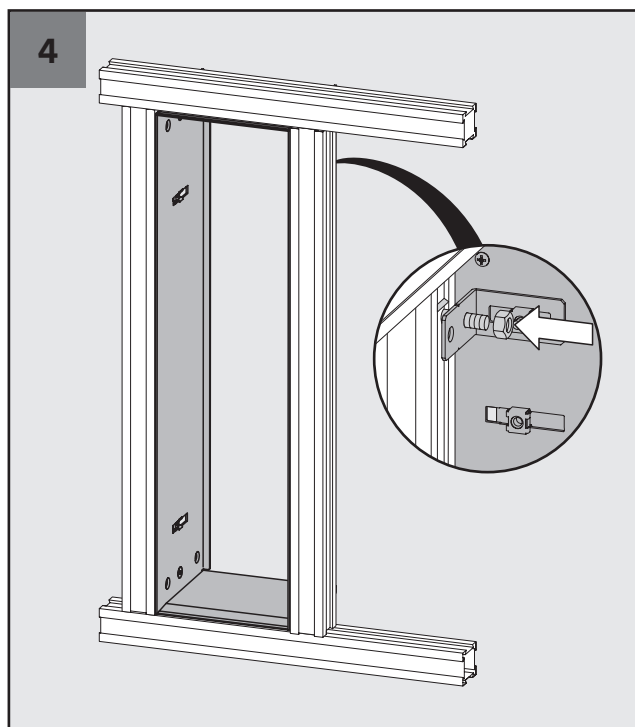
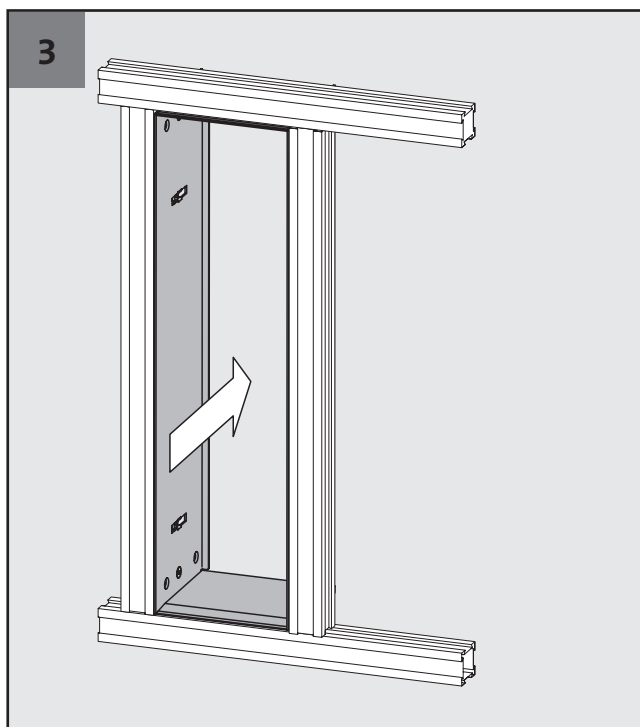

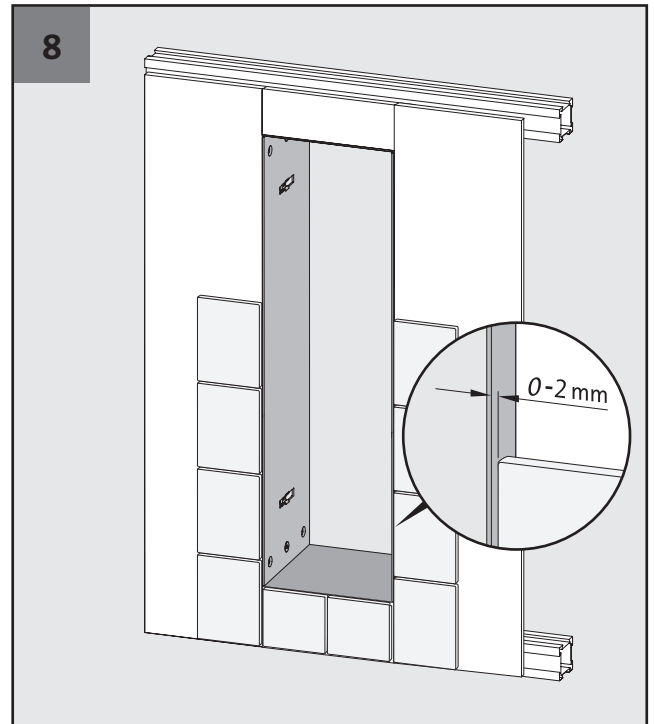
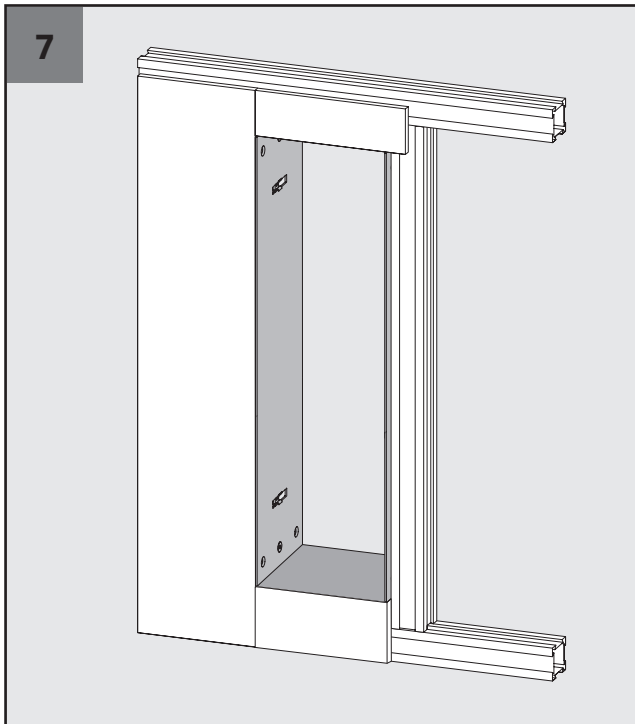

- DE** Montage der Module: siehe Seite 23
GB Assembly of the modules: see page 23
FR Montage des modules : voir page 23
NL Montage van de modules: zie pagina 23
BG Монтаж на модулите: виж страница 23
CS Montáž modulů: viz strana 23
DK Montering af modulerne: se side 23
EL Συναρμολόγηση των μονάδων: βλέπε σελίδα 23
ES Montaje de los módulos: ver página 23
EE Moodulite paigaldus: vt lk 23
FI Modulien asennus: katso sivu 23
IE Assembly of the modules: see page 23
HR Montaža modula: vidi stranicu 23
HU Modulok összeszerelése: lásd a 23. oldalt
IT Montaggio dei moduli: vedi pagina 23
LT Modulių montavimas: žr. 23 psl.
LV Moduļu montāža: skatīt 23. lpp.
MT Assemblea tal-moduli: ara paġna 23
PL Montaż modułów: patrz strona 23
PT Montagem dos módulos: ver página 23
RO Montajul modulelor: vezi pagina 23
SK Montáž modulov: pozri stranu 23
SI Montaža modulov: glej stran 23
SE Montering av modulerna: se sida 23

DE Montage · GB installation · FR montage · NL montage · BG монтаж · CS montáž · DK montering · EL εγκατάσταση · ES montaje · EE paigaldus
 FI asennus · IE suiteáil · HR montaža · HU szerelés · IT montaggio · LT montavimas · LV montāža · MT installazzjoni · PL montaż · PT montagem
 RO montaj · SK montáž · SI montaža · SE montering

Artikel-Nr.	A [mm]
9725 000 21	340 mm
9730 000 31	491 mm
9750 000 51	805 mm

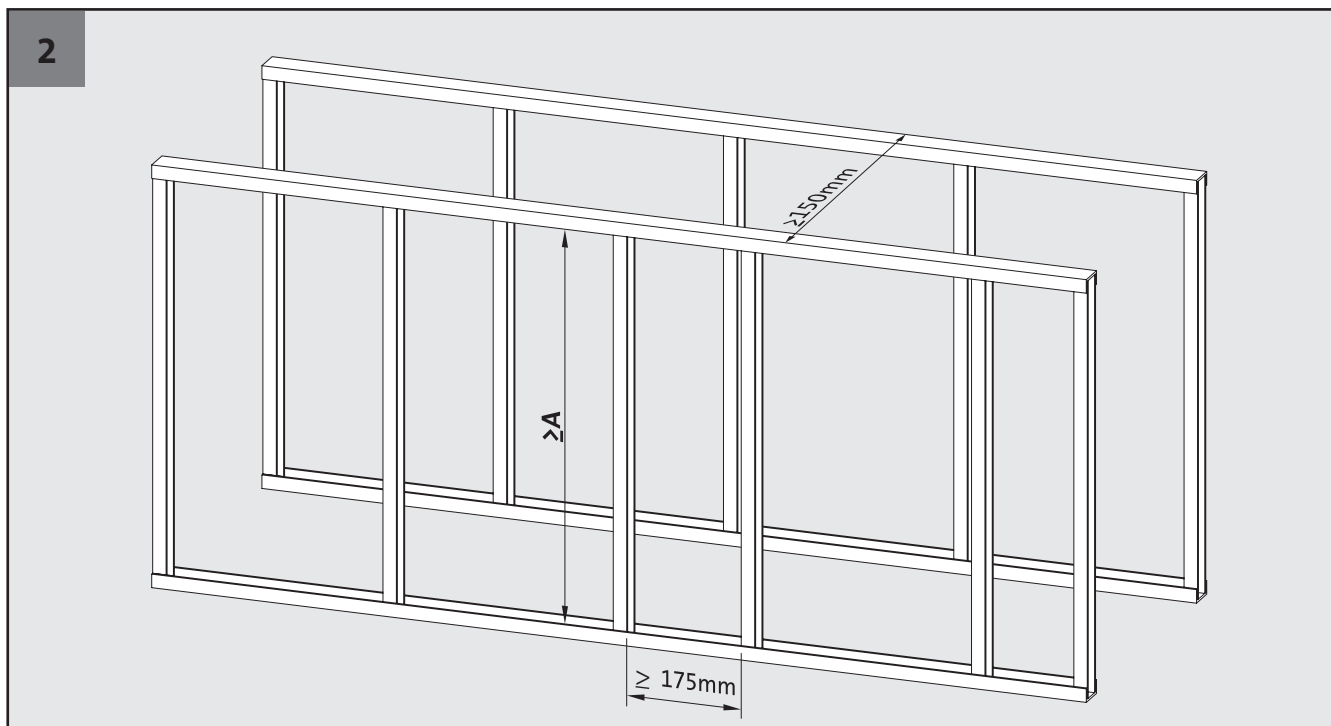
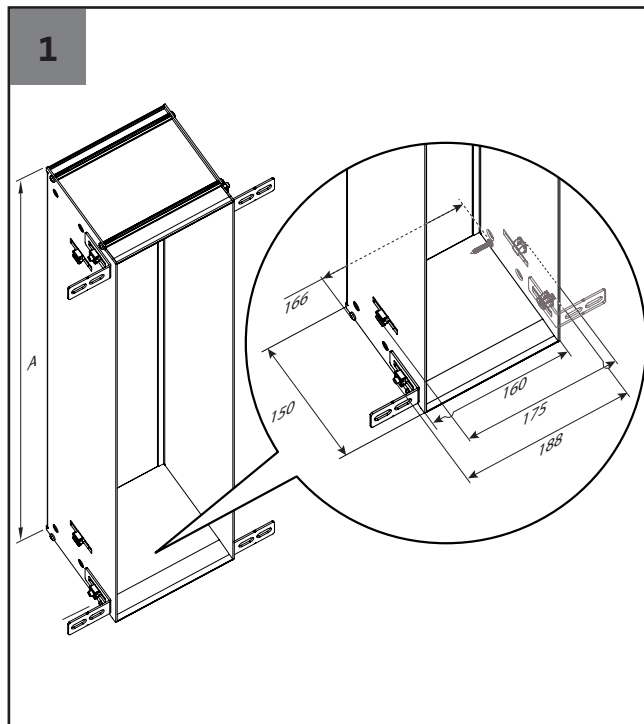

Artikel-Nr.

A [mm]

9732 001 31

491 mm

9720 000 11

1580 mm

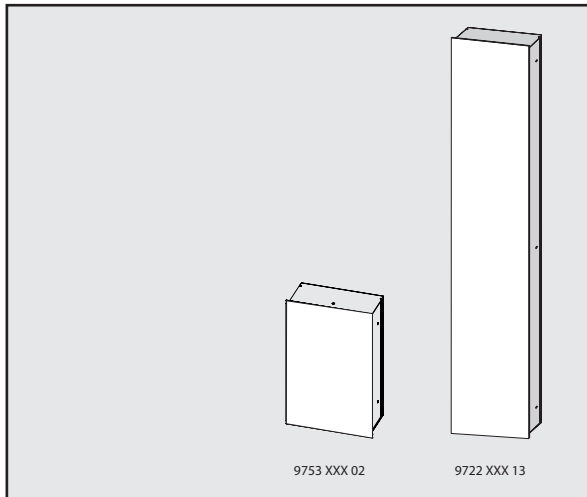

1

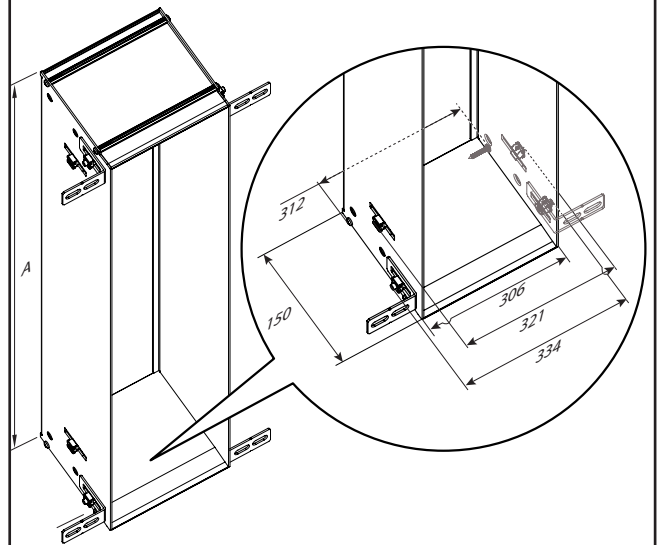

2

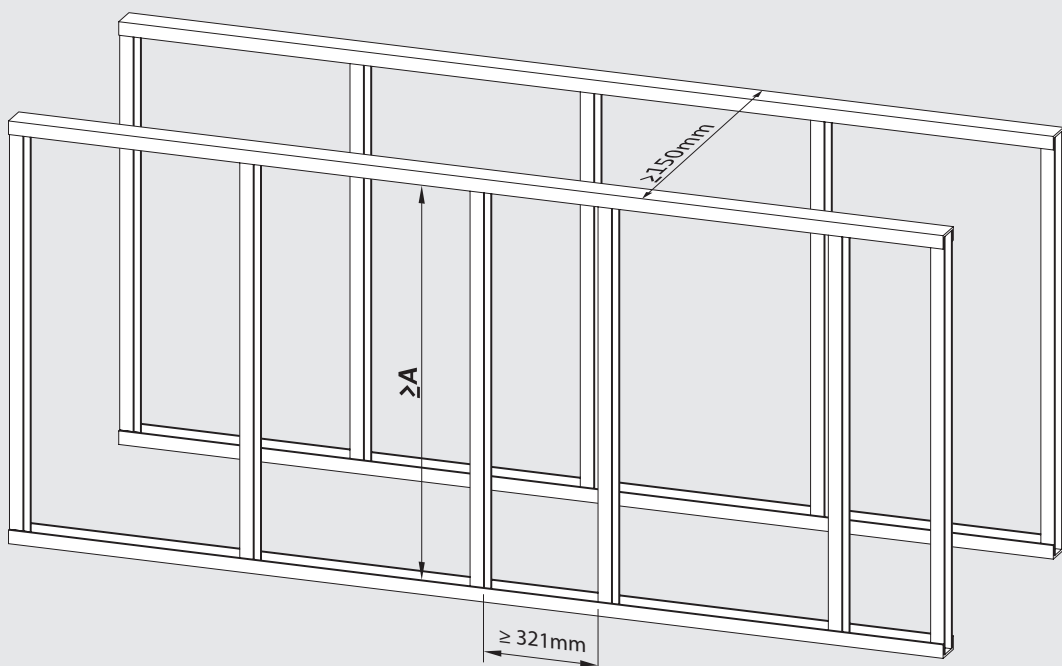

DE Montage · GB installation · FR montage · NL montage · BG монтаж · CS montáž · DK montering · EL εγκατάσταση · ES montaje · EE paigaldus
FI asennus · IE suiteáil · HR montaža · HU szerelés · IT montaggio · LT montavimas · LV montāža · MT installazzjoni · PL montaż · PT montagem
RO montaj · SK montáž · SI montaža · SE montering

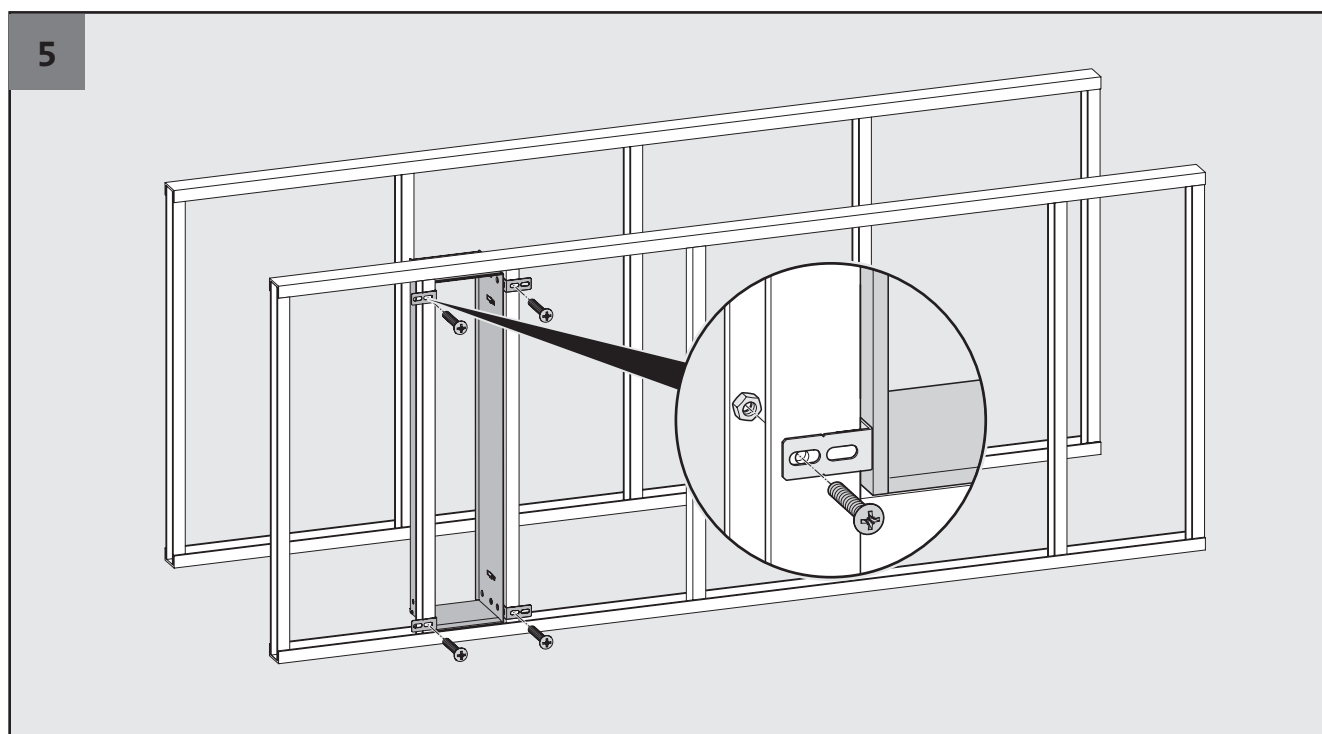
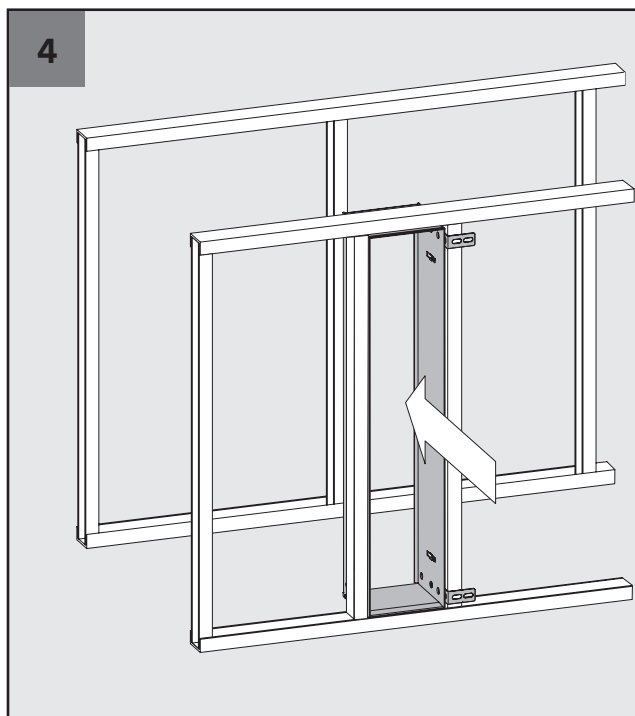
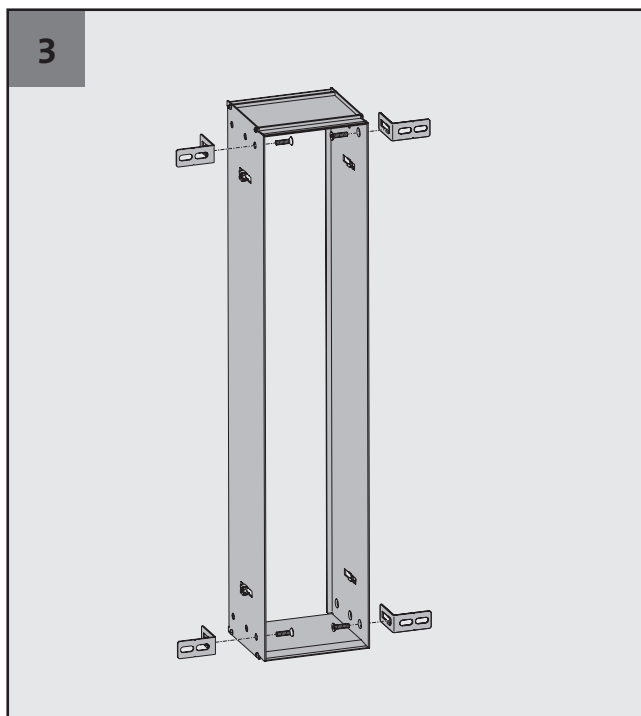

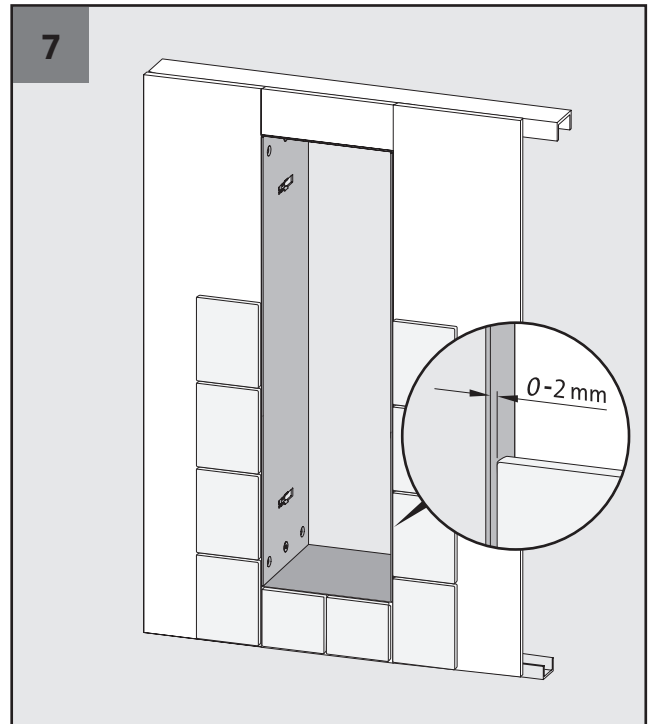
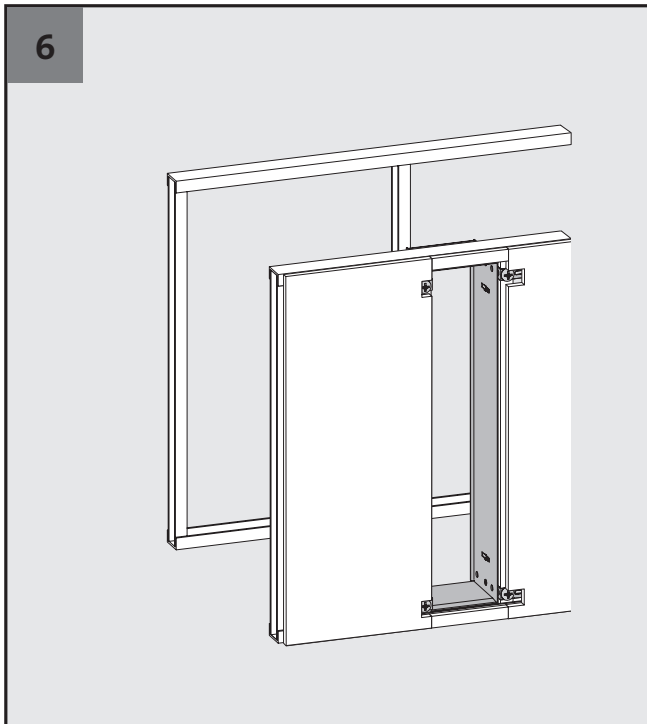

- DE** Montage der Module: siehe Seite 23
GB Assembly of the modules: see page 23
FR Montage des modules : voir page 23
NL Montage van de modules: zie pagina 23
BG Монтаж на модулите: виж страница 23
CS Montáž modulů: viz strana 23
DK Montering af modulerne: se side 23
EL Συναρμολόγηση των μονάδων: βλέπε σελίδα 23
ES Montaje de los módulos: ver página 23
EE Moodulite paigaldus: vt lk 23
FI Modulien asennus: katso sivu 23
IE Assembly of the modules: see page 23
HR Montaža modula: vidi stranicu 23
HU Modulok összeszerelése: lásd a 23. oldalt
IT Montaggio dei moduli: vedi pagina 23
LT Modulių montavimas: žr. 23 psl.
LV Moduļu montāža: skatīt 23. lpp.
MT Assemblea tal-moduli: ara paġna 23
PL Montaż modułów: patrz strona 23
PT Montagem dos módulos: ver página 23
RO Montajul modulelor: vezi pagina 23
SK Montáž modulov: pozri stranu 23
SI Montaža modulov: glej stran 23
SE Montering av modulerna: se sida 23

DE Montage · GB installation · FR montage · NL montage · BG монтаж · CS montáž · DK monterig · EL εγκατάσταση · ES montaje · EE paigaldus
 FI asennus · IE suiteáil · HR montaža · HU szerelés · IT montaggio · LT montavimas · LV montāža · MT installazzjoni · PL montaż · PT montagem
 RO montaj · SK montáž · SI montaža · SE monterig

Artikel-Nr.	A [mm]
9725 000 21	340 mm
9730 000 31	491 mm
9750 000 51	805 mm

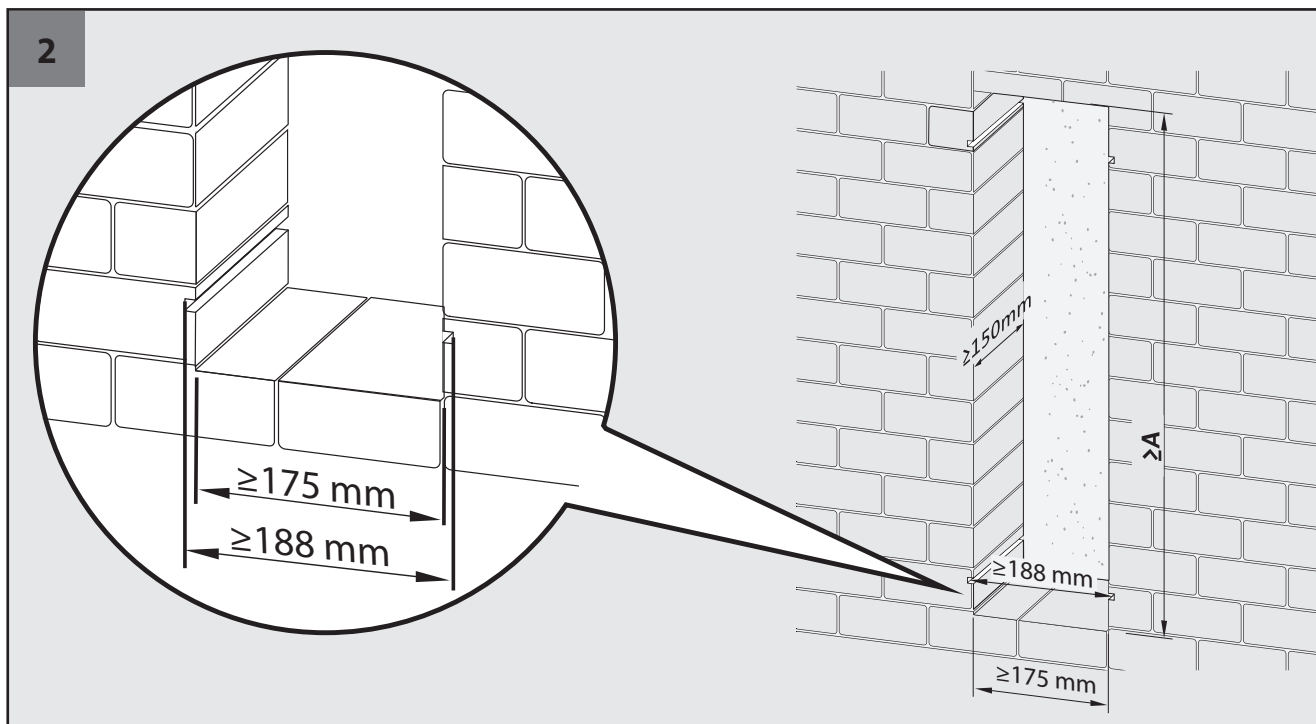
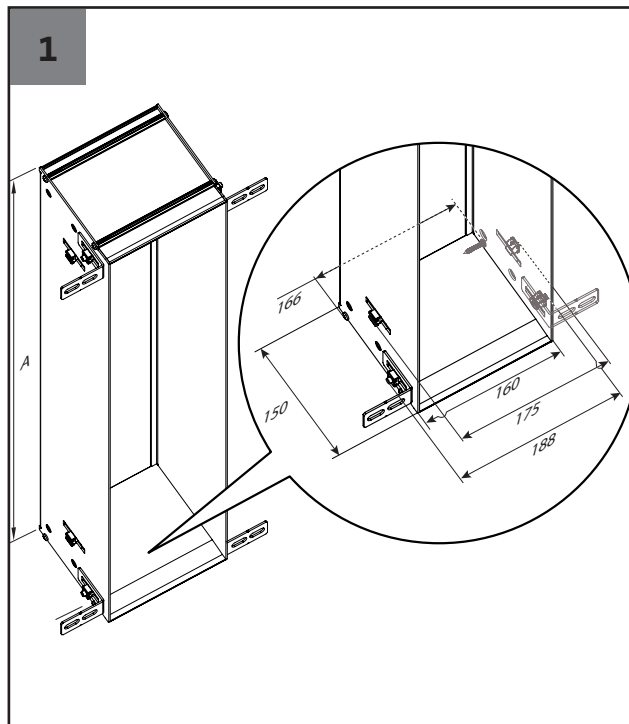

Artikel-Nr.

A [mm]

9732 001 31

491 mm

9720 000 11

1580 mm

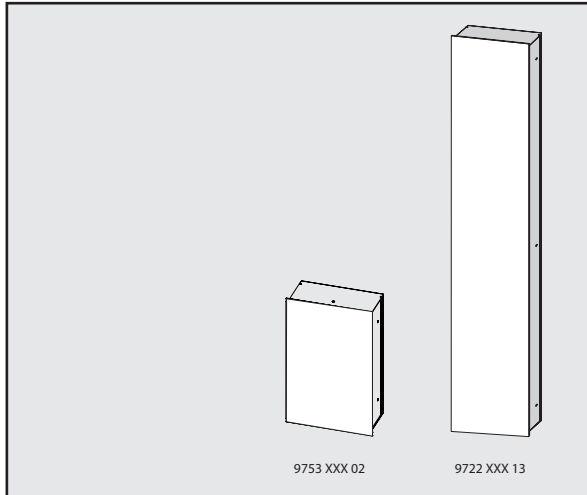

1

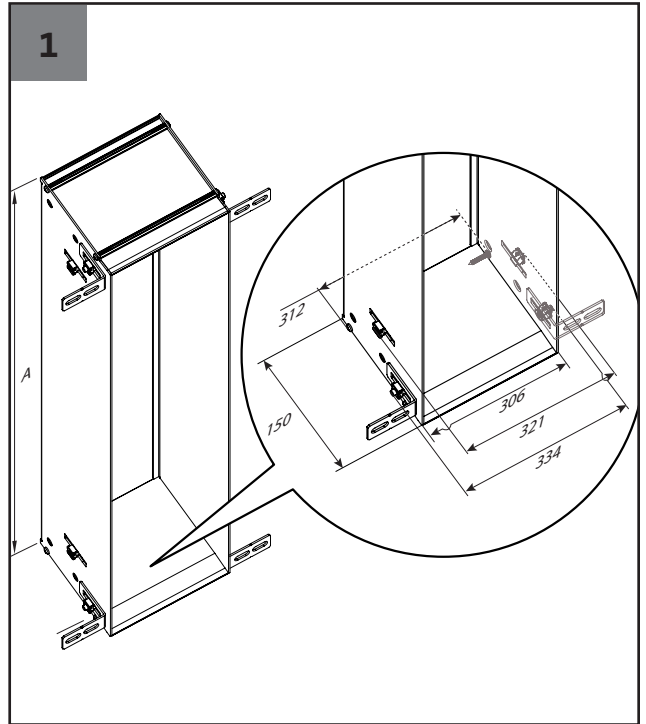

2

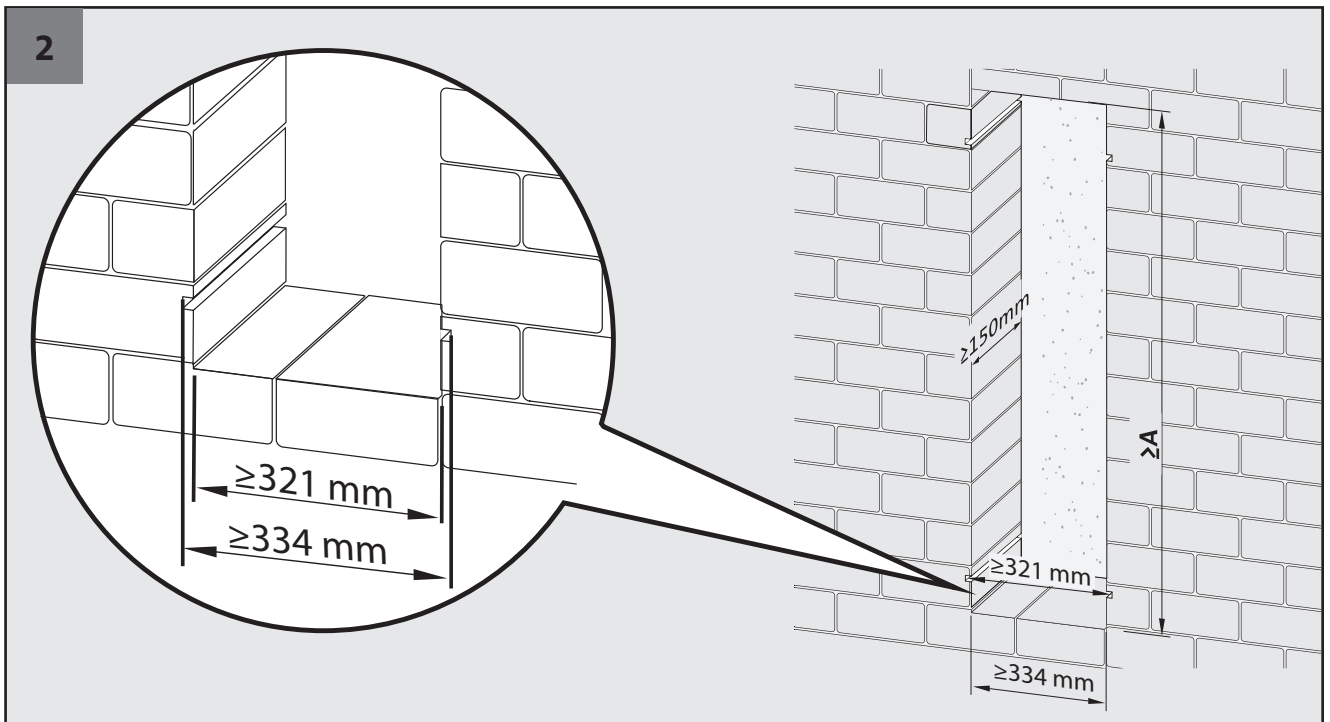

DE Montage · GB installation · FR montage · NL montage · BG монтаж · CS montáž · DK montering · EL εγκατάσταση · ES montaje · EE paigaldus
FI asennus · IE suiteáil · HR montaža · HU szerelés · IT montaggio · LT montavimas · LV montāža · MT installazzjoni · PL montaż · PT montagem
RO montaj · SK montáž · SI montaža · SE montering

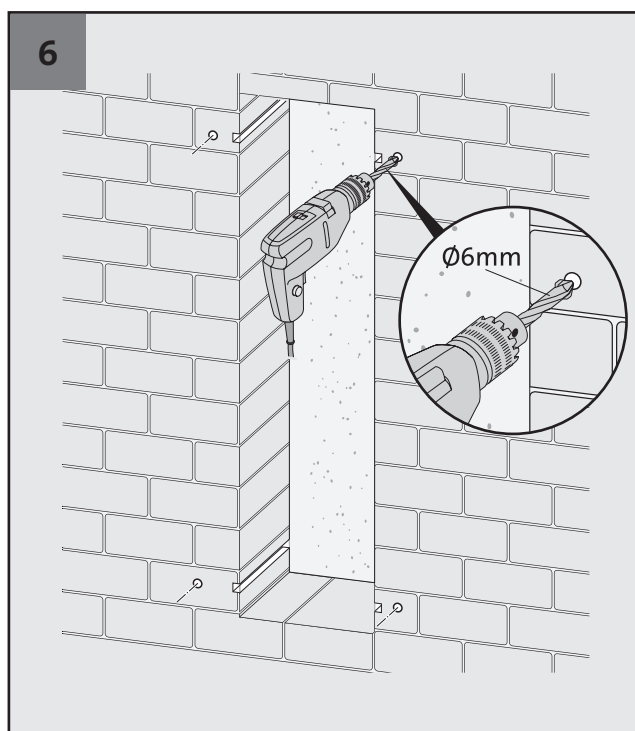
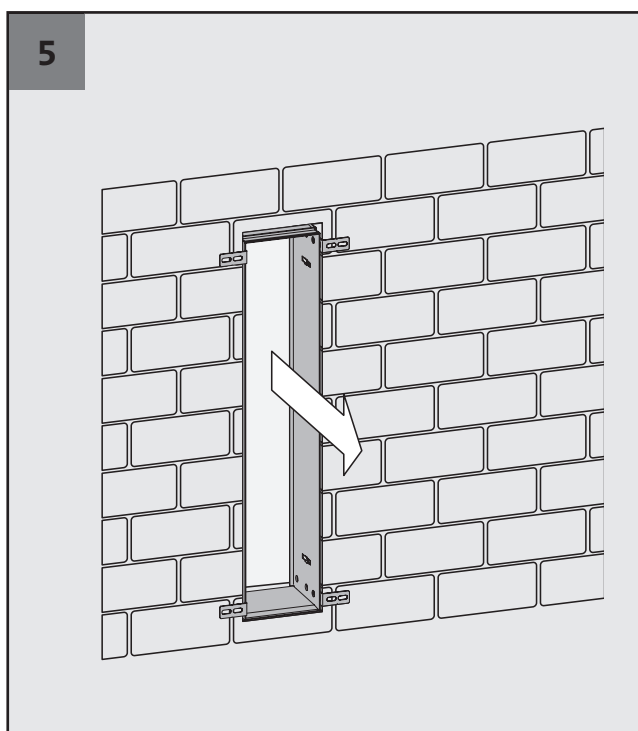
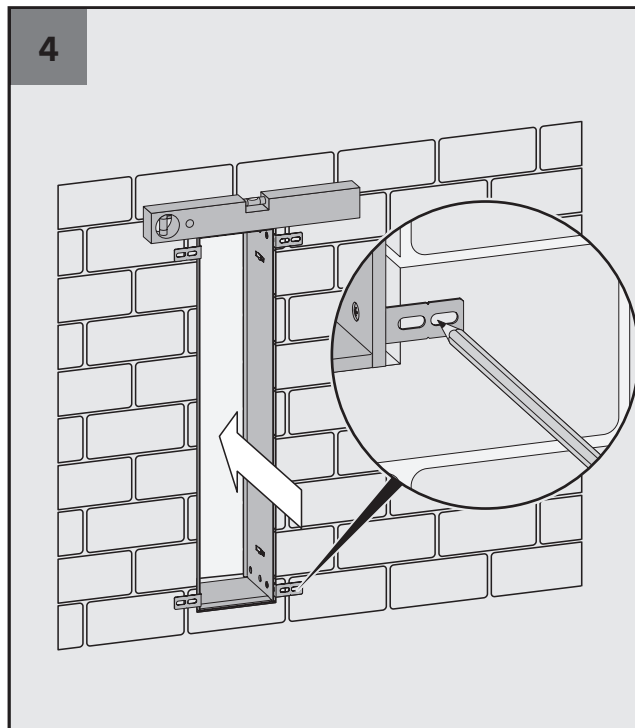
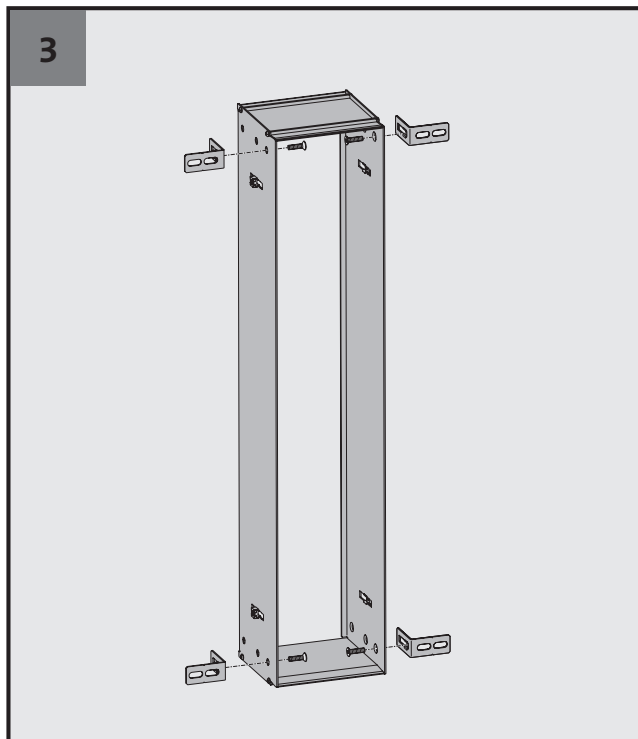

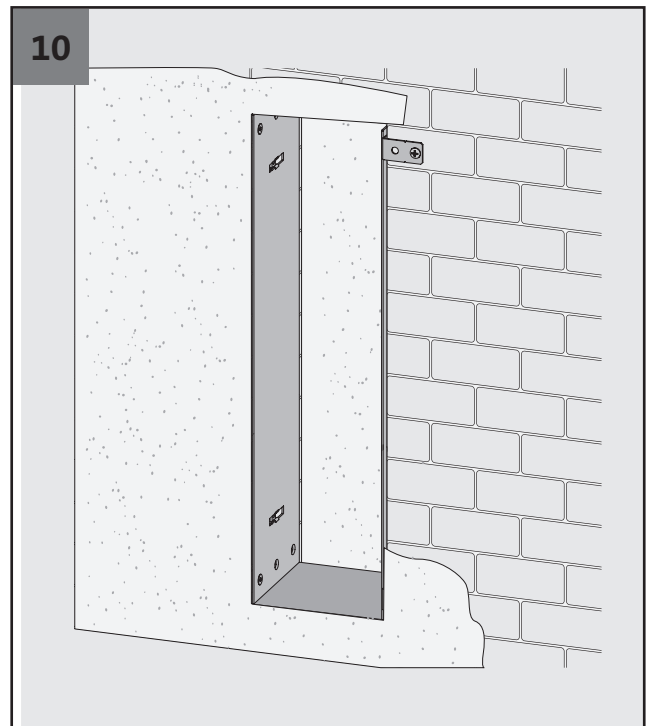
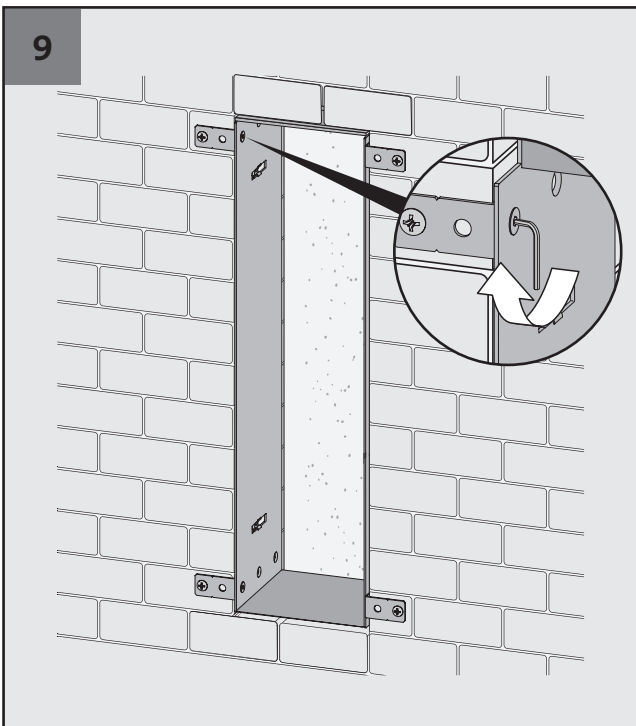
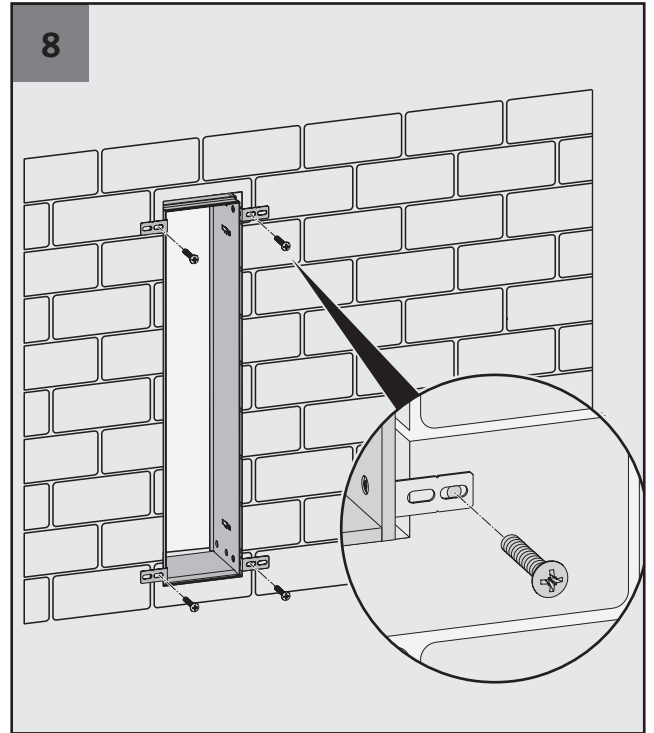
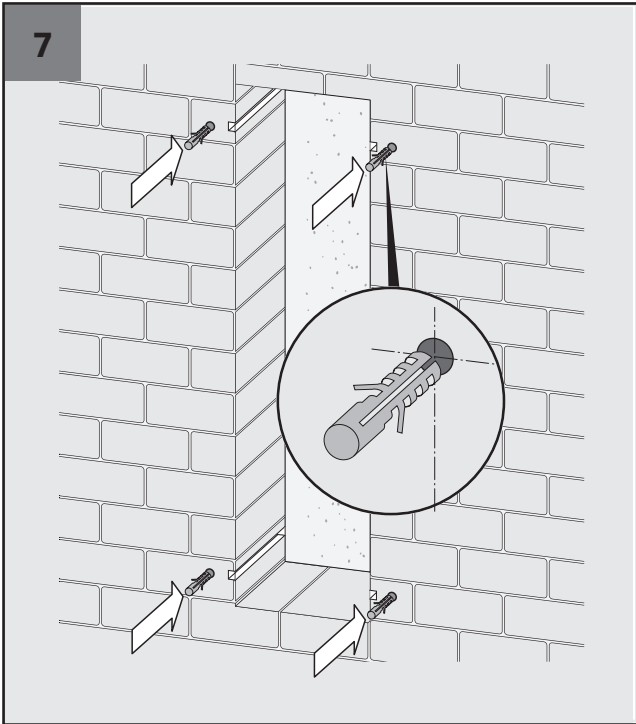

DE Montage · **GB** installation · **FR** montage · **NL** montage · **BG** монтаж · **CS** montáž · **DK** montering · **EL** εγκατάσταση · **ES** montaje · **EE** paigaldus
FI asennus · **IE** suiteáil · **HR** montaža · **HU** szerelés · **IT** montaggio · **LT** montavimas · **LV** montāža · **MT** installazzjoni · **PL** montaż · **PT** montagem
RO montaj · **SK** montáž · **SI** montaža · **SE** montering

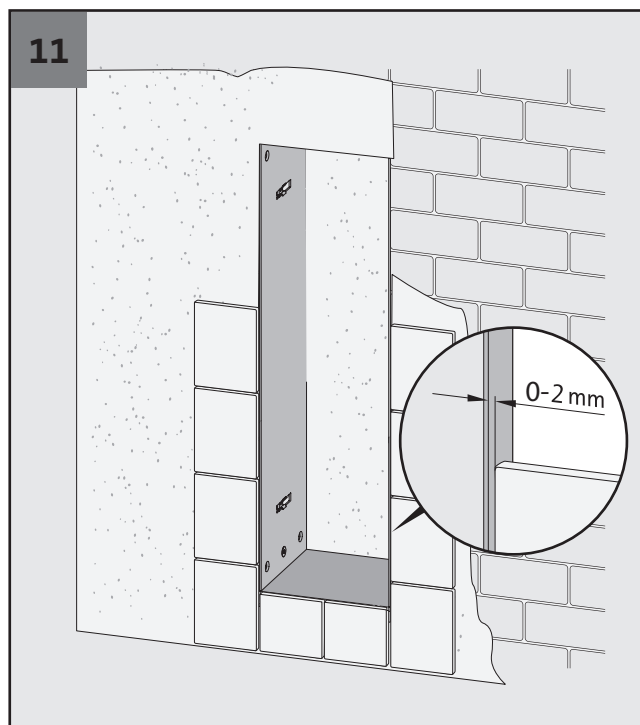

DE Montage der Module: siehe Seite 23
GB Assembly of the modules: see page 23
FR Montage des modules : voir page 23
NL Montage van de modules: zie pagina 23
BG Монтаж на модулите: виж страница 23
CS Montáž modulů: viz strana 23
DK Montering af modulerne: se side 23
EL Συναρμολόγηση των μονάδων: βλέπε σελίδα 23
ES Montaje de los módulos: ver página 23
EE Moodulite paigaldus: vt lk 23
FI Modulien asennus: katso sivu 23
IE Assembly of the modules: see page 23
HR Montaža modula: vidi stranicu 23
HU Modulok összeszerelése: lásd a 23. oldalt
IT Montaggio dei moduli: vedi pagina 23
LT Modulių montavimas: žr. 23 psl.
LV Moduļu montāža: skatīt 23. lpp.
MT Assemblea tal-moduli: ara pàgna 23
PL Montaż modułów: patrz strona 23
PT Montagem dos módulos: ver página 23
RO Montajul modulelor: vezi pagina 23
SK Montáž modulov: pozri stranu 23
SI Montaža modulov: glej stran 23
SE Montering av modulerna: se sida 23

DE Montage Einbauversion · **GB** Installation built-in version · **FR** Montage version encastrable · **NL** Montage inbouwversie
BG Монтаж за вградена версия · **CS** Montáž vestavné verze · **DK** Montering indbygget version · **EL** Εγκατάσταση ενσωματωμένης έκδοσης
ES Montaje versión empotrada · **EE** Paigaldus sisseehitatav versioon · **FI** Asennus upotettava versio · **IE** Suiteáil leagan ionsuite
HR Ugradnja ugradbene verzije · **HU** Beépíthető változat szerelése · **IT** Montaggio versione da incasso · **LT** Montavimas įmontuojamai versijai
LV Uzstādīšana iebūvējamajai versijai · **MT** Installazzjoni verżjoni inkorporata · **PL** Montaż wersji do zabudowy · **PT** Montagem versão embutida
RO Montaj versiune încastrabilă · **SK** Montáž zapustenej verzie · **SI** Montaža vgradne različice · **SE** Montering infälld version

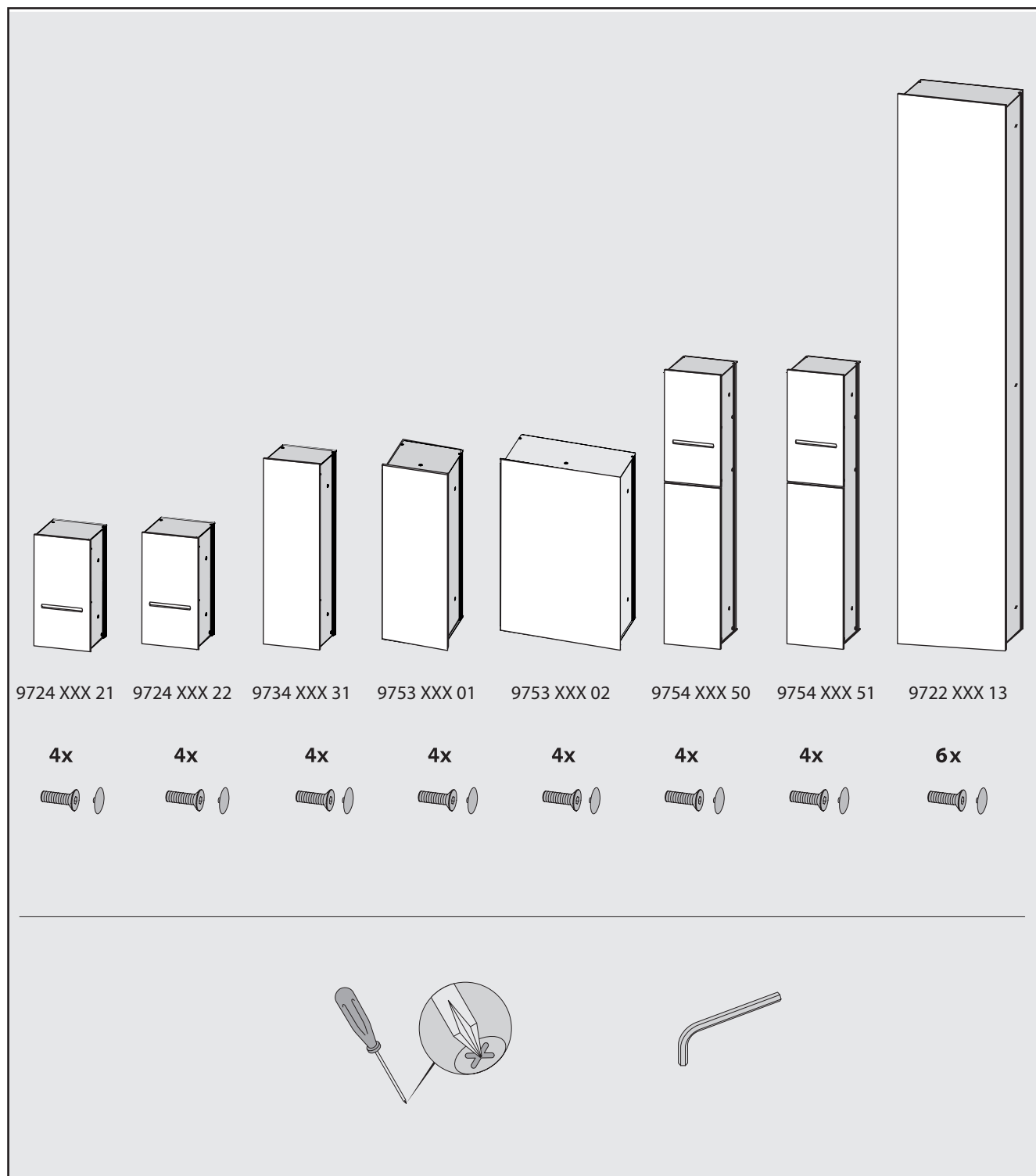

DE Montage Einbauversion · **GB** Installation built-in version · **FR** Montage version encastrable · **NL** Montage inbouwversie
BG Монтаж за вградена версия · **CS** Montáž vestavné verze · **DK** Montering indbygget version · **EL** Εγκατάσταση ενσωματωμένης έκδοσης
ES Montaje versión empotrada · **EE** Paigaldus sissehitatav versioon · **FI** Asennus upotettava versio · **IE** Suiteáil leagan ionsuite
HR Ugradnja ugradbene verzije · **HU** Beépíthető változat szerelése · **IT** Montaggio versione da incasso · **LT** Montavimas įmontuojamai versijai
LV Uzstādīšana iebūvējamajai versijai · **MT** Installazzjoni verżjoni inkorporata · **PL** Montaż wersji do zabudowy · **PT** Montagem versão embutida
RO Montaj versiune încadrabilă · **SK** Montáž zapustenej verzie · **SI** Montaža vgradne različice · **SE** Montering infälld version

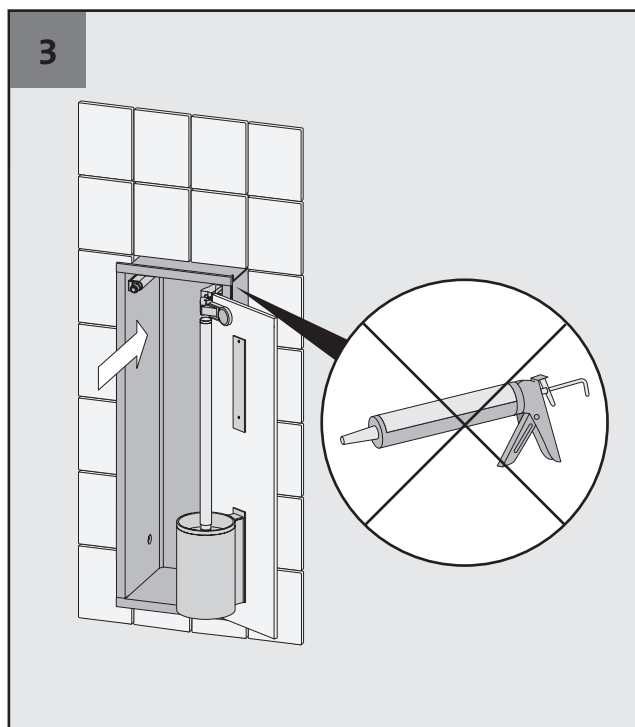
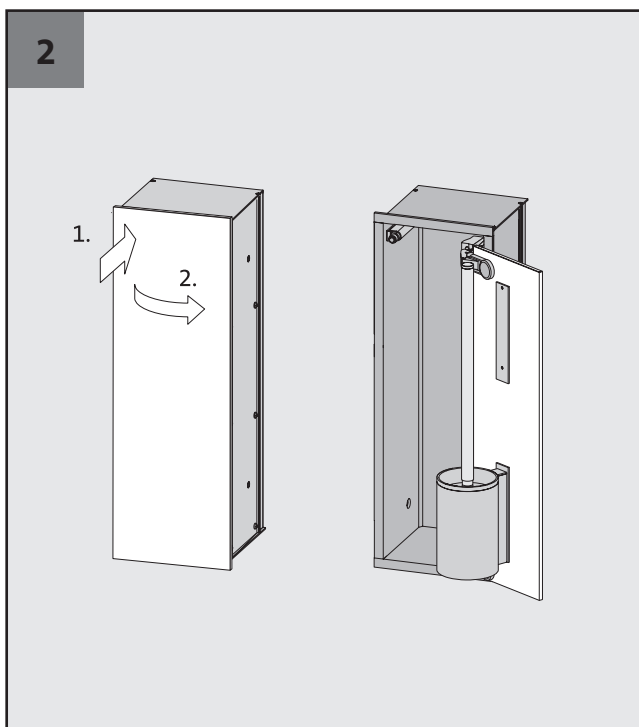
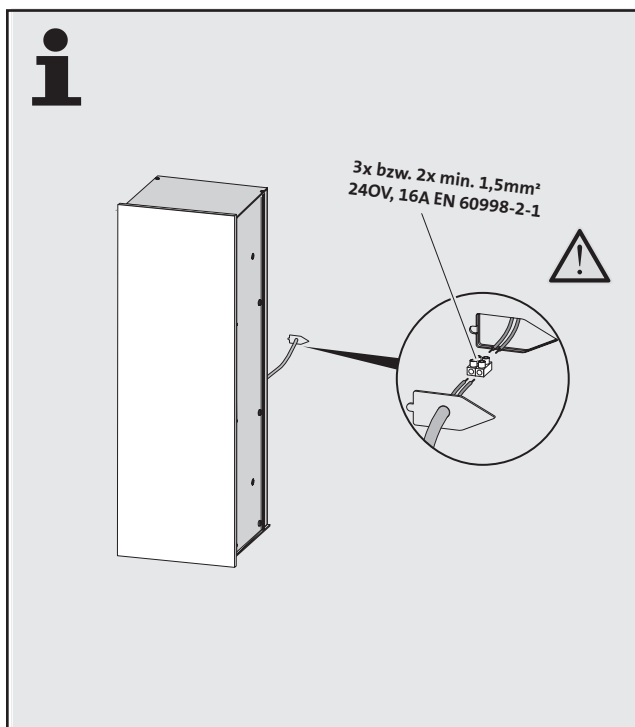
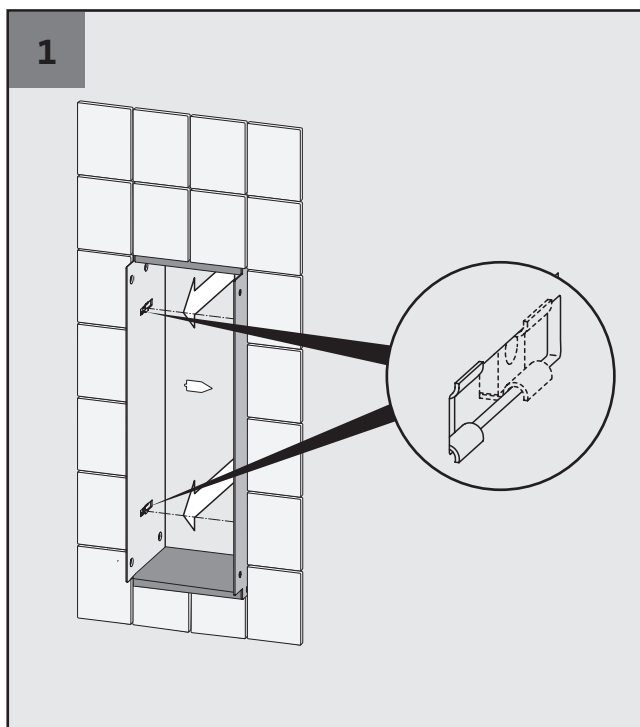

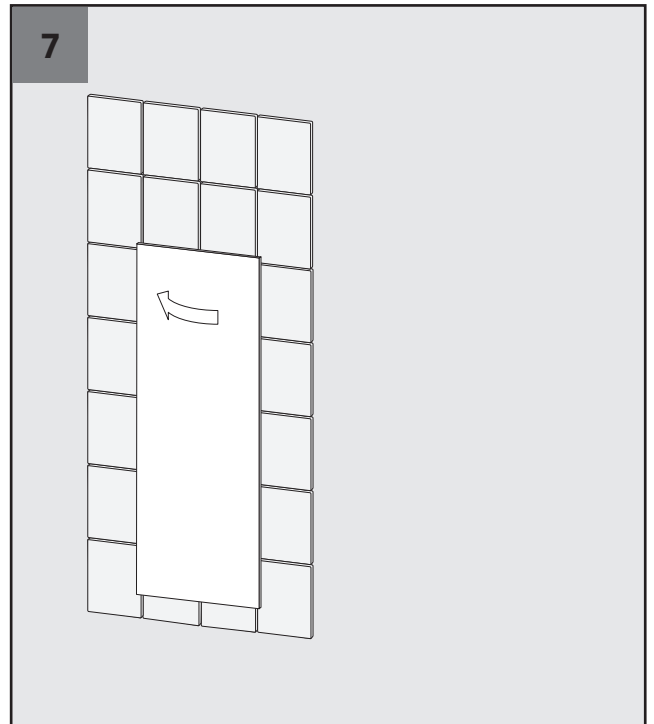
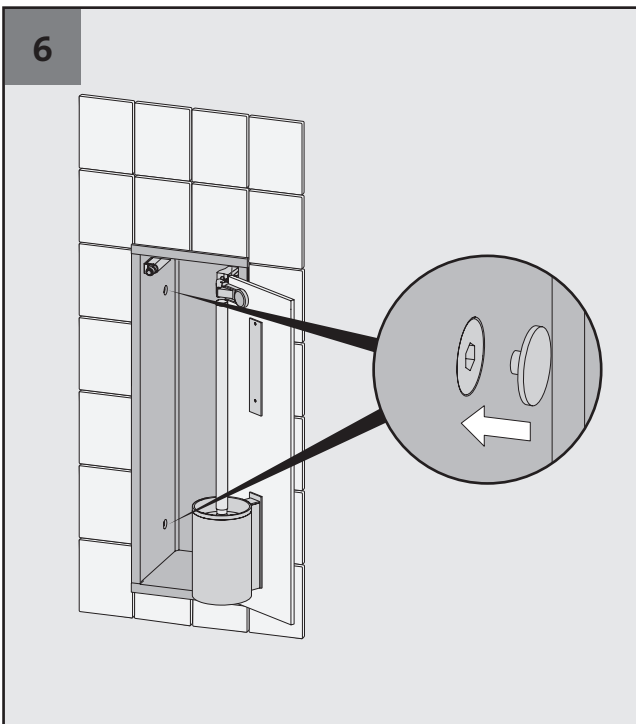
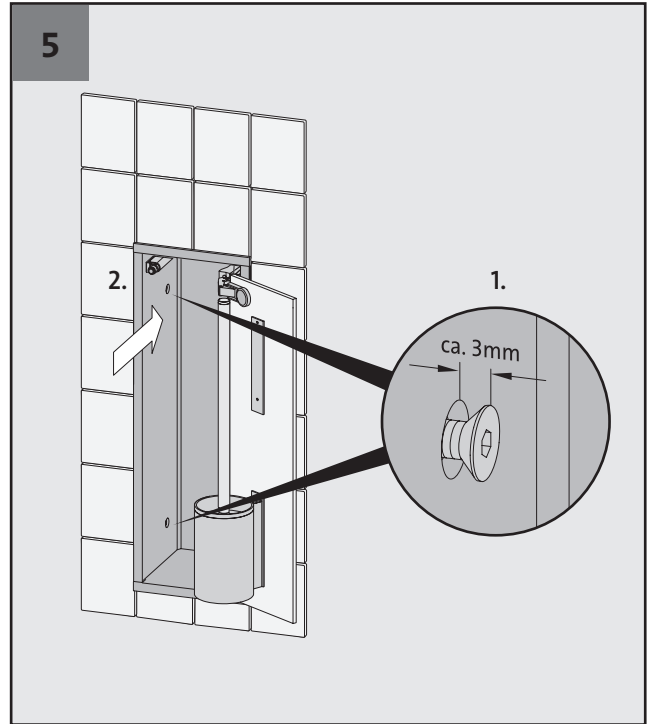
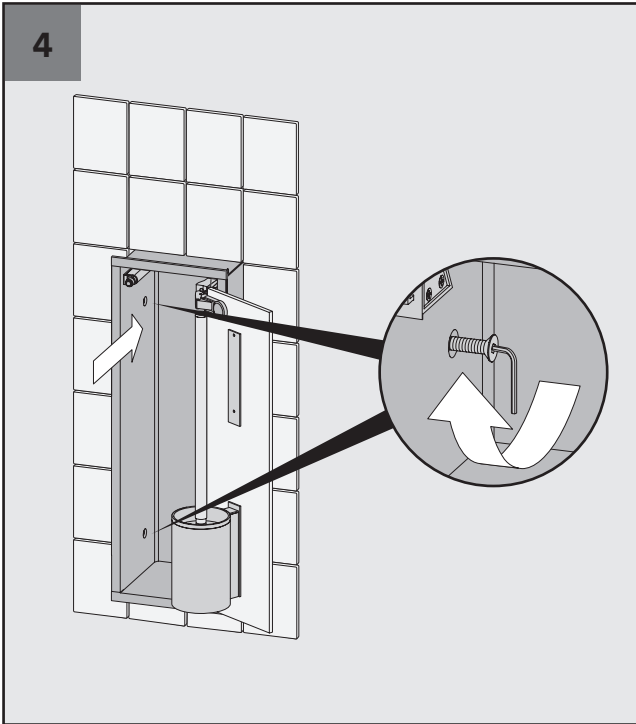

DE Türanschlagwechsel · **GB** door hinge reversal · **FR** inversion du sens d'ouverture · **NL** deurhendel wisselen · **BG** смяна на посоката на вратата
CS změna směru otevírání dveří · **DK** ændring af dørens hængselretning · **EL** αλλαγή φοράς πόρτας · **ES** cambio del sentido de apertura de la puerta
EE ukse avamise suuna vahetus · **FI** oven kääntö · **IE** athrú hinge dorais · **HR** promjena smjera otvaranja vrata · **HU** ajtónyitás irányának megváltoztatása
IT inversione del senso di apertura della porta · **LT** durų varčios pakeitimas · **LV** durvju eņģes maiņa · **MT** bidla tal-ġonot tal-bieb
PL zmiana kierunku otwierania drzwi · **PT** inversão da dobradiça da porta · **RO** schimbarea sensului de deschidere a ușii
SK zmena smeru otvárania dverí · **SI** menjava smeri odpiranja vrat · **SE** byte av dörrhängsel

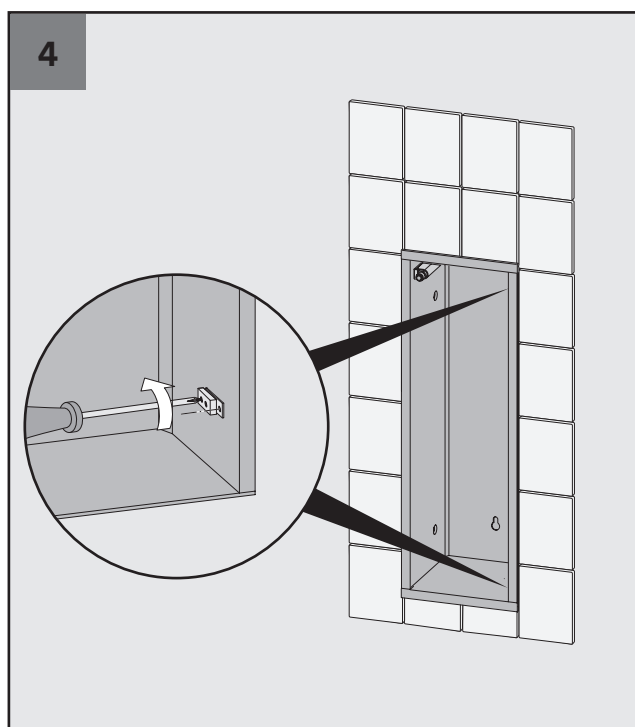
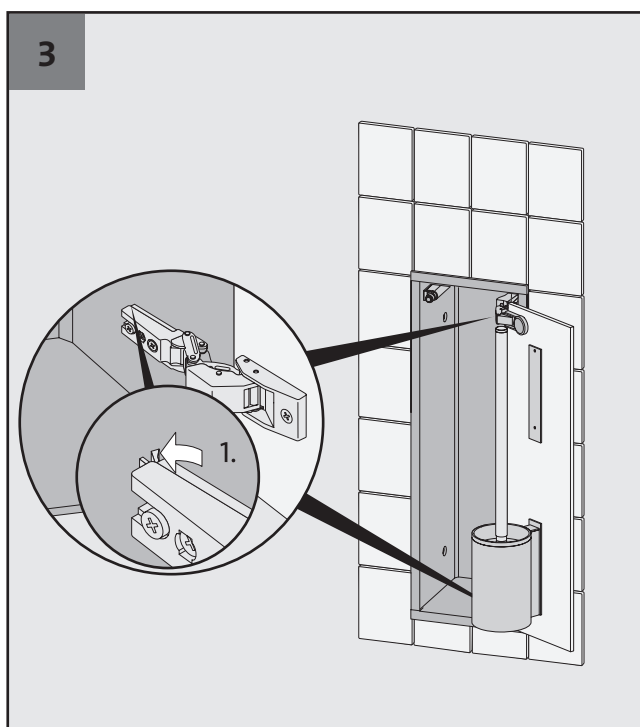
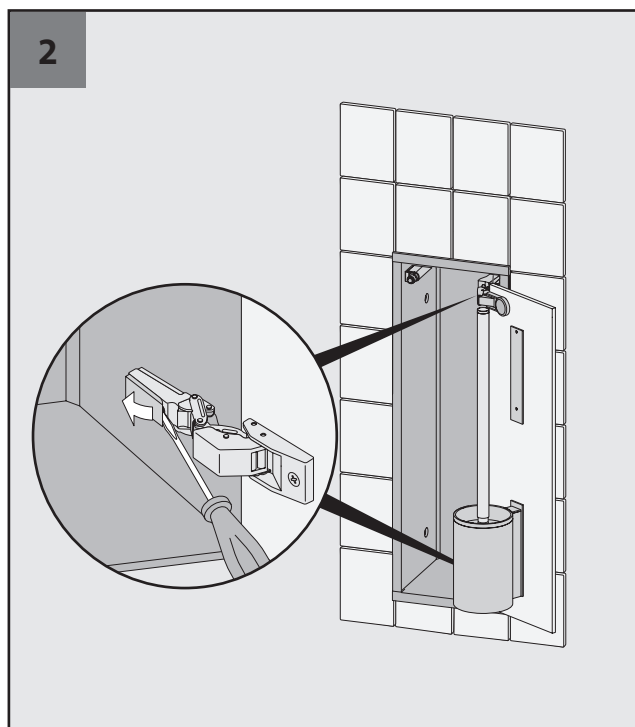
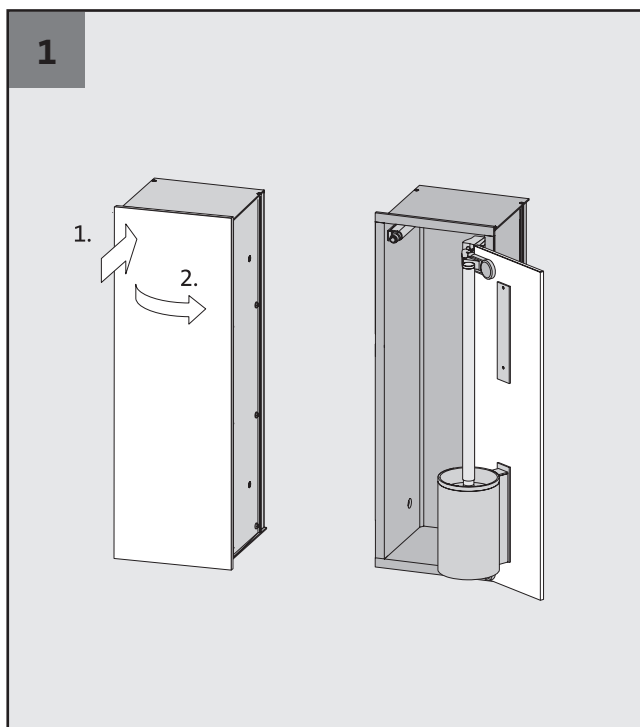

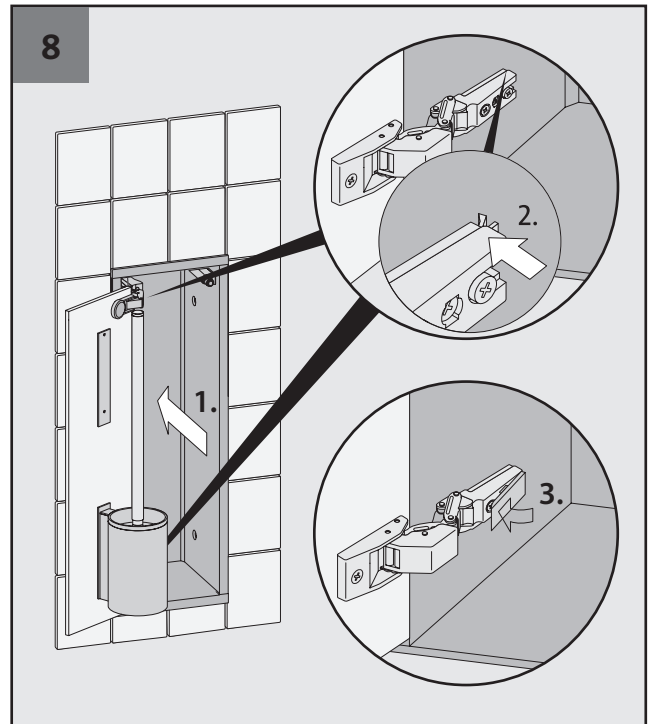
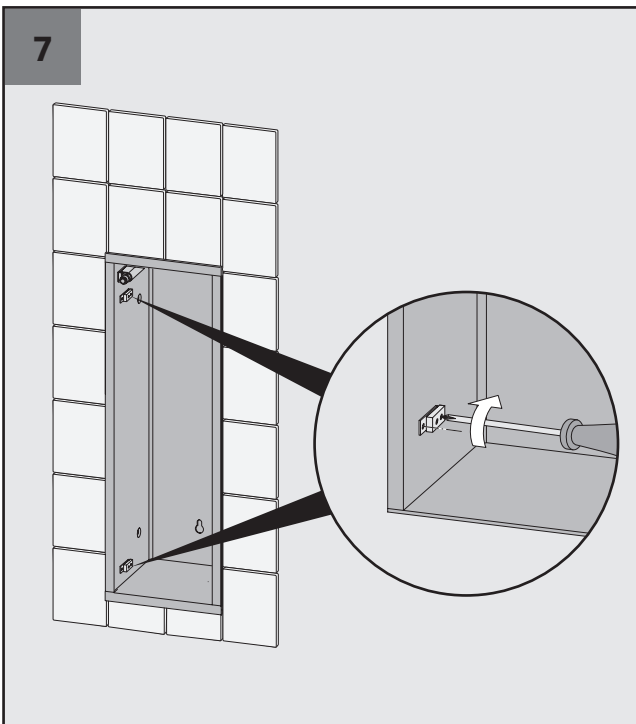
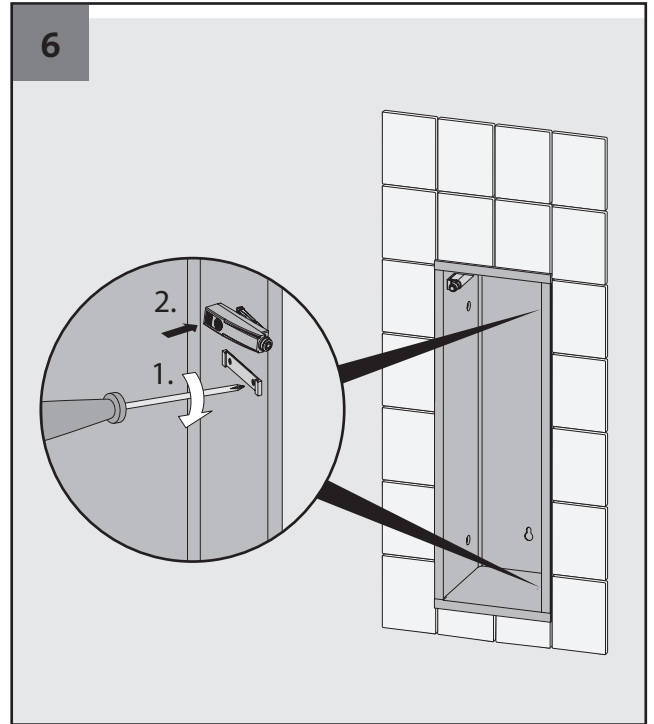
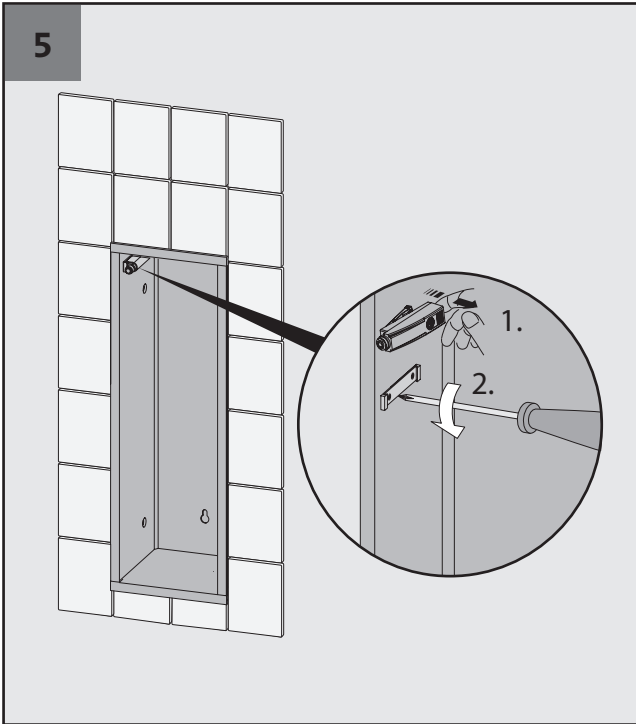

DE Einstellungen Scharniere · **GB** hinge adjustments · **FR** réglages des charnières · **NL** afstellingen scharnieren · **BG** настройки на пантите
CS nastavení pantů · **DK** justering af hængsler · **EL** ρυθμίσεις μεντεσέδων · **ES** ajustes de bisagras · **EE** hingede reguleerimine
FI saranoiden säätö · **IE** coigeartú na hingí · **HR** podešavanje šarki · **HU** zsanérok beállítása · **IT** regolazione delle cerniere · **LT** vyrių reguliavimas
LV eņģu regulēšana · **MT** aġġustamenti tal-ġonot · **PL** regulacja zawiasów · **PT** ajustes das dobradiças · **RO** reglarea balamalelor
SK nastavenie pántov · **SI** nastavitve tečajev · **SE** justering av gångjärn

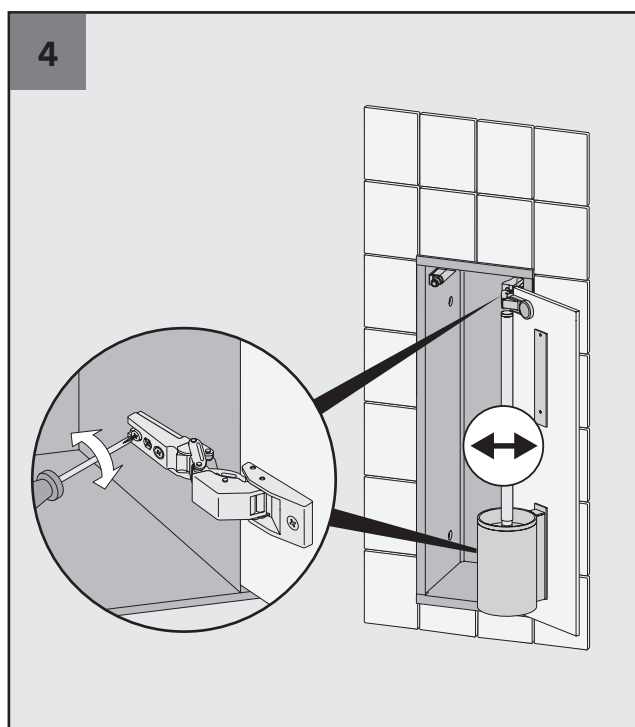
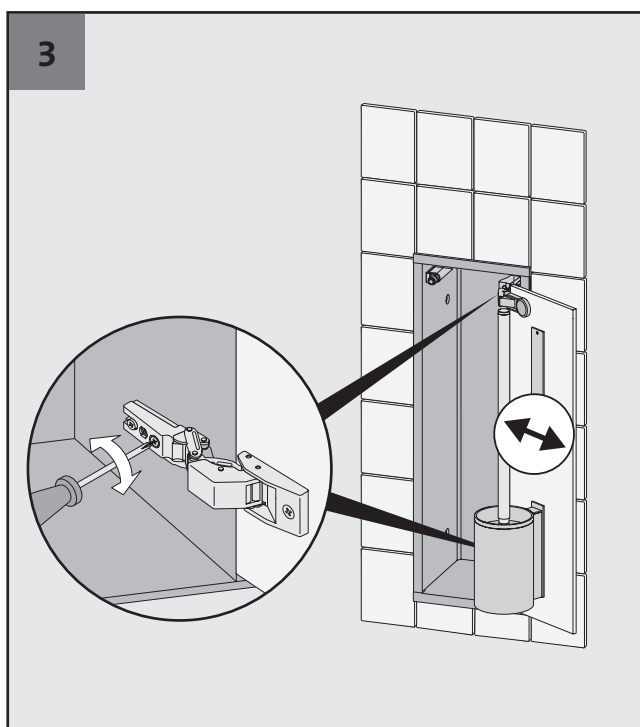
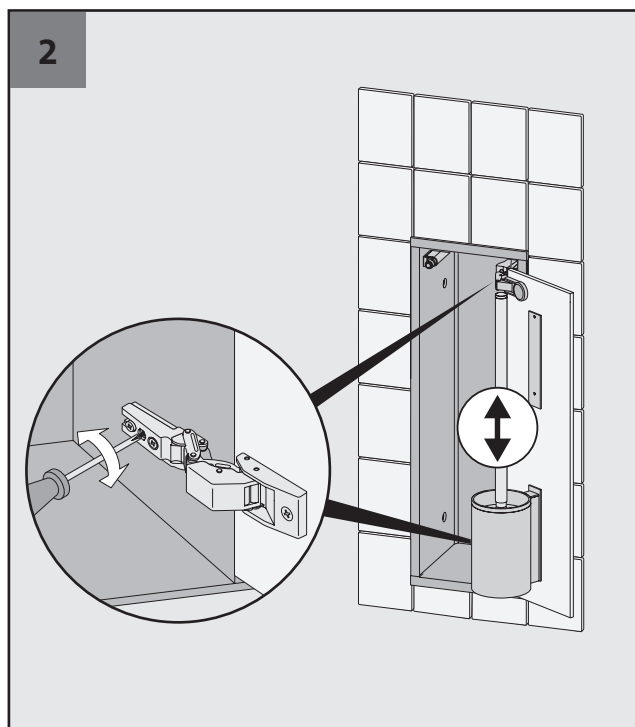
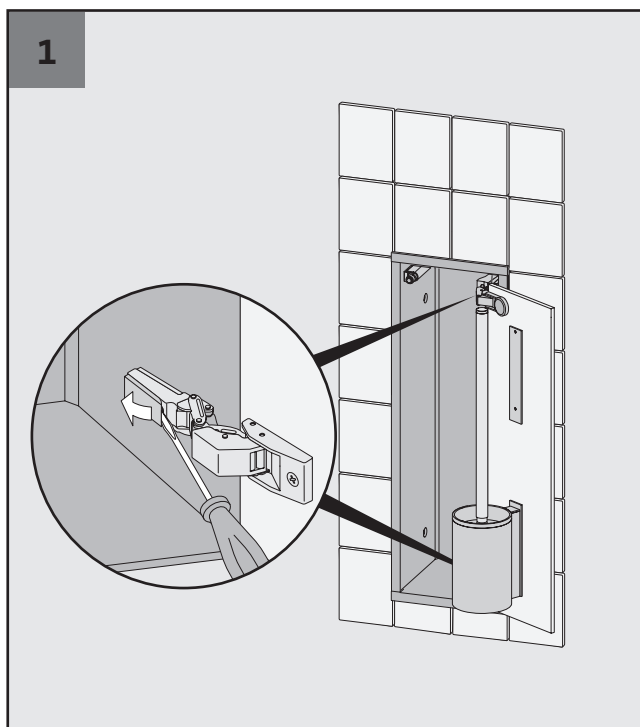

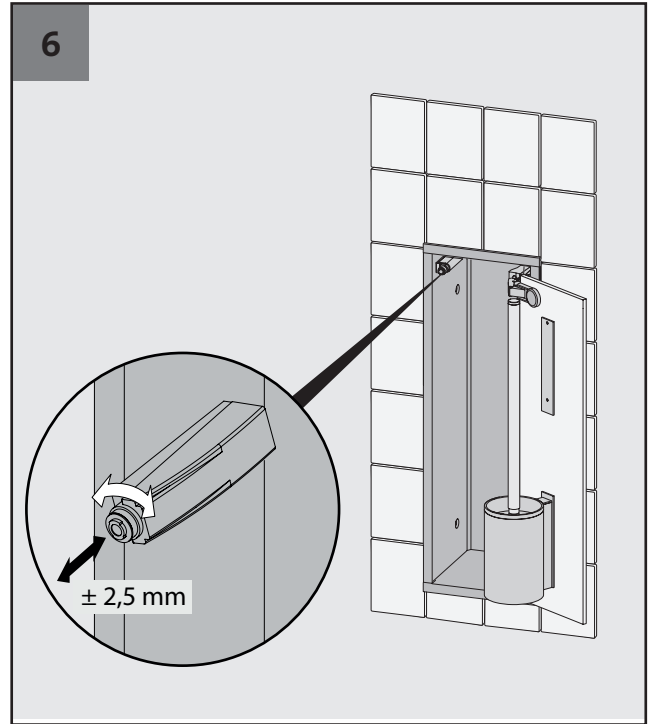
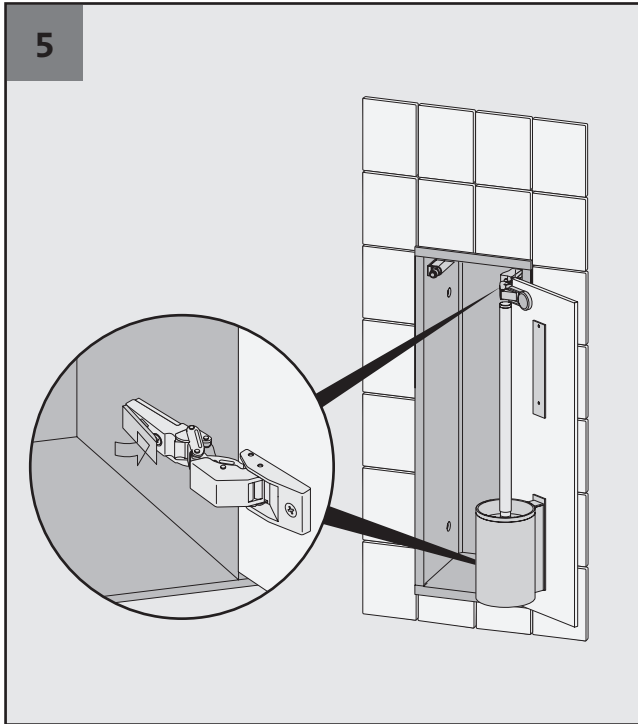

DE Pflegeanleitung · **GB** care instructions · **FR** instructions d'entretien · **NL** onderhoudsinstructies · **BG** инструкции за поддръжка
CS pokyny pro údržbu **DK** plejeanvisning · **EL** οδηγίες φροντιδας · **ES** instrucciones de cuidado · **EE** hooldusjuhised · **FI** hoito-ohjeet
IE treoracha cúra · **HR** upute za održavanje **HU** ápolási útmutató · **IT** istruzioni per la manutenzione · **LT** priežiūros instrukcija
LV kopšanas instrukcija · **MT** istruzzjonijiet għall-kura · **PL** instrukcja pielęgnacji · **PT** instruções de cuidados · **RO** instrucțiuni de întreținere
SK pokyny na údržbu · **SI** navodila za vzdrževanje · **SE** skötselanvisning

DE Damit Sie möglichst lange Freude an Ihren hochwertigen EMCO Produkten haben, beachten Sie bitte folgende Pflegehinweise: Reinigen Sie die Module mit einem Tuch oder Lederlappen und kla rem, handwarmen Wasser. Bei starken Verschmutzungen können Sie auch ein mildes, hautfreundliches Spülmittel verwenden. Verwenden Sie keine Reinigungsmittel, die scheuern, Alkohol enthalten oder auf einer Essigsäure aufgebaut sind. Sogenannte Kalkentferner dürfen ebenfalls nicht verwendet werden. Bitte heben Sie diese Montage- und Pflegeanleitung gut auf, denn Schäden, die durch eine unsachgemäße Behandlung entstehen, unterliegen nicht unserer Gewährleistung.

GB To ensure the longevity of your EMCO products, we strongly recommend that you follow these care instructions: Clean the modules with a soft textile or leather cloth and clear, lukewarm water. If there is heavy dirt, you may use a mild dishwashing detergent. Please do not use any cleaning agents that scour, contain alcohol or are based on acetic acids. Furthermore, any agents containing lime-remover should not be used. Please keep these installation and care instructions in a safe place and take care to heed these instructions at all times. Damages that result from inappropriate handling or care are not covered by the guarantee.

FR Afin de profiter le plus longtemps possible de vos produits de qualité EMCO, nous vous prions de bien vouloir observer les conseils d'entretien suivants: Nettoyez le module à l'aide d'un tissu ou d'une peau de chamois et d'eau pure tiède. En cas de taches tenaces vous pouvez aussi utiliser un produit nettoyant doux pour les mains. N'employez pas de produits qui contiennent des substances abrasives, de l'alcool ou du vinaigre. Les produits appelés „détartrants“ conviennent tout aussi peu. Il est important, après avoir nettoyé, de sécher toutes les taches humides à l'aide d'un linge doux et non pluchant. Respectez s'il vous plaît scrupuleusement ces conseils de montage et d'entretien, car la garantie n'inclut pas le traitement impropre de nos produits.

NL Om u zo lang mogelijk plezier aan uw hoogwaardige EMCO producten te laten beleven, schrijven wij het volgende onderhoudsvoorschrift. Reinig uw module met een vochtige, schone doek. Bij sterke vervuiling adviseren wij een zachte vloeibare zeep te gebruiken (geen schoonmaakproducten welke schuurmiddel, alcohol of azijnzuur bevatten). Zogenaamde kalkverwijderaars mogen eveneens niet toegepast worden. Wij verzoeken u vriendelijk dit onderhoudsvoorschrift op te volgen want beschadiging welke door slecht onderhoud is ontstaan, valt niet onder de garantie.

BG За да имате възможно най-дълго удоволствие от вашите висококачествени продукти EMCO, моля съблюдавайте следните инструкции за поддръжка: почиствайте модулите с парцал или кожена кърпа и с чиста, хладка вода. При силно замърсяване можете също да използвате мек, приятелски настроен към кожата препарат за съдове. Не използвайте почистващи средства, които драскат, съдържат алкохол или са на базата на оцетна киселина. Моля, наредените препарати за премахане на варовик също не трябва да се използват. Моля, пазете внимателно тази инструкция за монтаж и поддръжка, защото щетите, причинени от неправилно третиране, не се покриват от нашата гаранция.

CS Aby vám vaše kvalitní produkty EMCO sloužily co nejdéle, dodržujte prosím následující pokyny k údržbě: Moduly čistěte hadříkem nebo koženou tkaninou a čistou, vlažnou vodou. Při silném znečištění můžete také použít jemný, na pokožku šetrný prostředek na nádobí. Nepoužívejte čisticí prostředky, které skrábou, obsahují alkohol nebo jsou založeny na kyselině octové. Takzvané odstraňovače vodního kamene také nesmějí být používány. Prosím uschovejte si tuto montážní a údržbovou příručku pečlivě, protože škody způsobené nesprávným zacházením nejsou kryty naší zárukou.

DK Så I kan have glæde af jeres højkvalitets EMCO produkter så længe som muligt, bedes I venligst følge følgende plejeanvisninger: Rengør moduleerne med en klud eller læderklud og klart, håndlunkent vand. Ved kraftige tilsmudninger kan I også anvende et mildt, hudvenligt opvaskemiddel. Brug ikke rengøringsmidler, der skurer, indeholder alkohol eller er baseret på eddikesyre. Sådanne kalkfjere nere må heller ikke anvendes. Venligst gem denne montage- og plejevejledning godt, da skader, der skyldes fejlagtig behandling, ikke dækkes af vores garanti.

EL Για να απολαμβάνετε όσο το δυνατόν περισσότερο τα υψηλής ποιότητας προϊόντα EMCO, παρακαλούμε να τηρείτε τις ακόλουθες οδηγίες φροντιδας: Καθαρίζετε τα μονάδες με ένα πανί ή δερμάτινο ύφασμα και με καθαρό, χλιαρό νερό. Σε περίπτωση έντονης ρύπανσης, μπορείτε επίσης να χρησιμοποιήσετε ένα ήπιο απορρυπαντικό φιλικό προς το δέρμα. Μην χρησιμοποιείτε προϊόντα καθαρισμού που τρίβουν, περιέχουν αλκοόλ ή βασίζονται σε οξικό οξύ. Τα λεγόμενα απορρυπαντικά αφαιρέσης αλάτων επίσης δεν πρέπει να χρησιμοποιούνται. Παρακαλούμε φυλάξτε προσεκτικά αυτό το χειρίδιο εγκατάστασης και φροντιδας, διότι βλάβες που προκύπτουν από ακατάλληλη μεταχείριση δεν καλύπτονται από την εγγύησή μας.

ES Para que disfrute al máximo de sus productos EMCO de alta calidad durante mucho tiempo, por favor tenga en cuenta las siguientes indicaciones de cuidado: limpie los módulos con un paño o trapo de cuero y con agua clara y tibia. En caso de suciedad severa también puede usar un detergente suave apto para la piel. No utilice productos de limpieza que rayen, contengan alcohol, o estén basados en ácido acético. Tampoco deben usarse los llamados removedores de cal. Guarde bien este manual de montaje y cuidados, pues los daños originados por un uso inadecuado no están cubiertos por nuestra garantía.

EE Et saaksite võimalikult kaua rõõmu oma kvaliteetsetest EMCO toodetest, palun järgige järgmisi hooldusjuhiseid: puhastage moduleid lapiga või nahast riietükiga ja selge, käesooja veega. Tugeva mustuse korral võite kasutada ka õrna, nahasõbralikku nõudepesuvahendit. Ära kasutage puhastusvahendeid, mis kriimustavad, sisaldavad alkoholi või põhinevad äädikhappel. Niinimetatud katlakivi eemaldajad ei tohi samuti olla kasutatavad. Palun hoidke seda montaaži- ja hooldusjuhist hästi, sest kahjustused, mis tekivad ebaõige käsitsemisega, ei kuulu meie garantisse.

FI Jotta saisitte mahdollisimman pitkään iloa korkealaatuista EMCO-tuotteistanne, huomioikaa seuraavat hoito-ohjeet: Puhdista moduulit liinalla tai nahkapyyhkeellä ja kirkkaalla, haalealla vedellä. Voimakkaisa likaussuodain voit käyttää myös mietoä, ihoa hellivää astianpesuainetta. Älä käytä puhdistusaineita, jotka hankauttavat, sisältävät alkoholia tai jotka perustuvat etikkahappoon. Ns. kalkinpoistoaineita ei myöskään saa käyttää. Säilyttäkää huolellisesti tämä asennus- ja hoito-ohje, sillä vahingot, jotka johtuvat virheellisestä käsittelystä, eivät kuulu takuumme piiriin.

IE Chun go mbainfidh tú taitneamh is mó is féidir as do tháirgí EMCO ar ardchaighdeán, le do thoil lean an treoir um chúram seo a leanas: Glan na modúil le clár nó le hailtheoir leathair agus le huisce soiléir, telámha. Má tá salachar trom ann, is féidir leat glantach leasach, cairdiúil don chraiceann a úsáid freisin. Ná húisid gníomhairi glantacháin a scríosann, a bhfuil alcól iontu, nó atá bunaithe ar aigéad aigéadach. Níor chóir úsáid a bhaint freisin as mar a thugtar air "removers" de charráigeacha calcáire. Coinnigh go cúramach an lámhleabhar suiteáil agus cúram seo, mar nach mbaineann ár bhárantas le damáistí a thagann ó lámhséid mhí-chuí.

HR Kako biste što dulje uživali u svojim visokokvalitetnim EMCO proizvodima, molimo Vas da se pridržavate sljedećih uputa za njegu: čistite module krpom ili kožnim tkanjem i čistom, mlakom vodom. Kod jakog zaprljanja možete upotrijebiti i blagi, koži prijateljski deterdžent za pranje posuda. Nemojte upotrebljavati sredstva za čišćenje koja grebu, sadrže alkohol ili su na bazi octene kiseline. Takozvani sredstva za uklanjanje kamenca također se ne smiju koristiti. Molimo čuvajte pažljivo ovaj priručnik za montažu i njegu, jer štete nastale nepravilnim rukovanjem nisu pokrivena našom garancijom.

HU Annak érdekében, hogy hosszú ideig örömet leljék kiváló minőségű EMCO termékeikben, kérjük, vegyék figyelembe az alábbi ápolási útmutatót: Tisztítsák a modulokat egy ronggyal vagy bőrtörővel és tiszta, langyos vízzel. Erős szennyeződés esetén használhatnak enyhe, bőrbárárt mosogatószert is. Ne használjanak súroló hatású tisztítószereket, alkoholt tartalmazó termékeket vagy ecetsav alapú szereket. Az úgynevezett vízköoldók szintén nem alkalmazhatók. Kérjük, ezt a szerelési és ápolási útmutatót őrizzék meg gondosan, mert a helytelen kezeléssel okozott károkra a jótállásunk nem vonatkozik.

IT Affinché possiate godere il più a lungo possibile dei vostri prodotti EMCO di alta qualità, vi preghiamo di osservare le seguenti istruzioni di manutenzione: pulite i moduli con un panno o straccio in pelle e acqua chiara tiepida. In caso di sporco ostinato, potete anche usare un detergente delicato, compatibile con la pelle. Non utilizzate detergenti abrasivi, che contengano alcol, o siano a base di acido acetico. I cosiddetti anticalcare non devono essere utilizzati. Conservate bene queste istruzioni di montaggio e manutenzione, perché i danni causati da un trattamento improprio non sono coperti dalla nostra garanzia.

LT Kad kuo ilgiau džiaugtumėtis savo aukštos kokybės EMCO produktais, prašome laikytis šių priežiūros nurodymų: valykite modulių skudureliu arba odos skiaute ir skaidriu, šiltu vandeniu. Esant stipriam nešvarumui, galite naudoti ir švelnų, odai draugišką indų ploviklį. Nenaudokite valymo priemonių, kurios šveičia, kurios turi alkoholio arba kurių pagrindas yra acto rūgštis. Taip vadinamų kalkių valiklių taip pat negalima naudoti. Prašome gerai saugoti šį montavimo ir priežiūros vadovą, kadangi žalos, atsirandančios dėl netinkamo naudojimo, nebus padengtos mūsų garantija.

LV Lai Jūs ilgstoji varētu priecāties par saviem augstas kvalitātes EMCO produktiem, lūdzim ievērojiet šādu kopšanas norādījumus: tīrīt moduļus ar drāniņu vai ādas lupatu un ar tīru, remdenu ūdeni. Spēcīgas netīrības gadījumā Jūs varat izmantot arī maigu, ādu saudzējošu trauku mazgāšanas līdzekli. Nelietojiet krāsojošus vai skrāpējošus tīrīšanas līdzekļus, kas satur alkoholu vai balstās uz etiķskābi. Tā sauktos ūdens mēslu noņēmējus arī nedrīkst lietot. Lūdzim rūpīgi glabāties šo montāžas un kopšanas instrukciju, jo bojājumi, kas radušies nepareizas apstrādes dēļ, netiek segti mūsu garantijā.

MT Biex tiehu gost kemm jista' jkun twil mill-prodotti EMCO ta' kwalitá għolja tiegħek, jekk jogħġbok osserva dawn il-istruzzjonijiet tal-kura: Hassar il-moduli b'biċċa drapp jew biċċa ġilda u ilma nadif, shun-ideali sempliċi. F'kaz ta' tniġġis qawwi tista' tuża wkoll ddetergent hafif, hiberija mal-ġilda għal xorbijiet. Thallix użu ta' 'agenti ta' 'agenti ta' 'indif li jħaffru, li fihom alkohol jew li huma bbażati fuq acidu acetiku. Għalhekk ma jintużawx ukoll dal li jissejjaħ rimuoveri tal-kalk. Jekk jogħġbok ħażin b'attenzjoni dal il-manwal ta' montaż u tal-kura, għax ħsarat ikkawżati minn trattament mhux xieraq mhumiex koperti mill-garanzija tagħna.

PL Aby cieszyć się jak najdłużej Państwa wysokiej jakości produktami EMCO, prosimy o przestrzeganie następujących wskazówek dotyczących pielęgnacji: Czyść moduły za pomocą tkaniny lub skórzanego szmatki i czystej, letniej wody. W przypadku silnych zabrudzeń można również użyć łagodnego, przyjaznego dla skóry detergentu do mycia naczyń. Nie stosować środków czyszczących, które ścierają, zawierają alkohol lub są oparte na kwasie octowym. Tak zwane środki do usuwania kamienia również nie mogą być stosowane. Prosimy o staranne przechowywanie tej instrukcji montażu i pielęgnacji, gdyż szkody wynikające z niewłaściwego użytkowania nie podlegają naszej gwarancji.

PT Para que possa desfrutar o mais tempo possível dos seus produtos EMCO de alta qualidade, por favor observe as seguintes instruções de cuidado: limpe os módulos com um pano ou trapo de couro e água clara morna. Em caso de sujidade intensa, pode também usar um detergente suave, amigo da pele. Não utilize agentes de limpeza que sejam abrasivos, que contenham álcool ou que sejam à base de ácido acético. Também não devem ser usados os chamados removedores de calcário. Guarde bem este manual de montagem e manutenção, pois os danos causados por um manuseio inadequado não estão cobertos pela nossa garantia.

RO Pentru a vă bucura cât mai mult timp de produsele EMCO de înaltă calitate, vă rugăm să respectați următoarele instrucțiuni de întreținere: Curățați modulele cu o cârpă moale sau cu o lavetă din piele și apă limpede, caldută. În cazul murdăriei persistente, puteți folosi și un detergent de vase blând și prietenos cu pielea. Nu utilizați produse de curățare abrazive, care conțin alcool sau care sunt pe bază de acid acetic. Așa-numiții detartranti nu trebuie, de asemenea, folosiți. Vă rugăm să păstrați bine această instrucțiune de montaj și întreținere, deoarece daunele cauzate de manipularea necorespunzătoare nu fac obiectul garanției noastre.

SK Aby ste mali čo najdlhšie radost z vašich kvalitných výrobkov EMCO, prosíme, dodržujte nasledujúce pokyny na údržbu: Moduly čistite handrou alebo koženou handričkou a čistou, vlažnou vodou. Pri silnom znečistení môžete použiť aj jemný, na pokožku šetrný čistiaci prostriedok na riad. Nepoužívajte čistiace prostriedky ktoré skrábajú, obsahujú alkohol alebo sú založené na kyseline octovej. Tiež sa nesmú používať tzv. odvápnovače. Dôkladne uschovejete tento montážny a údržbový návod, pretože škody spôsobené nesprávnym zaobchádzaním nie sú kryté našou zárukou.

SI Da boste čim dlje uživali v vaših visokokakovostnih izdelkih EMCO, prosimo, upoštevajte naslednja navodila za nego: Module očistite z brisačo ali usnjenim krpicco ter z jasno, mlafno vodo. Pri močnejših madežih lahko uporabite tudi nežen, koži prijazen detergent. Ne uporabljajte čistilnih sredstev, ki drgnejo, vsebujejo alkohol ali so na osnovi ocetne kisline. Prav tako ne smete uporabljati t. i. odstranjevalcev vodnega kamna. Prosim, skrbno shranjete ta priročnik za montažo in nego, saj škoda, ki nastane zaradi neustrezne uporabe, ni zajeta z našo garancijo.

SE För att du ska ha glädje av dina högkvalitativa EMCO-produkter så länge som möjligt, var vänlig följ följande skötselråd: rengör modulerna med en trasa eller läderduk och med klart, ljummet vatten. Vid kraftigt smuts kan du också använda ett mildt, hudvänligt diskmedel. Använd inte rengöringsmedel som slipar, innehåller alkohol eller som är baserade på ättiksprit. Så kallade kalkborttagare får inte användas heller. Vänligen spara denna monterings- och skötselanvisning väl, eftersom skador som uppstår genom felaktig hantering inte omfattas av vår garanti.

emco Bad GmbH

Postfach 1860
D - 49803 Lingen (Ems)

bad@emco.de
www.emco-bath.com