

0010026222-001

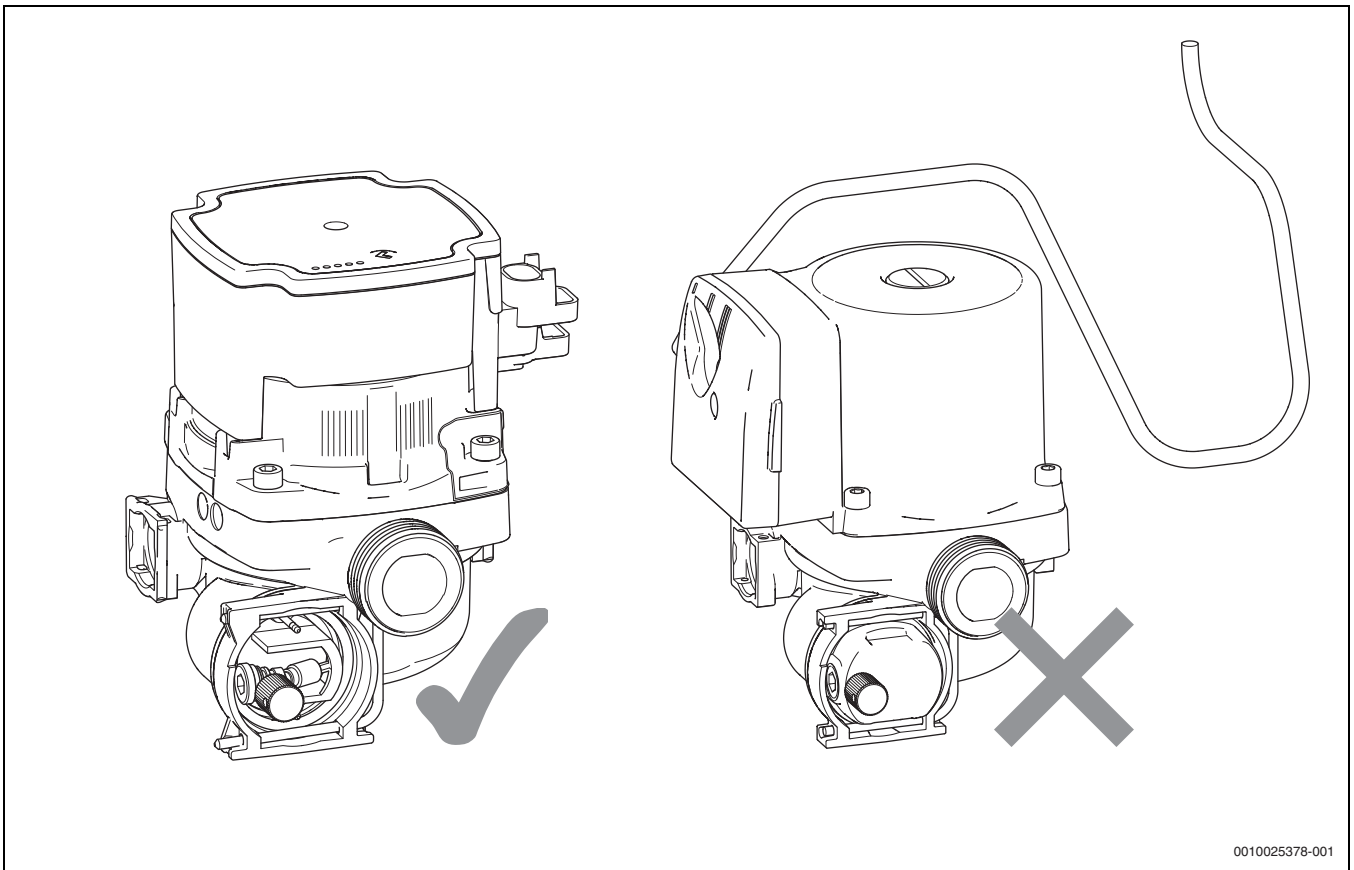

0010025378-001

2

[en]	Physical shapes of pumps are not identical and replacement has to be done by a new high efficient pump as requirement of Directive EU 622/2012
[bg]	Физичните форми на помпите не са идентични и подмяната трябва да се извърши с нова, високоефективна помпа по изискване на Директива на ЕС 622/2012
[cs]	Fyzický tvar čerpadel není stejný a podle požadavků směrnice EU 622/2012 je třeba čerpadlo nahradit novým vysoce výkonným čerpadlem
[da]	Pumpernes fysiske former er ikke identiske og bør udskiftes med en ny pumpe med høj virkningsgrad, som det kræves af Kommissionens forordning (EU) nr. 622/2012
[de]	Die Ausführung der Pumpen ist nicht identisch. Der Austausch muss gegen eine neue hocheffiziente Pumpe entsprechend der EU-Verordnung 622/2012 erfolgen
[el]	Το φυσικό μέγεθος των κυκλοφορητών δεν είναι το ίδιο και η αντικατάσταση πρέπει να γίνει με νέο κυκλοφορητή υψηλής ωφέλιμης απόδοσης, όπως απαιτεί η Οδηγία ΕΕ 622/2012
[es]	Las formas físicas de la bomba no son idénticas y la sustitución debe realizarse por una bomba nueva, de alta eficiencia, tal como lo requiere la directiva UE 622/2012
[et]	Pumpade füüsiline kuju ei ole ühesugune ning asendamiseks tuleb kasutada uut üliefektīvset pumpa vastavalt määruse (EL) nr 622/2012 nõuetele
[fi]	Pumput eivät ole fyysiseltä ulkomuodoltaan täsmälleen samanlaisia ja uusi suuritehoinen pumppu on vaihdettava direktiivin EU 622/2012 vaatimusten mukaisesti
[fr]	Les formes physiques des pompes ne sont pas identiques et le remplacement doit être effectué par une nouvelle pompe à haut rendement conformément à la directive UE 622/2012
[hu]	A szivattyúk fizikai alakja eltérő és a cserét a 622/2012 EU irányelv követelményének megfelelően egy új, nagy hatékonyságú szivattyúval kell megoldani.
[it]	Le forme fisiche dei circolatori non sono identiche e la sostituzione deve essere effettuata con un nuovo circolatore ad alto rendimento come richiesto dalla direttiva UE 622/2012
[kk]	Сорғылардың құрылымдық формасы сәйкес келмейді, сондықтан ПӘҚ деңгейі жоғары жаңа сорғыны қолданып, ауыстыру қажет. Бұл ЕС 622/ 2012 директивасының талабы болып табылады
[hr]	Fizički oblici pumpi nisu identični i potrebna je zamjena s novom pumpom visokog stupnja učinkovitosti u skladu sa zahtjevima Direktive EU 622/2012
[lt]	Fizinė siurblių forma nėra identiška ir bus pakeista į naują labai našų siurblių, kaip to reikalaujama Direktyva ES 622/2012
[lv]	Sūkņu fiziskās formas nav identiskas, un tie ir jānomaina pret jauniem augstas efektivitātes sūkņiem, kā to nosaka Direktīva ES 622/2012
[nl-BE]	De fysieke vormen van pompen zijn niet identiek en deze moeten worden vervangen door een nieuwe hoogrendementspomp zoals vereist in richtlijn EU 622/2012
[nl]	De fysieke vormen van pompen zijn niet identiek en deze moeten worden vervangen door een nieuwe hoogrendementspomp zoals vereist in richtlijn EU 622/2012

[no]	Fysiske former av pumper er ikke identiske og erstatning må gjøres av en ny høyeffektiv pumpe i henhold til krav i EU-direktiv 622/2012
[pl]	Kształt pomp nie jest identyczny, a urządzenie musi zostać zastąpione nową pompą o wysokiej sprawności użytkowej zgodnie z wymogami dyrektywy UE 622/2012
[pt]	As formas físicas das bombas não são idênticas e deve ser efetuada a respetiva substituição por uma nova bomba de alta eficiência, conforme os requisitos da diretiva da UE 622/2012
[ro]	Formele fizice ale pompelor nu sunt identice, iar înlocuirea trebuie să se efectueze prin intermediul unei noi pompe de înalt randament, ca cerință a Directivei UE 622/2012
[ru]	Конструктивная форма насосов не совпадает, и необходимо произвести замену, воспользовавшись новым насосом с высоким КПД, что является требованием Директивы ЕС 622/2012
[sk]	Fyzické tvary čerpadiel sa nezhodujú a je nutné vykonať výmenu za nové vysoko účinné čerpadlo v súlade s požiadavkou smernice EÚ č. 622/2012
[sl]	Fizične oblike črpalk niso identične, zamenjati pa jih je treba z novimi, visokoučinkovitimi črpalkami kot to določa Direktiva EU 622/2012
[sr]	Fizički oblici pumpi nisu identični, a zamena mora da se izvrši sa novom pumpom visoke efikasnosti u skladu sa zahtevom Direktive EU 622/2012
[sv]	Fysiska former av cirkulationspumpar är inte identiska och måste göras ersättas av en ny högeffektiv cirkulationspump som krav i direktivet EU 622/2012
[tr]	Pomaların fiziki yapıları aynı değil ve 622/2012/AB sayılı yönetmelikte öngörülen yüksek performanslı pompa ile değiştirilmelidir.
[uk]	Фізичні форми насосів можуть відрізнятися, тому замінювати їх слід на нові вискоєфективні насоси відповідно до вимог Директиви 622/2012/ЄС

[de] Lebensgefahr durch elektrischen Strom

- ▶ Elektrischen Anschluss nur durch eine Elektrofachkraft ausführen lassen. Anschlussplan beachten.
- ▶ Vor der Installation: Spannungsversorgung allpolig unterbrechen. Gegen unbeabsichtigtes Wiedereinschalten sichern.
- ▶ Dieses Gerät nicht in Feuchträumen montieren.
- ▶ Anlage nach den geltenden Vorschriften erden.

[en] Risk to life from electric current

- ▶ The electrical connection must only be made by an electrician. Follow the connection diagram.
- ▶ Before installation, isolate all poles of the power supply. Secure it against unintentional reconnection.
- ▶ Do not install this device in damp areas.
- ▶ Earth the system in accordance with the applicable regulations.

[fr] Danger de mort dû au courant

- ▶ Le raccordement électrique doit être réalisé exclusivement par un électricien. Respecter le schéma de connexion.
- ▶ Avant l'installation : couper l'alimentation électrique sur tous les pôles. Sécuriser contre tout réenclenchement accidentel.
- ▶ Ne pas monter cet appareil dans une local humide.
- ▶ Mettre l'installation à la terre selon les règlements en vigueur.

[bg] Опасност за живота поради електрически ток

- ▶ Електрическото свързване трябва да се извършва само от специалисти електротехници. Спазвайте схемата за ел. свързване.
- ▶ Преди монтажа: изключете всички полюси на електрическото захранване. Обезопасете срещу неволно включване.
- ▶ Не монтирайте този уред във влажни помещения.
- ▶ Заземете инсталацията в съответствие с валидните разпоредби.

[cs] Hrozí nebezpečí ohrožení života elektrickým proudem

- ▶ Provedení elektrického připojení svěďte pouze odbornému elektrikáři. Řiďte se schématem zapojení.
- ▶ Před instalací: zařízení odpojte kompletně od napájení. Zajistěte proti náhodnému opětovnému zapnutí.
- ▶ Toto zařízení nemontujte do vlhkých místností.
- ▶ Systém uzemněte podle platných předpisů.

[da] Livsfare på grund af elektrisk strøm

- ▶ El-tilslutning skal udføres af kvalificeret elektriker. Følg tilslutningsskemaet.
- ▶ Inden montering: Afbryd strømforsyningen ved alle poler. Sikr dig mod utilsigtet gentilkobling.
- ▶ Dette apparat må ikke monteres i vådrum.
- ▶ Anlægget jordforbindes efter gældende regler.

[es] Peligro de muerte por corriente eléctrica

- ▶ Sólo un instalador eléctrico debe realizar la conexión eléctrica. Siga el esquema de conexión.
- ▶ Antes de efectuar la instalación: corte la alimentación de tensión en todos los polos. Asegurar contra reconexiones involuntarias.
- ▶ No monte este aparato en estancias húmedas.
- ▶ Conectar la instalación a tierra conforme a las directivas válidas.

[et] Eluhtliku elektrilöögi oht

- ▶ Elektrihendus tuleb lasta teha elektrikul. Järgida tuleb ühendusskeemi.
- ▶ Enne paigaldust: katkestada elektritoide (ühendada kõik faasid lahti). Tõkestada tuleb juhusliku sisselülitamise vastu.
- ▶ Seda seadet ei tohi paigaldada niisketesse ruumidesse.
- ▶ Süsteem tuleb maandada kehtivate eeskirjade alusel.

[fi] Sähkövirta aiheuttaa hengenvaaran

- ▶ Anna aina sähköliitännät sähköasentajan tehtäväksi. Noudata liitännäkaaviota.
- ▶ Katkaise jännitteensyöttö kaikista navoista ennen asennusta. Varmista laitteisto tahatonta päällekytkemistä vastaan.
- ▶ Tätä laitetta ei saa asentaa kosteisiin tiloihin.
- ▶ Maadoita laitteisto voimassa olevien määräysten mukaisesti.

[ff] Levensgevaar door elektrische stroom

- ▶ Laat de elektrische aansluiting alleen uitvoeren door een elektroinstallateur. Houd het aansluitschema aan.

- ▶ Voor de installatie: stroomvoorziening over alle polen onderbreken. Beveilig tegen onbedoeld herinschakelen.
- ▶ Monteer dit toestel niet in vochtige ruimtes.
- ▶ Aard de installatie volgens de geldende voorschriften.

[el] Κίνδυνος θανάτου από ηλεκτροπληξία

- ▶ Αναθέστε τις ηλεκτρικές συνδέσεις αποκλειστικά σε εξειδικευμένο ηλεκτρολόγο. Τηρήστε το ηλεκτρολογικό σχέδιο σύνδεσης.
- ▶ Πριν από την εγκατάσταση: Διακόψτε την τροφοδοσία τάσης σε όλους τους πόλους. Ασφαλίστε έναντι ακούσιας επανενεργοποίησης.
- ▶ Μην συναρμολογείτε τη συσκευή σε χώρους με υγρασία.
- ▶ Γεώστε την εγκατάσταση σύμφωνα με τις ισχύουσες προδιαγραφές.

[hr] Opasnost za život zbog udara električne struje

- ▶ Prepustite električni priključak samo električaru. Pridržavajte se priključne sheme.
- ▶ Prije instaliranja: prekinite napajanje naponom. Osigurajte instalaciju od nehotičnog ponovnog uključivanja.
- ▶ Nemojte montirati ovaj uređaj u vlažnim prostorijama.
- ▶ Uzemljite sustav prema važećim propisima.

[hu] Életveszély elektromos áram miatt

- ▶ Az elektromos csatlakoztatást csakis elektromos szakemberrel végeztesse el. Vegye figyelembe a csatlakoztatási tervet.
- ▶ A szerelés előtt: minden póluson szakítsa meg a feszültségellátást. Biztosítsa a fűtőberendezést véletlen visszakapcsolás ellen.
- ▶ Ezt a készüléket ne szerelje fel nedves helyiségekben.
- ▶ Földelje le a berendezést az érvényes előírások szerint.

[it] Pericolo di morte dovuto a corrente elettrica

- ▶ Fare eseguire la connessione elettrica soltanto da un elettroinstallatore specializzato. Osservare lo schema elettrico di collegamento.
- ▶ Prima dell'installazione interrompere su ogni polarità l'alimentazione elettrica. Impedire che possa verificarsi un'accensione accidentale.
- ▶ Non montare l'apparecchio in ambienti umidi.
- ▶ Effettuare la messa a terra dell'impianto in conformità alle norme vigenti.

[kk] Электр тогының согуынан өмірге қауіп бар

- ▶ Электр қосылымын электрмонтаждаушы орындауы тиіс. Қосылымдар схемасын сақтау керек.
- ▶ Монтаждаудан бұрын барлық контактiлердегі электр қуатын ажырату керек. Кездейсоқ қосылудан қорғау керек.
- ▶ Бұл жабдықты дымқыл бөлмелерде орнатуға тыйым салынады.
- ▶ Қондырғыны қолданыстағы нұсқауларға сәйкес жерге тұйықтау керек.

[lt] Pavojus gyvybei dėl elektros srovės

- ▶ Prijungimo prie elektros tinklo darbus leidžiama atlikti tik kvalifikuotam elektrikui. Junkite pagal elektros sujungimų schemą.
- ▶ Prieš pradendant instaliuoti: išjunkite visų fazių srovę. Apsaugokite nuo netyčinio įjungimo.
- ▶ Įrenginio nemontuokite drėgnose patalpose.
- ▶ Įrenginį įžeminkite pagal galiojančius teisės aktus.

[lv] Elektriskā strāva rada draudus dzīvībai

- ▶ Pieslēgšanu elektrotīklam uzticēt tikai elektriķim. Ievērot pieslēguma shēmu.
- ▶ Pirms instalācijas: pārtraukt strāvas padevi (visas fāzes). Nodrošināt pret netišu atkārtotu ieslēgšanos.
- ▶ Neuzstādīt šo iekārtu mitrās telpās.
- ▶ Sazemēt iekārtu saskaņā ar spēkā esošajiem noteikumiem.

[nl] Levensgevaar door elektrische stroom

- ▶ Laat de elektrische aansluiting alleen uitvoeren door een elektroinstallateur. Houd het aansluitschema aan.
- ▶ Voor de installatie: voedingsspanning over alle polen onderbreken. Beveilig tegen onbedoeld herinschakelen.
- ▶ Monteer dit apparaat niet in vochtige ruimtes.
- ▶ Aard de installatie volgens de geldende voorschriften.

[no] Livsfare grunnet elektrisk strøm

- ▶ Sørg for at en elektriker oppretter den elektriske tilkoblingen. Koblingskjemaet må overholdes.

- ▶ Før installasjonen: Bryt spenningsforsyningen på alle poler. Sikre spenningstilførselen mot utilsiktet gjeninnkobling.
- ▶ Ikke monter dette apparatet i våtrom.
- ▶ Jord anlegget etter gjeldende forskrifter.

[pl] Zagrożenie życia spowodowane przez prąd elektryczny

- ▶ Wykonanie podłączenia elektrycznego należy powierzyć tylko wykwalifikowanemu elektrycyście. Przestrzegać schematu połączeń.
- ▶ Przed montażem: odłączyć wszystkie bieguny od zasilania elektrycznego. Zabezpieczyć przed niezamierzonym ponownym włączeniem.
- ▶ Nie montować tego urządzenia w pomieszczeniach wilgotnych.
- ▶ Uziemić instalację zgodnie z obowiązującymi przepisami.

[pt] Perigo de morte devido a corrente elétrica

- ▶ A ligação elétrica pode apenas ser executada por um electricista especializado. Ter em atenção o esquema de montagem.
- ▶ Antes da instalação: desligar a abastecimento de tensão em todos os polos. Proteger contra uma reativação inadvertida.
- ▶ Não montar o aparelho em espaços húmidos.
- ▶ Ligar a instalação à terra de acordo com as prescrições em vigor.

[ro] Pericol de moarte prin electrocutare

- ▶ Conexiunea electrică trebuie realizată numai de către un electrician specialist. Respectați schema de conexiuni.
- ▶ Anterior instalării: Întrerupeți alimentarea cu energie electrică la toți polii. Asigurați-vă că nu există posibilitatea unei reconectări accidentale.
- ▶ Nu montați acest aparat în încăperi umede.
- ▶ Împământați instalația în conformitate cu reglementările aplicabile.

[ru] Угроза для жизни от удара электрическим током

- ▶ Электрическое подключение должен выполнять только электромонтажник. Соблюдайте схему соединений.
- ▶ Перед монтажом отключите электропитание на всех фазах. Обеспечьте защиту от случайного включения.
- ▶ Это оборудование запрещается устанавливать в сырых помещениях.
- ▶ Заземлите установку согласно действующим предписаниям.

[sk] Nebezpečenstvo ohrozenia života elektrickým prúdom

- ▶ Elektrický prípojku dajte vyhotoviť iba elektrikárovi. Dodržujte schému pripojenia.
- ▶ Pred inštaláciou: Odpojte všetky póly elektrického napájania. Zaisťte zariadenie proti neúmyselnému opätovnému zapnutiu.
- ▶ Tento prístroj nemontujte vo vlhkých miestnostiach.
- ▶ Uzemnite zariadenie podľa platných predpisov.

[sl] Smrtna nevarnost zaradi električnega udara

- ▶ Električni priključek sme izvesti izključno osebe elektrotehniške stroke. Upoštevajte priključno shemo.
- ▶ Pred montažo: odklopite električno napajanje (vse pole). Preprečite nenameren ponovni vklop.
- ▶ Montaža naprave v vlažnih prostorih ni dovoljena.
- ▶ Sistem ozemljite skladno z veljavnimi predpisi.

[sr] Opasnost po život usled električne struje

- ▶ Električni priključak smeju da vrše samo kvalifikovani električari. Voditi računa o šemi priključivanja.
- ▶ Pre instalacije: prekinuti dovod napona na svim polovima. Osigurati od nenamernog uključivanja.
- ▶ Ovaj uređaj ne sme da se montira u vlažnim prostorijama.
- ▶ Sistem uzemljiti prema važećim propisima.

[sv] Peligro de muerte por corriente eléctrica

- ▶ Sólo un instalador eléctrico debe realizar la conexión eléctrica. Siga el esquema de conexión.
- ▶ Antes de efectuar la instalación: corte la alimentación de tensión en todos los polos. Asegurar contra reconexiones involuntarias.
- ▶ No monte este aparato en estancias húmedas.
- ▶ Conectar la instalación a tierra conforme a las directivas válidas.

[tr] Elektrik akımı nedeniyle ölüm tehlikesi

- ▶ Elektrik bağlantısı sadece elektrik tesisatçıları tarafından yapılmalıdır. Bağlantı şemasını dikkate alın.

- ▶ Montaja başlanmadan önce: Gerilim beslemesi tüm kutuplarda kesilmelidir. İstem dışı tekrar çalıştırmasını önlemek için emniyete alın.
- ▶ Bu cihaz, nemli odalara monte edilmemelidir.
- ▶ Tesisatı geçerli yönetmeliklerde öngörülen şekilde topraklayın.

[uk] Небезпека для життя через ураження електричним струмом

- ▶ Виконувати підключення до електромережі дозволяється тільки електриковим майстрам. Дотримуйтесь схеми з'єднань.
- ▶ Перед монтажем: вимкніть електроживлення на всіх полюсах. Забезпечте захист від випадкового ввімкнення.
- ▶ Не можна встановлювати пристрій в приміщенні з підвищеною вологістю.
- ▶ Виконайте заземлення системи відповідно до чинних приписів.







Original Quality by Bosch Thermotechnik GmbH
Sophienstrasse 30-32
35576 Wetzlar, Germany

GB importer: Bosch Thermotechnology Ltd.
Cotswold Way, Warndon
Worcester WR4 9SW, United Kingdom

